

ST et TST

Systemes de porte automatique piétonne coulissante





Portes coulissantes dormakaba – la bonne solution pour votre bâtiment. Élégantes, durables, sûres. Les portes coulissantes automatiques offrent confort et sécurité à chaque bâtiment.

En fonction des exigences, avec ou sans fonction d'issue de secours, avec protection contre l'effraction, en tant que version télescopique et en tant que variante à économie d'énergie.

Aperçu des variantes de produits		4-9		
Planification de l'installation		10		
Systèmes de porte coulissante	Portes coulissantes ST (Profil)	ST PRO Green	12	
		ST PRO Green RC2 avec guide de surface	14	
		ST PRO Green RC2 / RC3	16	
		ST FLEX	18	
		ST FLEX Green	20	
	Portes coulissantes tout verre ST	ST PURE	22	
		ST MANET	24	
	Portes coulissantes télescopiques TST	TST FLEX	26	
		TST FLEX Green	28	
	Compléments	Habillages opérateur (suspension comprise)		30
Vantaux de protection		31		
Profilé de croisillon		32		
Guidage sous plancher		32		
Serrures au sol		33		
Verrouillages électriques		33		
Verrouillage par crochet à moteur électrique		34		
Mécanismes ES PROLINE		Variantes		35
		Caractéristiques et équipements supplémentaires		36
		Fonctions de la commande de base et des modules d'extension		37
	Caractéristiques techniques		38	
Éléments de commande	Connexions		40	
	dormakaba Door Pilot App		41	
	Commutateurs		42	
	Détecteur		43	
	Dispositifs de commande de secours		45	
	DéTECTEURS infrarouges actifs et capteurs combinés		46	
Accessoires pour la Suisse		48		



01

Portes automatique piétonne coulissante ST et TST – une solution adaptée à chaque exigence

Les exigences architecturales et fonctionnelles d'une installation de portes automatiques peuvent être très variées. La large gamme de produits de dormakaba répond à toutes les exigences. La technologie moteur Direct Drive à faible usure assure un fonctionnement silencieux et durable. Grâce aux nombreuses options de produits et à la structure modulaire, chaque exigence individuelle est réalisée de manière économique.

Technologie d'opérateur modulaire et adaptable aux besoins individuels

La base pour chaque installation de porte coulissante est toujours un opérateur de la série ES PROLINE. Les fonctions de l'installation de porte coulissante sont déterminées par l'opérateur sélectionné et peuvent être configurées en fonction des besoins. En combinaison avec l'un de nos systèmes de portes coulissantes, nous proposons une solution adaptée dont la qualité n'est plus à démontrer.

Fonctionnement sûr en tant que standard

Toutes les installations sont conformes aux normes de sécurité EN 16005 et DIN 18650. Des capteurs de sécurité sont nécessaires pour assurer la sécurisation sans contact des vantaux. Les mesures de protection nécessaires résultent de l'évaluation des risques respective.

Protection accrue contre l'effraction, si nécessaire

Un verrouillage sûr est assuré via l'opérateur ou, sur demande, manuellement. Il est également possible d'atteindre une classe de résistance (jusqu'à RC3) pour certains systèmes de portes coulissantes grâce à des verrouillages électromotorisés et d'autres renforts.



Mot-clé issue de secours

Toutes les installations équipées d'un opérateur de la série ES PROLINE FST répondent aux exigences particulières dans les issues de secours.



02



03



04



05

Une large sélection de systèmes de portes coulissantes et de portes coulissantes télescopiques

Du profilé du vantail à séparation thermique en passant par les installations de portes coulissantes élégantes en verre plein, dormakaba propose une variété de systèmes de portes coulissantes. En combinaison avec un opérateur de la série ES PROLINE, vous trouverez la solution optimale pour votre application concrète.

De multiples possibilités d'exécution

Tous les systèmes de portes coulissantes ST et les systèmes de portes coulissantes télescopiques TST peuvent être planifiés de manière flexible et peuvent être complétés par des sections latérales, des impostes et, si nécessaire, par des vantaux de protection supplémentaires.

Intégration homogène dans des installations de façade

De nombreux systèmes de portes coulissantes peuvent être intégrés de manière attrayante dans des systèmes de façades les plus divers. Les possibilités sont multiples.

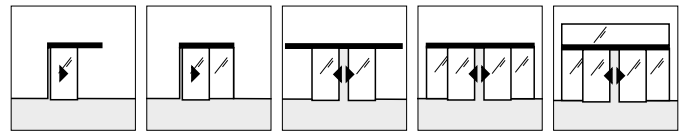

Systèmes de portes coulissantes ST

- ST PRO Green : Système de profilé à séparation thermique
- ST Pro Green RCx : Système de profilé à séparation thermique avec classe anti-effraction élevée RC2 ou RC3
- ST FLEX : Système de profilé étroit
- ST FLEX Green : Système de profilé étroit avec une meilleure séparation thermique
- ST PURE : Verre plein avec des fixations par points
- ST MANET : Verre plein avec des fixations en acier inoxydable

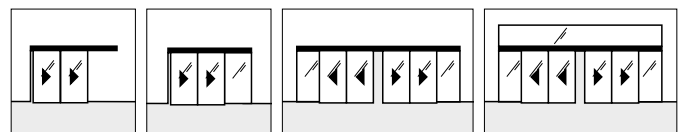

Systèmes de portes coulissantes télescopiques TST

- TST FLEX : Système de profilé étroit
- TST FLEX Green : Système de profilé étroit avec une meilleure séparation thermique

- 01 ST Pro Green
- 02 Installation de porte coulissante en verre plein ST Pure
- 03 Installation de porte coulissante ST FLEX Green, s'ouvrant sur un côté
- 04 Installation de porte coulissante ST FLEX en tant que porte de secours, s'ouvrant sur un côté avec opérateur intégré dans le faux plafond
- 05 TST FLEX, installation de porte coulissante télescopique intégrée dans la façade

Quel système de porte coulissante convient le mieux à vos exigences ?

Qu'il s'agisse de faire perdurer un concept de façade noble avec des installations de portes assorties ou de poser des accents dans la zone d'entrée : les portes coulissantes automatiques répondent à pratiquement tous les souhaits. Selon les exigences, l'installation de porte coulissante est composée d'un système de portes coulissantes (système profilé ou en verre plein) et d'un opérateur de la série ES PROLINE.

Systèmes de profilés		Portes coulissantes ST				Portes coulissantes télescopiques TST	
		ST Pro Green	ST Pro Green RC2 / RC3	ST FLEX	ST FLEX Green	TST FLEX	TST FLEX Green
Isolation thermique	Double verre ISO	○	○	○	●	○	●
	Triple verre ISO	●	●	-	○	-	○
	Séparation thermique améliorée	-	-	-	●	-	●
	Profilé à isolation thermique	●	●	-	-	-	-
Convient pour les emplacements exposés au vent		○	●	○	○	○	○
Protection contre l'effraction	Verre RC	○	●	○	○	○	○
	Serrure au sol	○	○	○	○	○	○
	Verrouillage par crochet (multipoint)	○	●	○	○	-	-
	Guide de soubassement	○	●	○	○	○	○
Vue de profil (ca.-Dimensions)	horizontal (en haut)	50 mm	50 mm	47 mm	47 mm	47 mm	47 mm
	vertical	50 mm	77 mm	35 mm	46 mm	35 mm	46 mm
Autorisation d'évacuation		○	○	○	○	○	○
Masse de passage possible*	LW	700 – 3.000 mm		700 – 3.000 mm		800 – 4.000 mm	
	LH	2.050 – 3.000 mm		2.000 – 3.000 mm		2.000 – 3.000 mm	

Systèmes tout-verre

		ST Pure	ST Manet	
Autorisation d'évacuation		○	○	● standard ○ option - non
Masse de passage possible*	LW	700 – 2.000 mm	700 – 2.000 mm	
	LH	2.000 – 2.500 mm	2.000 – 2.500 mm	

* Les dimensions maximales pouvant être concrètement réalisées sont déterminées en fonction de la planification de la porte (par ex. type de verre/poids du vantail, format des vantaux (hauteur/largeur), conditions de pression du vent au niveau de l'objet, guidage au sol, etc.) et les exigences de porte

ST PRO Green

La porte coulissante ST Pro Green se distingue par d'excellentes propriétés thermiques. En combinaison avec un double ou un triple vitrage, il est possible d'obtenir des valeurs UD (coefficient de transmission thermique) particulièrement faibles, pouvant atteindre 1,0 (la valeur dépend du verre utilisé et de la taille de la porte). La porte répond ainsi aux exigences strictes de la loi actuelle sur l'énergie au sein des bâtiments GEG (anciennement EnEV). Les coupes transversales du profilé optimisées avec des barres résistantes à la torsion permettent en outre d'assurer une stabilité importantes des éléments de porte. La durabilité de la porte est certifiée par une déclaration environnementale de produit (EPD).

Domaines d'application : les portes extérieures avec des exigences élevées en matière d'isolation thermique et/ou qui sont exposées au vent (avec rail inférieur traversant supplémentaire). Détails, voir page 12

ST PRO Green RC2 / RC3

Les portes coulissantes ST PRO Green RC2 / RC3 ont des propriétés thermiques tout aussi exceptionnelles que celles de la ST Pro Green. Les portes assurent en outre une protection élevée contre l'effraction et le vandalisme grâce à un système de verrouillage solide et d'autres mesures constructives. Un guidage au sol continu est standard pour ce système. Le système de porte coulissante est testé et certifié RC2 ou RC3. La durabilité de la porte est certifiée par une déclaration environnementale de produit (EPD).

Domaines d'application : les portes extérieures avec des exigences élevées en matière d'isolation thermique, situées dans des endroits exposés au vent et nécessitant une protection accrue contre les effractions.

Détails, voir page 16

ST FLEX

La porte coulissante ST FLEX peut être utilisée de manière universelle grâce à ses profondeurs de profilé réduites. Le nombre élevé des différents modes de construction permet une solution optimale pour les exigences d'équipement ambitieuses. Les portes coulissantes à opérateur télescopique sont disponibles avec le même système de profilés. Il est possible d'utiliser des vitrages simples ou des vitrages isolants au choix.

Domaines d'application : portes extérieures avec vitrage isolant, solutions de porches, portes intérieures comme fermetures de pièces dans les bâtiments publics, espaces de vente, etc. Détails, voir page 18

ST FLEX Green

La porte coulissante ST FLEX Green est une porte coulissante économe en énergie, spécialement conçue pour la fermeture de l'extérieur du bâtiment. Les profilés à séparation thermique améliorée permettent d'obtenir de très bonnes valeurs d'isolation. Même les dimensions les plus défavorables répondent toujours aux exigences strictes de la loi actuelle sur l'énergie au sein des bâtiments (GEG, anciennement EnEV). Les coefficients de transmission thermique UD sont attestés par des certificats d'essai. La durabilité de la porte est certifiée par une déclaration environnementale de produit (EPD). Grâce à la minceur de ses profilés, ce type de porte peut très bien être combiné à d'autres systèmes de porte de la gamme FLEX.

Domaines d'application : en particulier pour les portes extérieures et les solutions de porches, et les fermetures dans les bâtiments publics de tous types. Détails, voir page 20



Systemes tout-verre

Les systemes de portes coulissantes ST en verre plein sont des installations de portes en verre sans cadre. Ils permettent de creer des solutions d'entree inondees de lumiere et accessibles a tous a l'interieur des batiments.

ST PURE



La porte coulissante ST PURE est une « véritable » porte en verre plein dont les vantaux sont déplacés uniquement grâce à des fixations par points. Les supports aux formes angulaires épurées sont peints en couleur argent et confèrent aux vantaux une allure discrète. Les versions de porte avec ou sans sections latérales ou avec impostes créent une atmosphère conviviale et ouverte à l'intérieur du bâtiment.

Domaines d'application : portes intérieures en tant que fermetures de locaux, par ex. dans des immeubles de bureaux, des cabinets médicaux, des hôtels, des restaurants, des salles de vente ou des passages. Détails, voir page 22

ST MANET



Le système ST MANET présente un intérêt particulier dans la catégorie des objets haut de gamme. Les fixations par points de cette porte sont fabriquées en acier inoxydable massif de haute qualité. Dans ce cas également, des versions de portes avec ou sans sections latérales ou avec ou sans impostes sont disponibles.

Domaines d'application : aménagement intérieur de haute qualité, comme fermetures de pièces, par ex. dans les cabinets d'avocats, les cabinets médicaux et les hôtels. Détails, voir page 24

Portes coulissantes télescopiques TST

Les systèmes de portes coulissantes télescopiques TST offrent une largeur de passage plus importante que les systèmes de portes coulissantes simples avec une largeur totale identique. Les systèmes de portes coulissantes télescopiques représentent une bonne alternative, notamment lorsque les ouvertures dans la construction ne sont pas bien dimensionnées.

TST FLEX



La porte coulissante télescopique TST FLEX est basée sur le même système de profilés que les portes coulissantes ST FLEX. Les faibles profondeurs de montant confèrent à la porte un aspect global tout à fait transparent. D'autres types de portes de la gamme FLEX peuvent être combinés de manière très harmonieuse dans un bâtiment. Le vitrage des vantaux de porte est réalisé par un verre isolant ISO 22 mm.

Domaines d'application : portes extérieures ou intérieures, solutions de porche dans les bâtiments publics, locaux commerciaux, etc.

Détails, voir page 26

TST FLEX Green



La porte coulissante télescopique TST FLEX Green est basée sur le même système de profilés que les portes coulissantes ST FLEX Green et représente également une porte coulissante à économie d'énergie qui a spécialement été conçue pour la fermeture extérieure des bâtiments. Les profilés disposent d'une meilleure séparation thermique et les coefficients de transmission thermique UD sont attestés par des certificats d'essai. Grâce à la minceur de ses profilés, ce type de porte peut très bien être combiné à d'autres systèmes de porte de la gamme FLEX.

Domaines d'application : En particulier pour les portes extérieures, les solutions de porches, et les fermetures dans les bâtiments publics.

Détails, voir page 28

Planification de l'installation

Les dimensions à connaître

Opérateur, vantaux, sections latérales et imposte

Les portes coulissantes s'ouvrant sur un côté peuvent être réalisées de manière à s'ouvrir vers la droite ou vers la gauche. En outre, les portes coulissantes télescopiques sont possibles avec le système de profilés TST FLEX et TST FLEX Green.

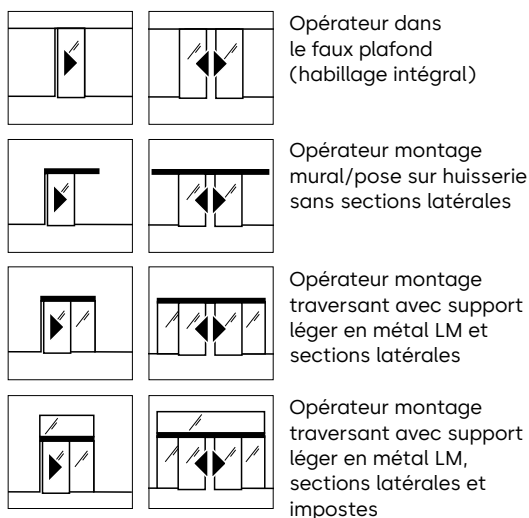

Installation de porte coulissante individuelle en standard

Chaque installation est planifiée et produite de manière individuelle. L'approche modulaire de nos systèmes assure une réalisation économique. Chaque installation peut être facilement complétée par d'autres fonctions automatiques et d'accès du programme dormakaba.

Libre choix de la taille et de l'exécution

Les dimensions des systèmes de portes coulissantes peuvent être choisies librement. En fonction du système de porte coulissante, du verre choisi et du poids des vantaux, il est possible d'obtenir des largeurs de passage pouvant aller jusqu'à 3 000 mm pour des installations de portes coulissantes et jusqu'à 4 000 mm pour des systèmes de portes coulissantes télescopiques. Les surfaces des profilés sont anodisées en standard ou ont un revêtement par poudrage en fonction des teintes individuelles des fabricants de poudre courants. Pour des exigences particulières, des revêtements plus résistants sont également possibles, par exemple pour la construction de piscines ou à proximité des côtes.

Notre service commence dès la planification

Nous soutenons chaque projet dès le début. L'exigence architecturale et fonctionnelle est le point de départ. Chaque installation de porte coulissante est livrée prête à l'installation. Le montage, la mise en service et l'entretien sont assurés par un personnel qualifié par nos soins. Une documentation complète est fournie en langue nationale pour chaque installation.

Dimensions maximales du système

En fonction du système de porte coulissante et du verre choisi, les dimensions maximales de l'installation sont limitées par le poids des vantaux TG. Vous trouverez des informations plus détaillées dans les chapitres sur les systèmes de portes coulissantes. La formule suivante peut être utilisée pour déterminer de manière approximative le poids du vantail TG :

$$TG = \frac{LH [m] \times LW [m] \times \text{poids du verre [kg/m}^2]}{\text{Nombre de vantaux}}$$

Épaisseurs et poids de verre courants :

10 mm par ex. ESG 10 : 25 kg/m²

12 mm par ex. ISO 22, 2 x VSG 6 : 30 kg/m²

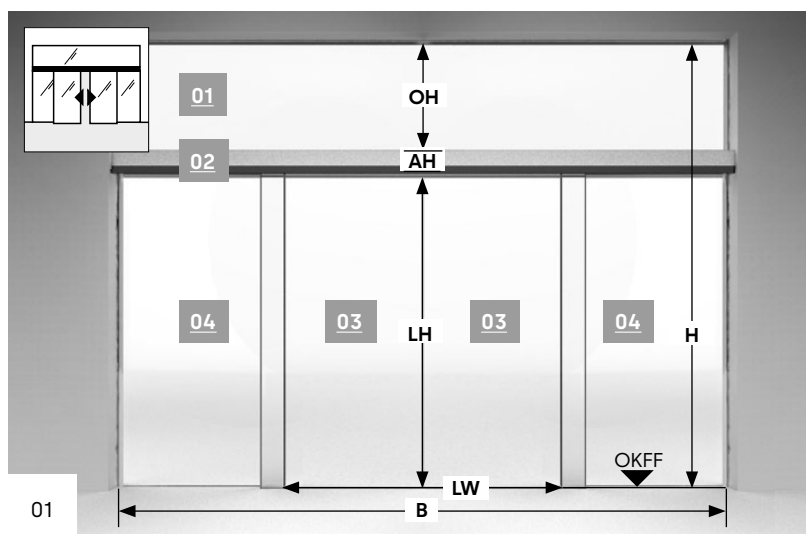

- 01 Imposte
- 02 Unité d'entraînement
- 03 Vantail de porte coulissante
- 04 Parties fixes latérales

Ouverture d'un côté

Ouverture des deux côtés

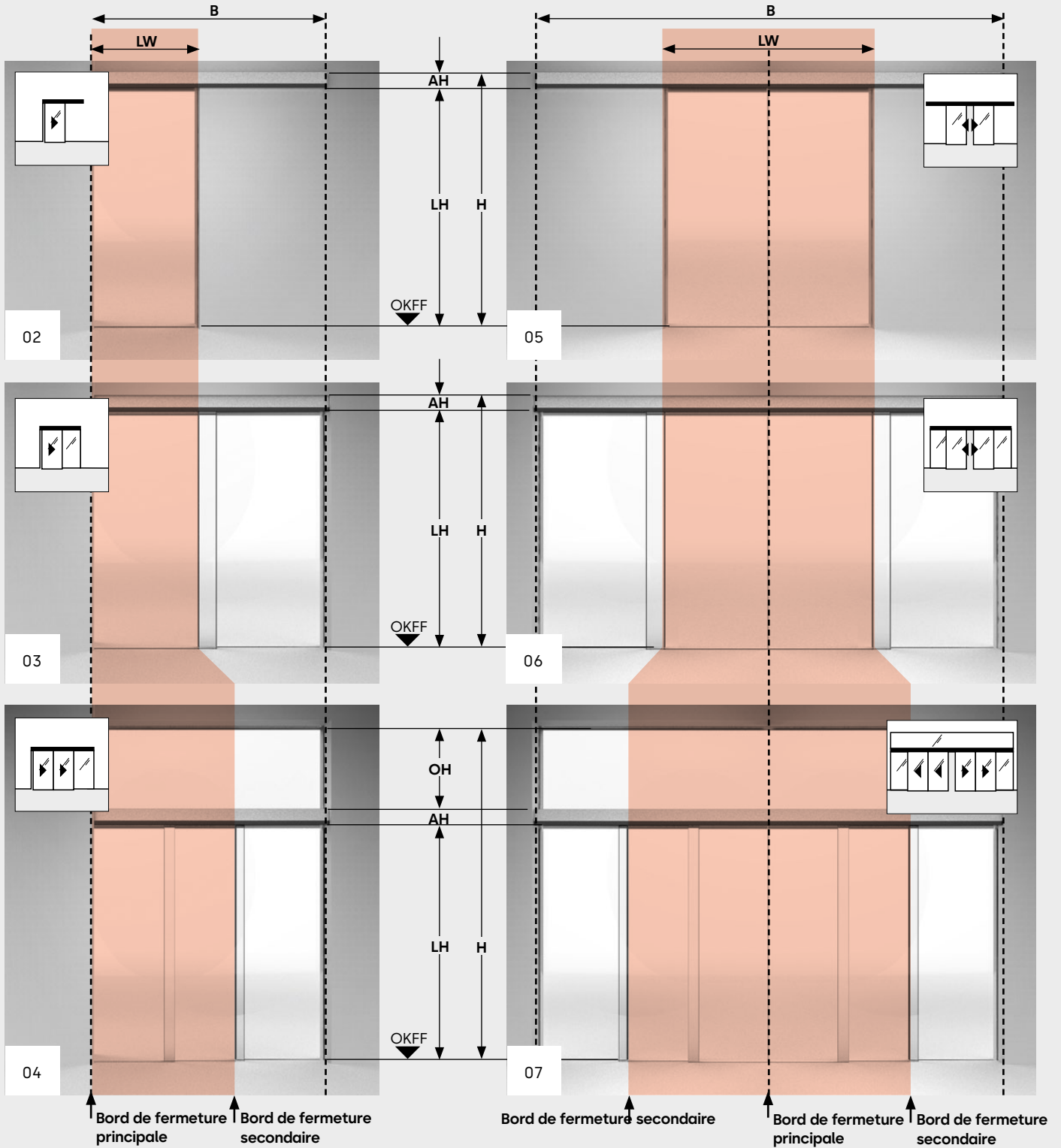

LW: Largeur libre (largeur de passage)
LH: Hauteur libre (hauteur de passage)
B: Largeur totale de l'installation
OH: Hauteur de l'imposte (option)
H: Hauteur totale de l'installation
AH: Hauteur de l'opérateur selon la version 100 ou 150 mm
OKFF: Bord supérieur du sol fini

Exemples d'installations

- 01** Porte coulissante s'ouvrant sur les deux côtés avec section latérale et imposte
- 02** Porte coulissante s'ouvrant d'un côté
- 03** Porte coulissante s'ouvrant d'un côté avec section latérale
- 04** Porte coulissante télescopique s'ouvrant d'un côté avec section latérale et imposte
- 05** Porte coulissante s'ouvrant sur les deux côtés
- 06** Porte coulissante s'ouvrant sur les deux côtés avec section latérale
- 07** Porte coulissante télescopique s'ouvrant sur les deux côtés avec section latérale et imposte

ST PRO Green

Système de profilé à isolation thermique

Caractéristiques

- Conforme à l'actuelle loi allemande sur l'énergie des bâtiments GEG (anciennement EnEV)
- Valeurs UD particulièrement basses jusqu'à 1,0 W/m²K calculées individuellement pour chaque installation de porte
- Largeurs de vue des profilés minimisées
- Possibilité de guidage en surface et sous plancher
- Hauteur de l'opérateur 100 mm ou 150 mm
- Valeurs d'isolation thermique certifiées selon la norme EN ISO 10077
- Avec profil environnemental de produit (EPD)

Version en verre

- Verre double isolation ISO 34 avec bord chaud
- Verre triple isolation ISO 50 avec bord chaud
- Verre spécial

Ajouts possibles

- Battant de protection devant le battant mobile ou dans la façade
- Profilé de croisillon (Disponibilité sur demande)
- Guidage sous plancher
- Bord de fermeture principale avec verrouillage multipoint (voir la version RC2/RC3) (Disponibilité sur demande)

Détermination approximative du poids du battant de porte

$$TG = \frac{LH [m] \times LW [m] \times \text{Poids du verre [kg/m}^2]}{\text{Nombre de battants de porte}} + 7,5 \text{ kg}$$

Poids usuel du verre triple isolation : 45 kg/m²

		Exécution	ST PRO Green
Type d'opérateur		Standard	ES 250 PRO/ES 400 PRO
		Issue de secours	ES 250 PRO FST/ES 400 PRO FST
Paramètres de porte*			
Dimensions de l'installation B min. =	à 1 battant	Montage dans passage (sans distance de sécurité, sans largeur de poteau)	2 x LW + 153 mm
		Montage mural, sans la largeur de poteau	2 x LW + 115 mm
	à 2 battants	Montage dans passage (sans distance de sécurité)	2 x LW + 180 mm
		Montage mural	2 x LW + 120 mm
Largeur de passage LW*2	à 1 battant	Standard	700 – 3.000 mm
		Issue de secours	700 – 3.000 mm
	à 2 battants	Standard	800 – 3.000 mm
		Issue de secours	800 – 3.000 mm
Poids max. du battant de porte	à 1 battant	ES 250 PRO/ES 250 PRO FST	1 x 125 kg
		ES 400 PRO/ES 400 PRO FST	1 x 250 kg
	à 2 battants	ES 250 PRO/ES 250 PRO FST	2 x 125 kg
		ES 400 PRO/ES 400 PRO FST	2 x 200 kg
Hauteur de passage LH*			2.050 – 3.100 mm



Toutes les installations équipées d'un opérateur de la série ES PROLINE FST répondent aux exigences dans les issues de secours.

* Les dimensions maximales réalisables en pratique dépendent du projet de porte en question, des exigences relatives à la porte et du système de profilé choisi. Dans le cas des portes dont la protection contre l'effraction a été testée, des exigences plus élevées sont imposées en ce qui concerne les tolérances structurelles ainsi que l'exécution soignée de la structure.

*2 La largeur de passage minimale pour les portes coulissantes pour issues de secours est définie dans les codes de construction nationaux applicables et peut.

- LW** : Largeur libre (largeur de passage)
- LH** : Hauteur libre (hauteur de passage)
- B** : Largeur totale de l'installation
- OH** : Hauteur de l'imposte (option)
- H** : Hauteur totale de l'installation
- AH** : Hauteur de l'opérateur selon la version 100 ou 150 mm
- OKFF** : Bord supérieur du sol fini

Variantes des bords de fermeture principales

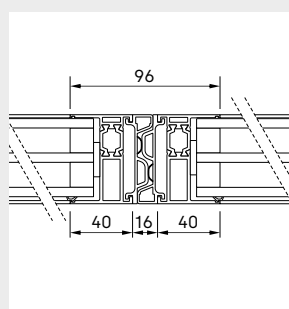

Ouverture des deux côtés

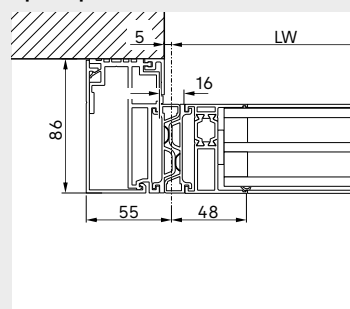

Montage sous linteau avec ouverture d'un côté

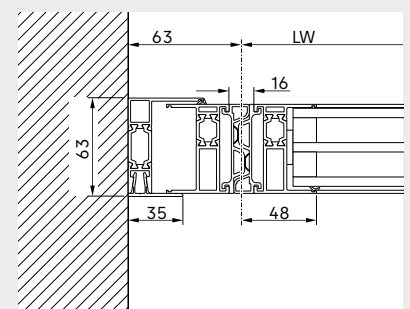

Montage dans passage avec ouverture d'un côté

Variantes de montage et variantes d'habillages

- 01** Habillage des capteurs 100 mm
- 02** Habillage intégral, hauteur 100 mm
- 03** Habillage standard 100 mm
- 04** Habillage intégral, hauteur 150 mm
- 05** Habillage standard 150 mm

Remarque concernant le montage de supports AL

Pour les portes avec sections latérales et supports AL, une suspension de l'opérateur ou une version d'opérateur de 150 mm de hauteur est nécessaire (en fonction de la largeur libre) à partir d'un poids de battant de porte d'env. 125 kg.

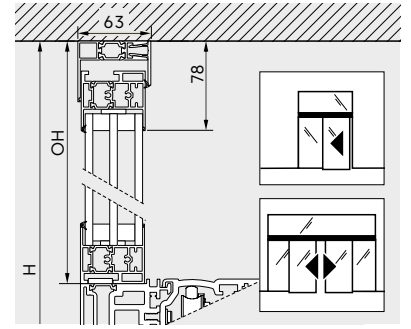

Montage dans un plafond suspendu

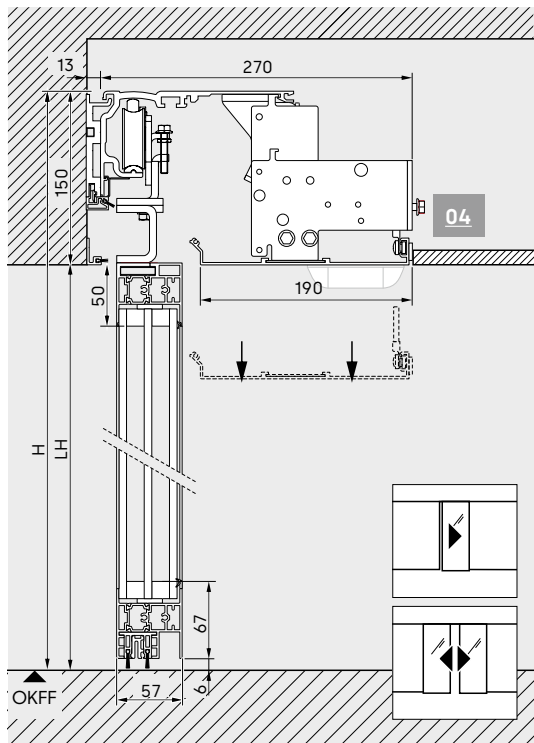
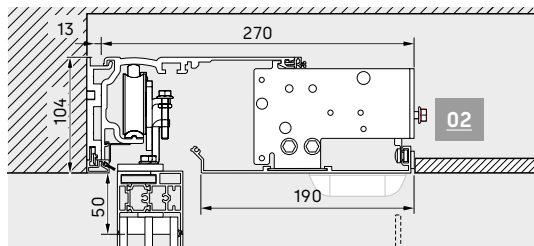

Montage mural, montage sous linteau

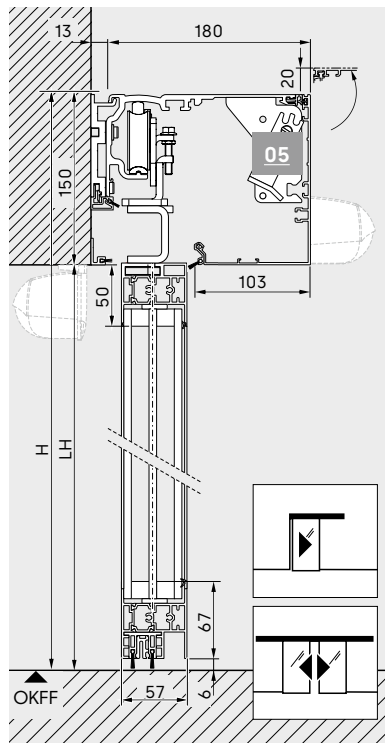
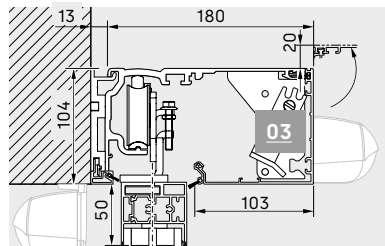
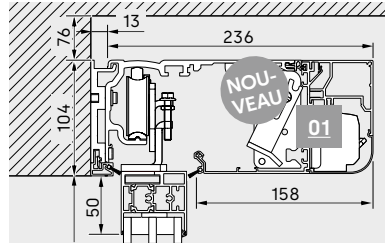

Montage avec supports AL

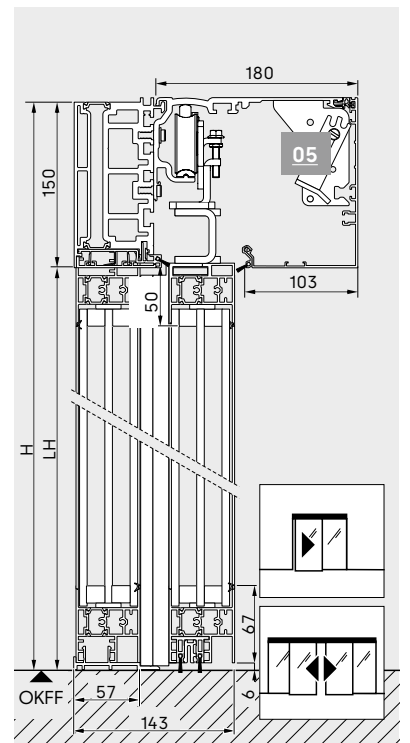
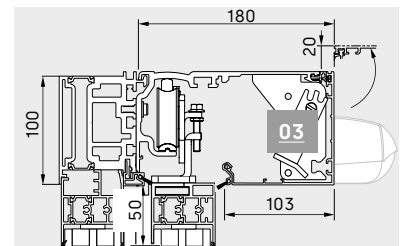
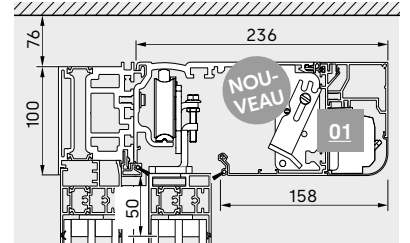

Variantes des bords de fermeture secondaires

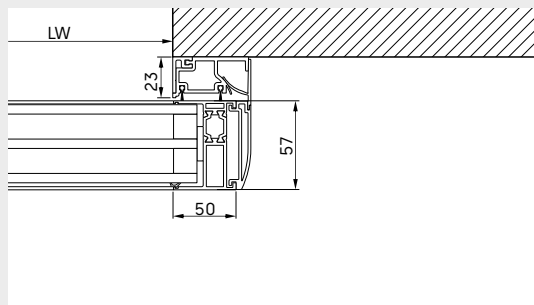

Variante de montage sous linteau

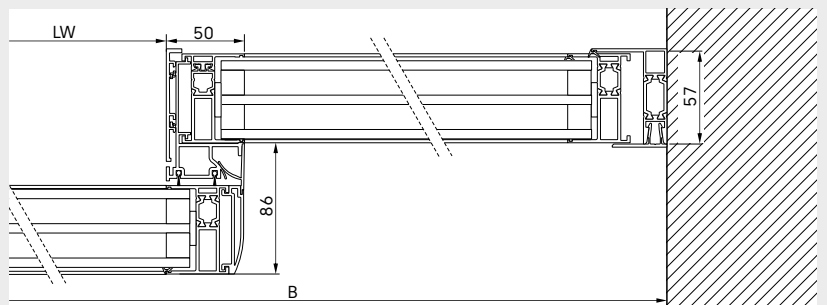

Variante avec section latérale

ST PRO Green RC2 avec guide de surface

Système de profilé à isolation thermique avec protection antieffraction certifiée

Caractéristiques

- Conforme à l'actuelle loi allemande sur l'énergie des bâtiments GEG (anciennement EnEV)
- Valeurs UD particulièrement basses jusqu'à 1,0 W/m²K calculées individuellement pour chaque installation de porte
- Largeurs de vue des profilés minimisées
- Protection anti-effraction certifiée RC2 malgré le guide de surface
- Verrouillage multipoint dans battant de porte
- Guidage sur sol supérieur pour portes RC2 sur demande
- Hauteur de l'opérateur 100 mm
- Valeurs d'isolation thermique certifiées selon la norme EN ISO 10077
- Avec profil environnemental de produit (EPD)

Version en verre

- Pour classe de résistance RC2 : Verre P4A
- Verre double isolation ISO 34 avec bord chaud
- Verre triple isolation ISO 50 avec bord chaud
- Verre spécial

Ajouts possibles

- Battant de protection devant le battant mobile ou dans la façade
- Déverrouillage manuel (avec un déverrouillage manuel et des battants de protection en option, la largeur de passage libre LW diminue de 166 mm pour une installation à 2 battants et de 83 mm pour une installation à 1 battant)
- Pour la Suisse : Déverrouillage manuel par câble Bowden, afin de respecter les exigences nationales

Détermination approximative du poids du battant de porte

$$TG = \frac{LH [m] \times LW [m] \times \text{Poids du verre [kg/m}^2]}{\text{Nombre de battants de porte}} + 21,5 \text{ kg}$$

Poids usuel du verre pour vitrage antieffraction (RC2/RC3) : jusqu'à 59 kg/m²

		Exécution	ST PRO Green RC2
Type d'opérateur		Standard	ES 400 PRO
		Issue de secours	ES 250 PRO FST/ES 400 PRO FST
Paramètres de porte*			
Dimensions de l'installation B min. =	à 1 battant	Montage dans passage (sans distance de sécurité)	2 x LW + 233 mm
		Montage mural	2 x LW + 227 mm
	à 2 battants	Montage dans passage (sans distance de sécurité) (ohne Sicherheitsabstand)	2 x LW + 207 mm
		Montage mural	2 x LW + 207 mm
Largeur de passage LW*2	à 1 battant	Standard	800 – 1.100 mm
		Issue de secours	800 – 1.100 mm
	à 2 battants	Standard	1.000 – 1.900 mm
		Issue de secours	1.000 – 1.900 mm
Poids max. du battant de porte	à 1 battant	ES 400 PRO/ES 400 PRO FST	1 x 250 kg
	à 2 battants	ES 400 PRO/ES 400 PRO FST	2 x 200 kg
Hauteur de passage LH*			2.050 – 3.100 mm



Toutes les installations équipées d'un opérateur de la série ES PROLINE FST répondent aux exigences dans les issues de secours.

* Les dimensions maximales réalisables en pratique dépendent du projet de porte en question, des exigences relatives à la porte et du système de profilé choisi. Dans le cas des portes dont la protection contre l'effraction a été testée, des exigences plus élevées sont imposées en ce qui concerne les tolérances structurelles ainsi que l'exécution soignée de la structure.

*2 La largeur de passage minimale pour les portes coulissantes pour issues de secours est définie dans les codes de construction nationaux applicables et peut.

- LW : Largeur libre (largeur de passage)
- LH : Hauteur libre (hauteur de passage)
- B : Largeur totale de l'installation
- OH : Hauteur de l'imposte (option)
- H : Hauteur totale de l'installation
- AH : Hauteur de l'opérateur selon la version 100 ou 150 mm
- OKFF : Bord supérieur du sol fini

Variantes des bords de fermeture principales avec verrouillage multipoint

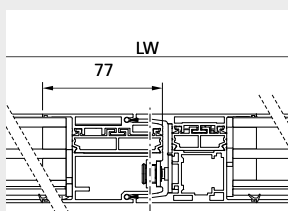

Ouverture des deux côtés

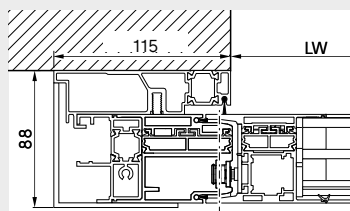

Montage sous linteau avec ouverture d'un côté

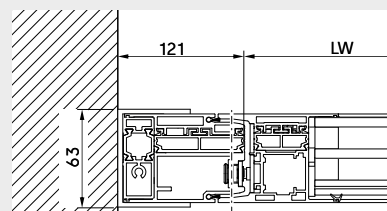

Montage dans passage avec ouverture d'un côté

Remarque concernant le montage de supports AL

Une suspension d'opérateur supplémentaire et/ou une version d'opérateur de 150 mm est nécessaire pour un poids total de battants de porte supérieur à 2 x 125 kg.

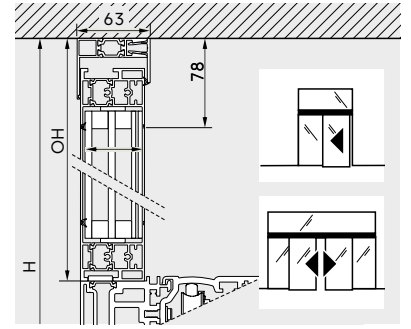

Variantes de montage et variantes d'habillages

- 01 Habillage des capteurs 100 mm
- 02 Habillage intégral, hauteur 100 mm
- 03 Habillage standard 100 mm
- 04 Habillage intégral, hauteur 150 mm
- 05 Habillage standard 150 mm
- 06 Déverrouillage manuel en option

Montage dans un plafond suspendu

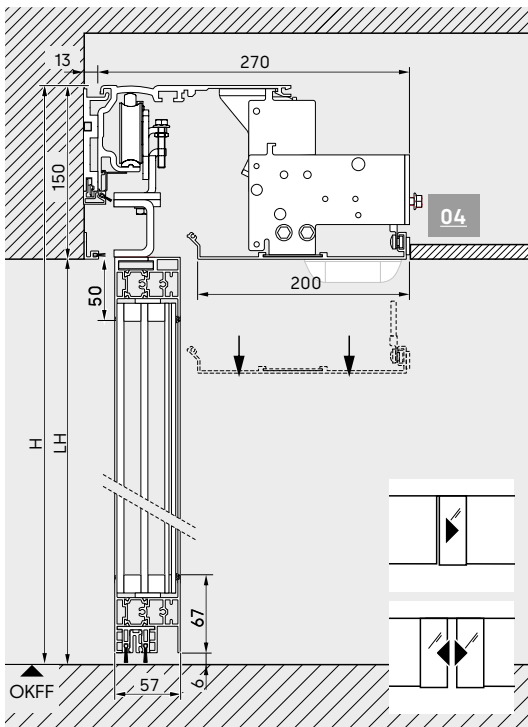
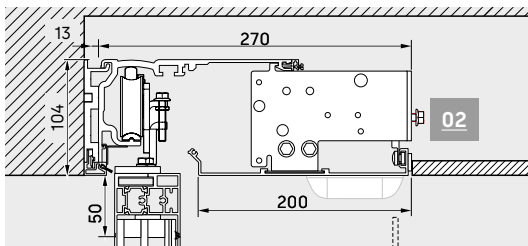

Montage mural, montage sous linteau

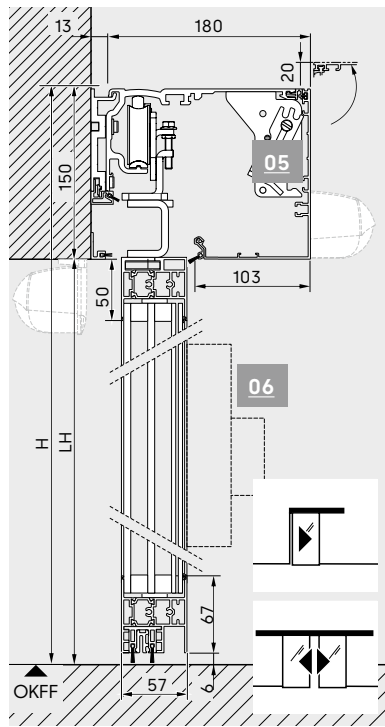
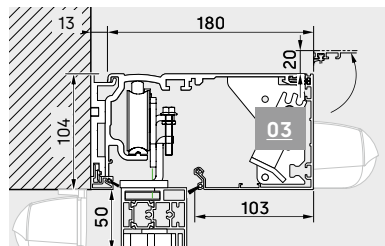
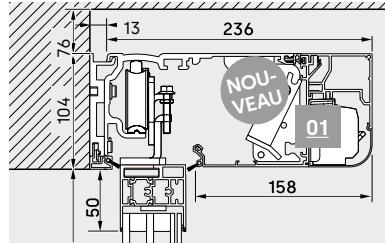

Montage avec supports AL

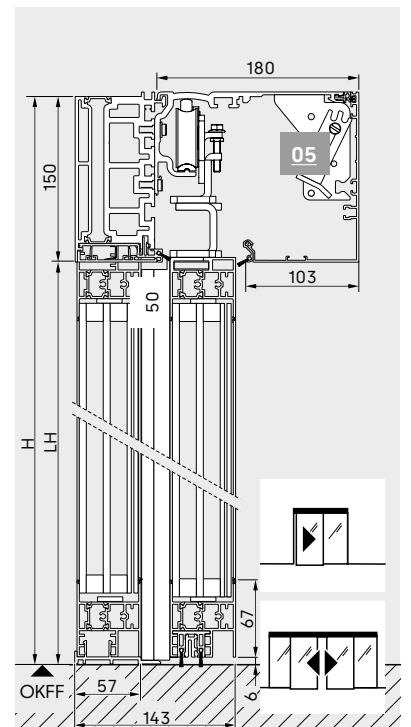
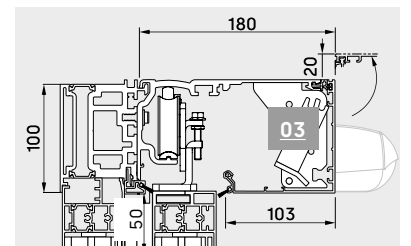
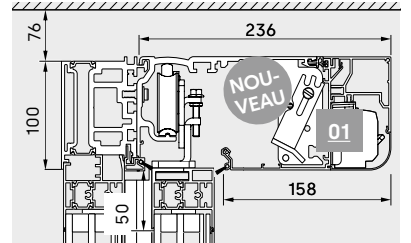

Variantes des bords de fermeture secondaires

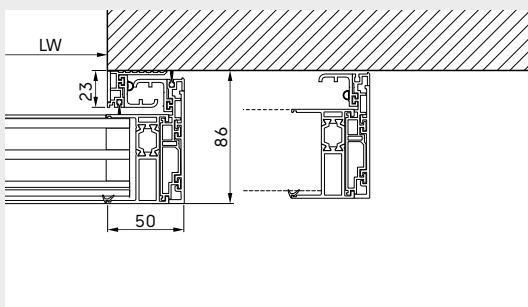

Variante de montage sous linteau

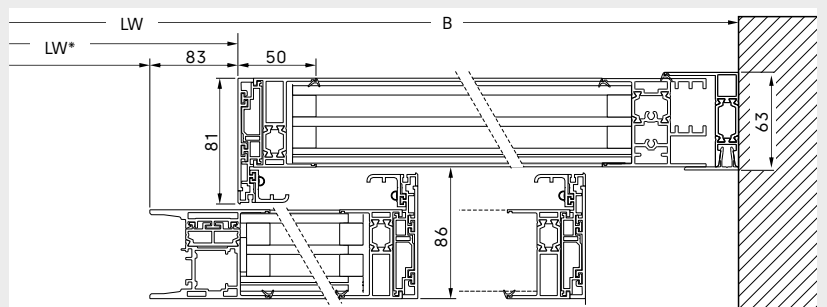

Variante avec section latérale

*avec déverrouillage manuel (p. 34) et battant de protection (p. 31)

ST PRO Green RC2 / RC3

Système de profilé à isolation thermique avec protection antieffraction certifiée

Caractéristiques

- Conforme à l'actuelle loi allemande sur l'énergie des bâtiments GEG (anciennement EnEV)
- Valeurs UD particulièrement basses jusqu'à 1,0 W/m²K calculées individuellement pour chaque installation de porte
- Largeurs de vue des profilés minimisées
- Guidage sous plancher et protection ante-relevage par levier en standard
- Verrouillage multipoint dans battant de porte
- Guidage sur sol supérieur pour portes RC2 sur demande
- Hauteur de l'opérateur 100 mm
- Valeurs d'isolation thermique certifiées selon la norme EN ISO 10077
- Avec profil environnemental de produit (EPD)

Version en verre

- Pour classe de résistance RC2 : Verre P4A
- Pour classe de résistance RC3 : Verre P5A
- Verre double isolation ISO 34 avec bord chaud
- Verre triple isolation ISO 50 avec bord chaud
- Verre spécial

Ajouts possibles

- Battant de protection devant le battant mobile ou dans la façade
- Déverrouillage manuel (avec un déverrouillage manuel et des battants de protection en option, la largeur de passage libre LW diminue de 166 mm pour une installation à 2 battants et de 83 mm pour une installation à 1 battant)
- Pour la Suisse : Déverrouillage manuel externe par câble Bowden, afin de respecter les exigences nationales

Détermination approximative du poids du battant de porte

$$TG = \frac{LH [m] \times LW [m] \times \text{Poids du verre [kg/m}^2]}{\text{Nombre de battants de porte}} + 21,5 \text{ kg}$$

Poids usuel du verre pour vitrage antieffraction (RC2/RC3) : jusqu'à 59 kg/m²

		Exécution	ST PRO Green RC2/RC3
Type d'opérateur		Standard	ES 400 PRO
		Issue de secours	ES 250 PRO FST/ES 400 PRO FST
Paramètres de porte*			
Dimensions de l'installation B min. =	à 1 battant	Montage dans passage (sans distance de sécurité)	2 x LW + 233 mm
		Montage mural	2 x LW + 227 mm
	à 2 battants	Montage dans passage (sans distance de sécurité) (ohne Sicherheitsabstand)	2 x LW + 207 mm
		Montage mural	2 x LW + 207 mm
Largeur de passage LW*2	à 1 battant	Standard	800 – 3.000 mm
		Issue de secours	800 – 3.000 mm
	à 2 battants	Standard	1.000 – 3.000 mm
		Issue de secours	1.000 – 3.000 mm
Poids max. du battant de porte	à 1 battant	ES 400 PRO/ES 400 PRO FST	1 x 250 kg
	à 2 battants	ES 400 PRO/ES 400 PRO FST	2 x 200 kg
Hauteur de passage LH*			2.050 – 3.100 mm



Toutes les installations équipées d'un opérateur de la série ES PROLINE FST répondent aux exigences dans les issues de secours.

* Les dimensions maximales réalisables en pratique dépendent du projet de porte en question, des exigences relatives à la porte et du système de profilé choisi. Dans le cas des portes dont la protection contre l'effraction a été testée, des exigences plus élevées sont imposées en ce qui concerne les tolérances structurelles ainsi que l'exécution soignée de la structure.

*2 La largeur de passage minimale pour les portes coulissantes pour issues de secours est définie dans les codes de construction nationaux applicables et peut.

- LW** : Largeur libre (largeur de passage)
- LH** : Hauteur libre (hauteur de passage)
- B** : Largeur totale de l'installation
- OH** : Hauteur de l'imposte (option)
- H** : Hauteur totale de l'installation
- AH** : Hauteur de l'opérateur selon la version 100 ou 150 mm
- OKFF** : Bord supérieur du sol fini

Variantes des bords de fermeture principales avec verrouillage multipoint

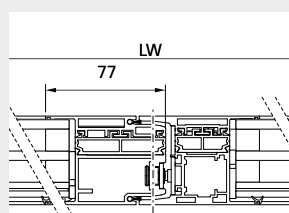

Ouverture des deux côtés

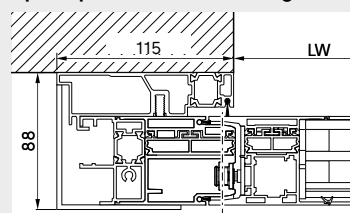

Montage sous linteau avec ouverture d'un côté

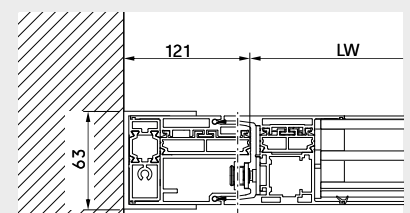

Montage dans passage avec ouverture d'un côté

Remarque concernant le montage de supports AL

Une suspension d'opérateur supplémentaire et/ou une version d'opérateur de 150 mm est nécessaire pour un poids total de battants de porte supérieur à 2 x 125 kg.

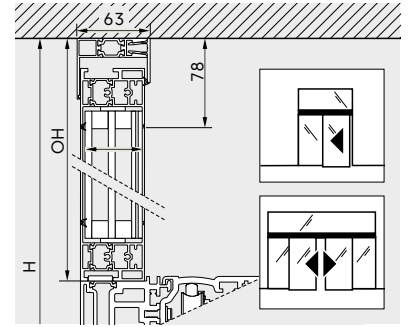

Variantes de montage et variantes d'habillages

- 01** Habillage des capteurs 100 mm
- 02** Habillage intégral, hauteur 100 mm
- 03** Habillage standard 100 mm
- 04** Habillage intégral, hauteur 150 mm
- 05** Habillage standard 150 mm
- 06** Déverrouillage manuel en option
- 07** Guidage sous plancher

Montage dans un plafond suspendu

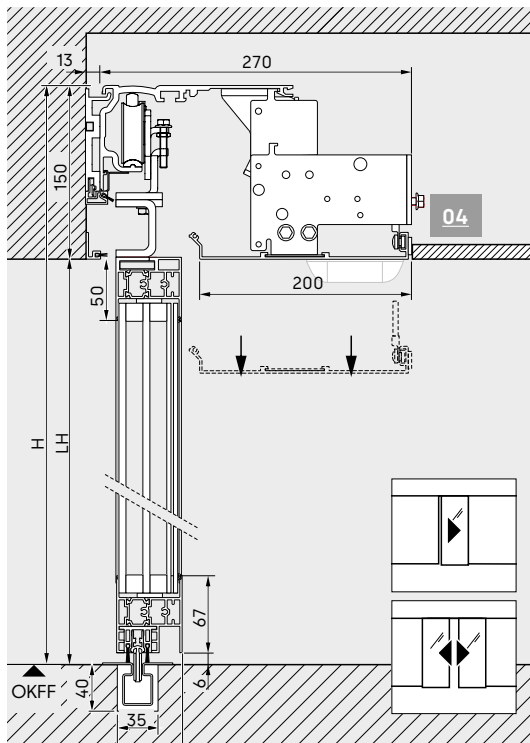
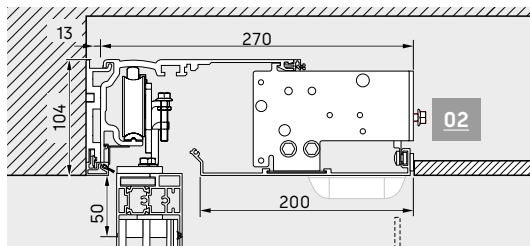

Montage mural, montage sous linteau

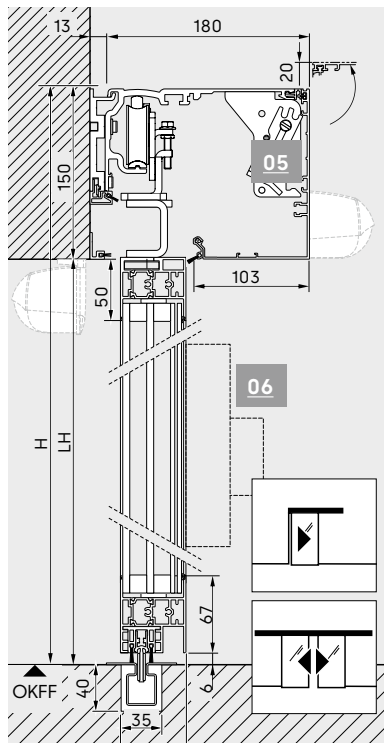
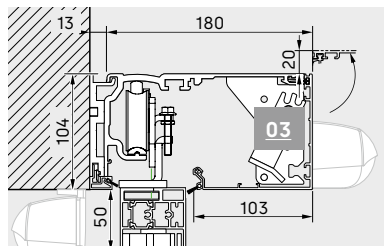
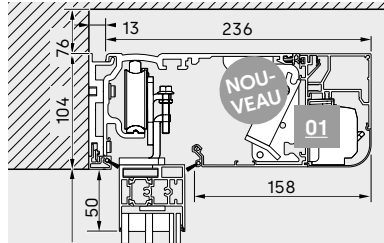

Montage avec supports AL

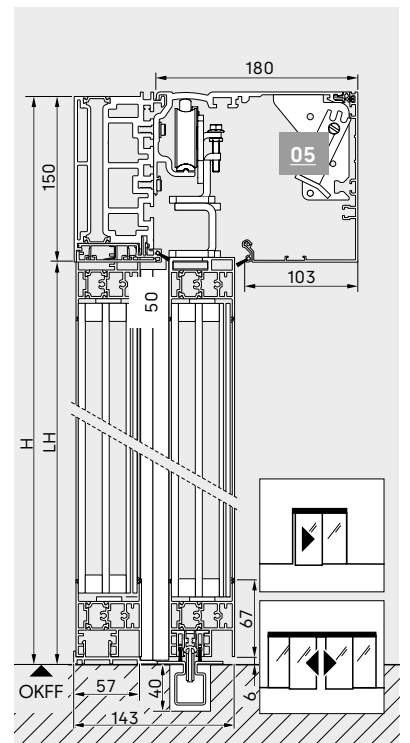
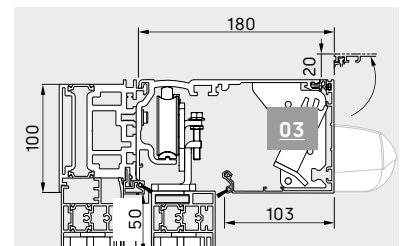
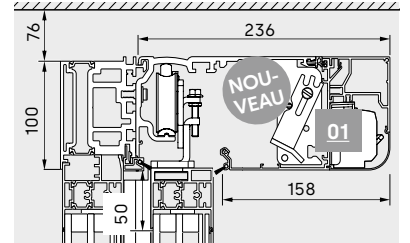

Variantes des bords de fermeture secondaires

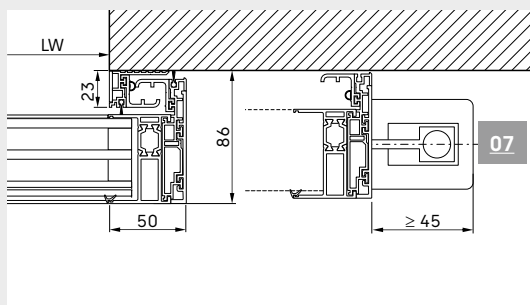

Variante de montage sous linteau

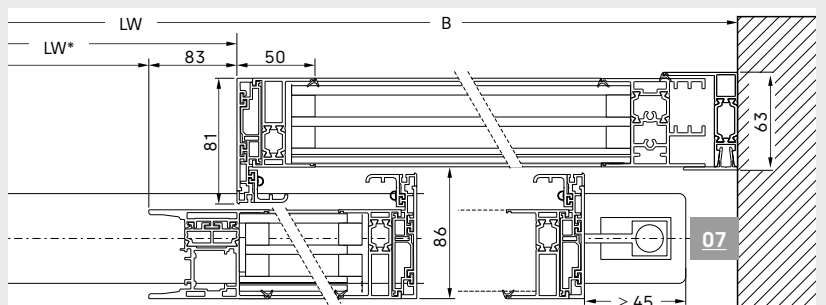

Variante avec section latérale

*avec déverrouillage manuel (p. 34) et battant de protection (p. 31)

ST FLEX

Système de profilé particulièrement étroit

Caractéristiques

- Coupes transversales étroites du profilé
- Arête de fermeture de sécurité latérale en caoutchouc
- Convient pour le verre ISO et les vitrages simples
- Possibilité de guidage en surface et sous plancher
- Également disponible comme porte coulissante télescopique
- Avec profil environnemental de produit (EPD)

Version en verre

- Verre de sécurité ESG ou VSG en 8 ou 10 mm
- Verre isolant ISO 22 avec différentes valeurs U
- Verre spécial



Ajouts possibles

- Vantail de protection devant le vantail mobile en combinaison avec le verre ISO
- Vantail de protection dans la façade
- Profilé de croisillon
- Guidage sous plancher
- Serrures au sol manuelles

Détermination approximative du poids du battant de porte

$$TG = \frac{LH [m] \times LW [m] \times \text{Poids du verre [kg/m}^2]}{\text{Nombre de battants de porte}}$$

Poids usuel du verre : ESG 8mm = 20 kg/m²,
VSG 10mm = 25 kg/m², ISO 22, 2xVSG 6 = 30 kg/m²

		Exécution	ST FLEX
Type d'opérateur		Standard	ES 250 PRO/ES 400 PRO
		Issue de secours 	ES 250 PRO FST/ES 400 PRO FST
Paramètres de porte*			
Dimensions de l'installation B min. =	à 1 battant	Montage dans passage (sans distance de sécurité, sans largeur de poteau)	2 x LW + 80 mm
		Montage mural, sans la largeur de poteau	2 x LW + 49 mm
	à 2 battants	Montage dans passage (sans distance de sécurité)	2 x LW + 98 mm
		Montage mural	2 x LW + 98 mm
Largeur de passage LW*2	à 1 battant	Standard	700 – 3.000 mm
		Issue de secours 	700 – 3.000 mm
	à 2 battants	Standard	800 – 3.000 mm
		Issue de secours 	800 – 3.000 mm
Poids max. du battant de porte	à 1 battant	ES 250 PRO/ES 250 PRO FST	1 x 125 kg
		ES 400 PRO/ES 400 PRO FST	1 x 250 kg
	à 2 battants	ES 250 PRO/ES 250 PRO FST	2 x 125 kg
		ES 400 PRO/ES 400 PRO FST	2 x 200 kg
Hauteur de passage LH*			2.000 – 3.000 mm



Toutes les installations équipées d'un opérateur de la série ES PROLINE FST répondent aux exigences dans les issues de secours.

* Les dimensions maximales réalisables en pratique dépendent du projet de porte en question, des exigences relatives à la porte et du système de profilé choisi. Dans le cas des portes dont la protection contre l'effraction a été testée, des exigences plus élevées sont imposées en ce qui concerne les tolérances structurelles ainsi que l'exécution soignée de la structure.

*2 La largeur de passage minimale pour les portes coulissantes pour issues de secours est définie dans les codes de construction nationaux applicables et peut.

- LW** : Largeur libre (largeur de passage)
- LH** : Hauteur libre (hauteur de passage)
- B** : Largeur totale de l'installation
- OH** : Hauteur de l'imposte (option)
- H** : Hauteur totale de l'installation
- AH** : Hauteur de l'opérateur selon la version 100 ou 150 mm
- OKFF** : Bord supérieur du sol fini

Variantes des bords de fermeture principales

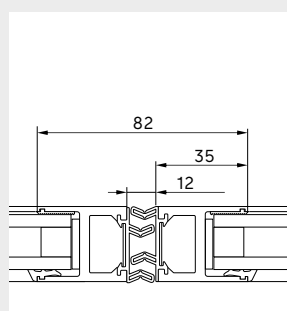

Ouverture des deux côtés

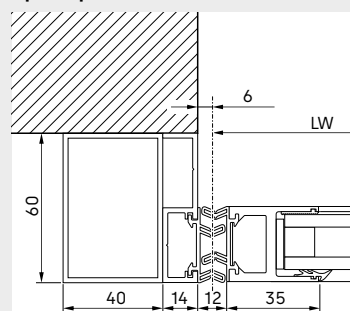

Montage sous linteau avec ouverture d'un côté

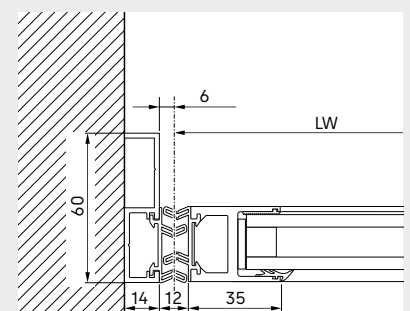

Montage dans passage avec ouverture d'un côté

Remarque concernant le montage de supports AL
 Pour les installations avec une hauteur d'opérateur de 100 mm, les dimensions suivantes sont utilisées pour le profil de support LM :

- Largeur totale jusqu'à 5 m ou poids max. du vantail 2 x 85 kg ou 1 x 100 kg : 100 x 36 mm
- à partir de 5 m ou poids du vantail > 2 x 85 kg ou > 1 x 100 kg : 100 x 53 mm

Pour un poids total des vantaux supérieur à 2 x 125 kg, une suspension d'opérateur supplémentaire et/ou le modèle d'opérateur de 150 mm sont nécessaires.

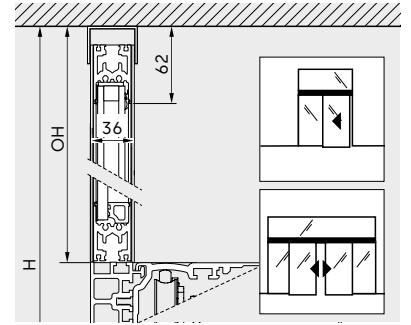

Variantes de montage et variantes d'habillages

- 01** Habillage des capteurs 100 mm
- 02** Habillage intégral, hauteur 100 mm
- 03** Habillage standard 100 mm
- 04** Habillage intégral, hauteur 150 mm
- 05** Habillage standard 150 mm

Montage mural, montage sous linteau

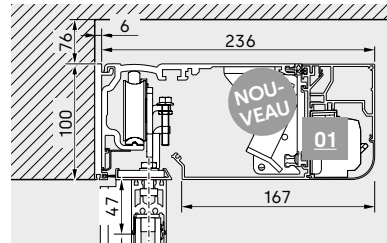

Montage avec supports AL

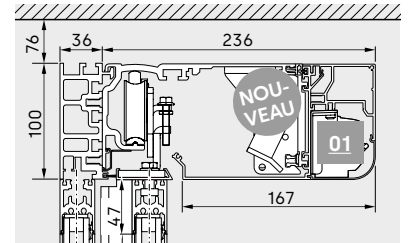

Montage dans un plafond suspendu

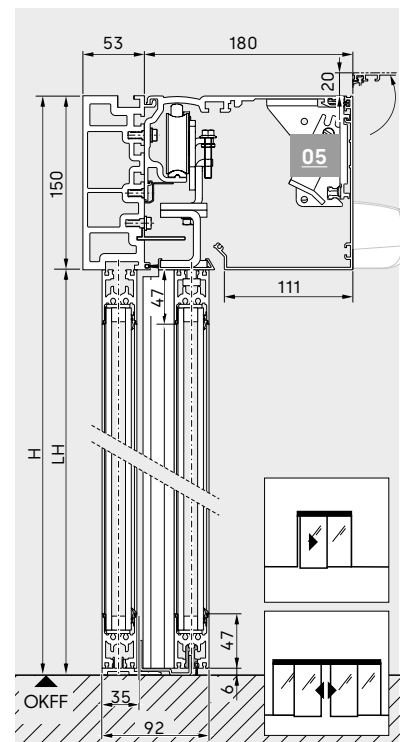
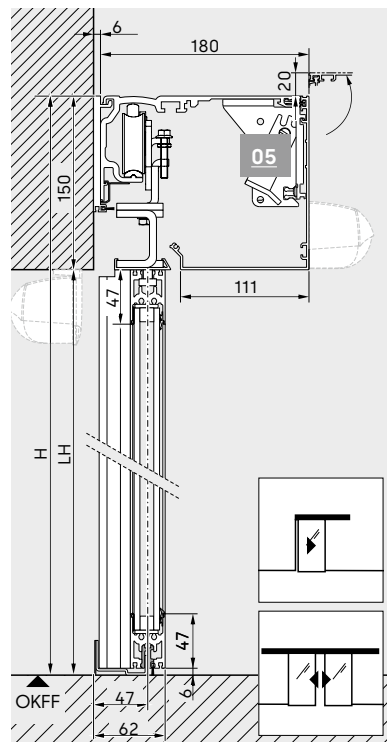
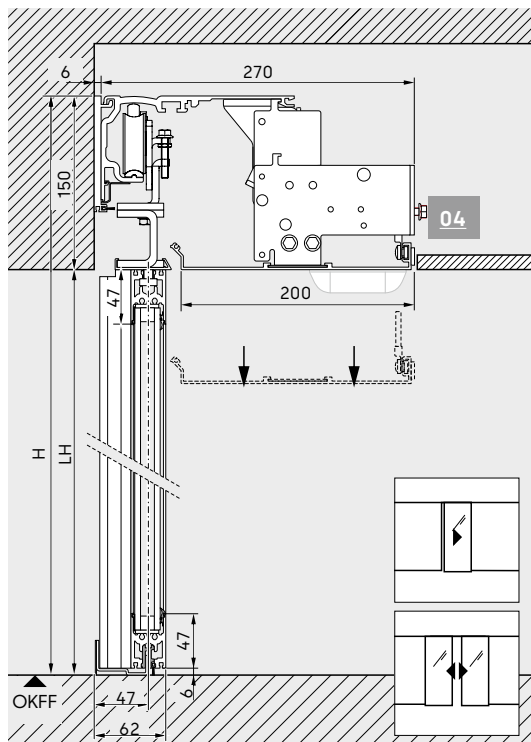
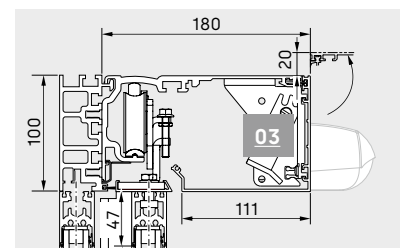
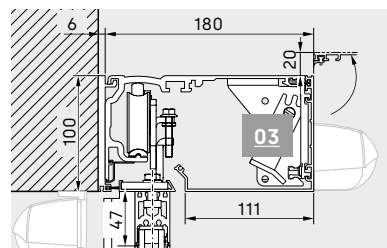
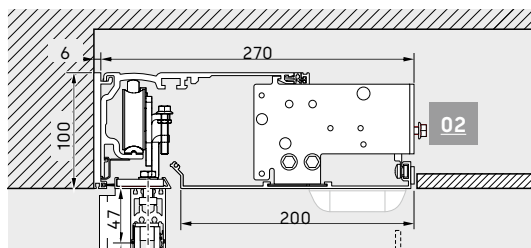

Variantes des bords de fermeture secondaires

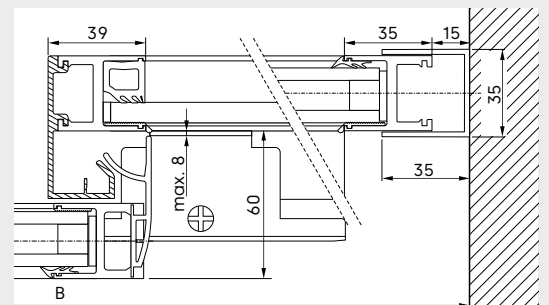
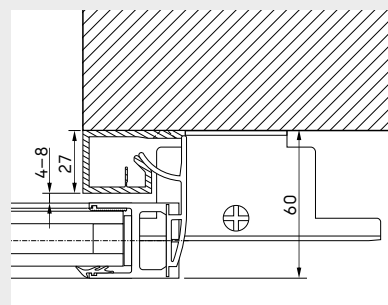
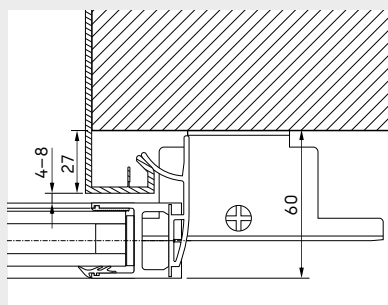

Variante A

Variante B

Variante avec section latérale

ST FLEX Green

Système de profilé avec une meilleure séparation thermique

Caractéristiques

- Conforme à l'actuelle loi allemande sur l'énergie des bâtiments GEG (anciennement EnEV)
- Valeurs UD de 1,4 à max. 1,8 W/m²K calculées individuellement pour chaque installation de porte
- Largeurs de vue des profilés minimisées
- Possibilité de guidage en surface et sous plancher
- Hauteur de l'opérateur 100 mm
- Valeurs d'isolation thermique certifiées selon la norme EN ISO 10077
- Avec profil environnemental de produit (EPD)

Version en verre

- Verre double isolation ISO 28 avec bord chaud
- Verre triple isolation ISO 30 avec bord chaud
- Verre spécial



Ajouts possibles

- Battant de protection devant le battant mobile ou dans la façade
- Profilé de croisillon
- Guidage sous plancher
- Serrures au sol manuelles
- Serrure à pêne crochet manuelle

Détermination approximative du poids du battant de porte

$$T_G = \frac{LH [m] \times LW [m] \times \text{Poids du verre [kg/m}^2]}{\text{Nombre de battants de porte}}$$

Poids usuel du verre : ISO 28 oder ISO 30, 2xVSG6 = 30 kg/m²

		Exécution	ST FLEX Green
Type d'opérateur		Standard	ES 250 PRO/ES 400 PRO
		Issue de secours 	ES 250 PRO FST/ES 400 PRO FST
Paramètres de porte*			
Dimensions de l'installation B min. =	à 1 battant	Montage dans passage (sans distance de sécurité, sans largeur de poteau)	2 x LW + 80 mm
		Montage mural, sans la largeur de poteau	2 x LW + 60 mm
	à 2 battants	Montage dans passage (sans distance de sécurité)	2 x LW + 120 mm
		Montage mural	2 x LW + 120 mm
Largeur de passage LW*2	à 1 battant	Standard	700 – 3.000 mm
		Issue de secours 	700 – 3.000 mm
	à 2 battants	Standard	800 – 3.000 mm
		Issue de secours 	800 – 3.000 mm
Poids max. du battant de porte	à 1 battant	ES 250 PRO/ES 250 PRO FST	1 x 125 kg
		ES 400 PRO/ES 400 PRO FST	1 x 250 kg
	à 2 battants	ES 250 PRO/ES 250 PRO FST	2 x 125 kg
		ES 400 PRO/ES 400 PRO FST	2 x 200 kg
Hauteur de passage LH*			2.000 – 3.000 mm



Toutes les installations équipées d'un opérateur de la série ES PROLINE FST répondent aux exigences dans les issues de secours.

* Les dimensions maximales réalisables en pratique dépendent du projet de porte en question, des exigences relatives à la porte et du système de profilé choisi. Dans le cas des portes dont la protection contre l'effraction a été testée, des exigences plus élevées sont imposées en ce qui concerne les tolérances structurales ainsi que l'exécution soignée de la structure.

*2 La largeur de passage minimale pour les portes coulissantes pour issues de secours est définie dans les codes de construction nationaux applicables et peut.

- LW** : Largeur libre (largeur de passage)
- LH** : Hauteur libre (hauteur de passage)
- B** : Largeur totale de l'installation
- OH** : Hauteur de l'imposte (option)
- H** : Hauteur totale de l'installation
- AH** : Hauteur de l'opérateur selon la version 100 ou 150 mm
- OKFF** : Bord supérieur du sol fini

Variantes des bords de fermeture principales

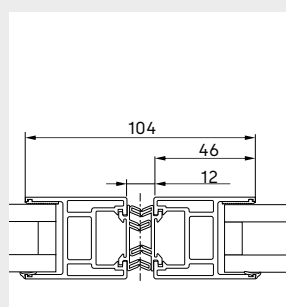

Ouverture des deux côtés

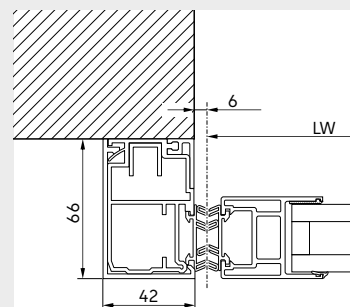

Montage sous linteau avec ouverture d'un côté

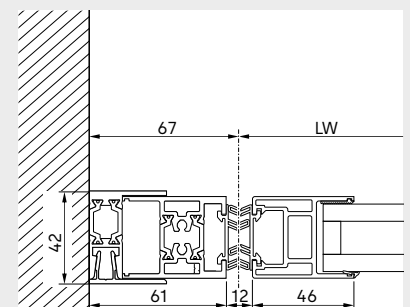

Montage dans passage avec ouverture d'un côté

Remarque concernant le montage de supports AL

Pour un poids total des vantaux supérieur à 2 x 125 kg, une suspension d'opérateur supplémentaire et/ou le modèle d'opérateur de 150 mm sont nécessaires.

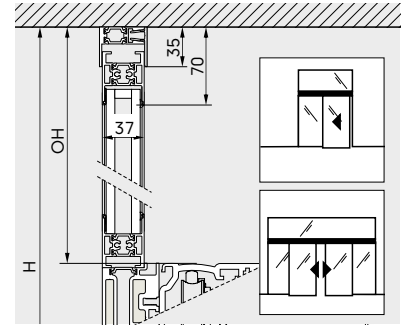

Variantes de montage et variantes d'habillages

- 01 Habillage des capteurs 100 mm
- 02 Habillage intégral, hauteur 100 mm
- 03 Habillage standard 100 mm
- 04 Habillage intégral, hauteur 150 mm
- 05 Habillage standard 150 mm

Montage mural, montage sous linteau

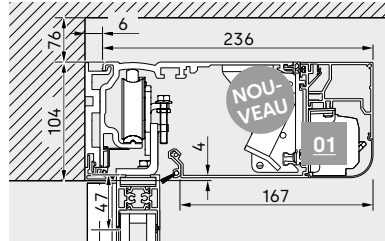

Montage avec supports AL

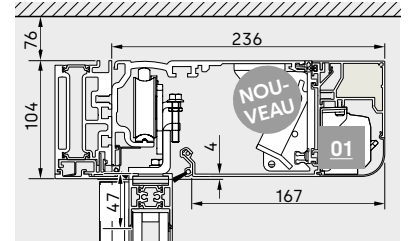

Montage dans un plafond suspendu

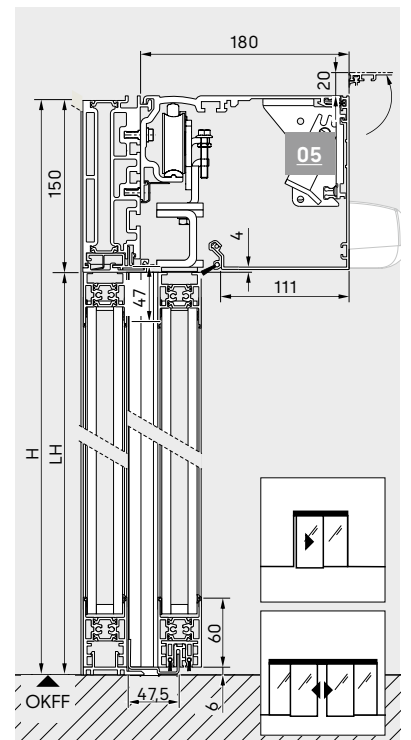
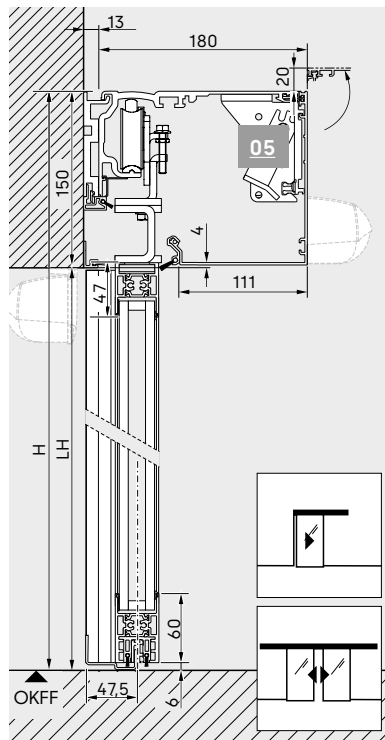
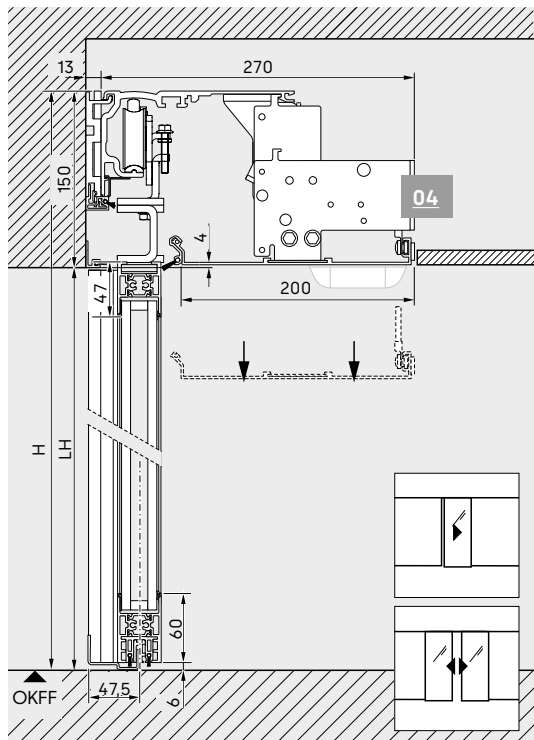
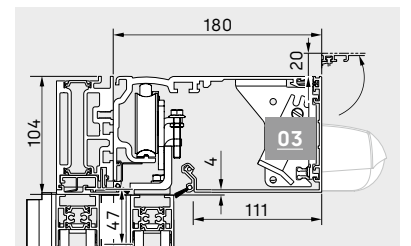
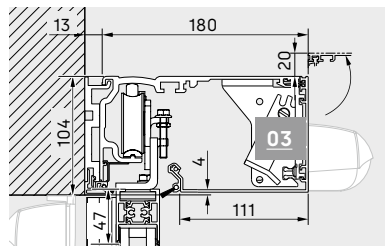
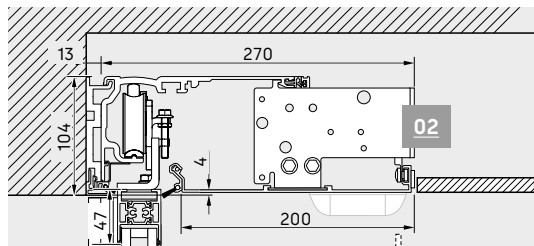

Variantes des bords de fermeture secondaires

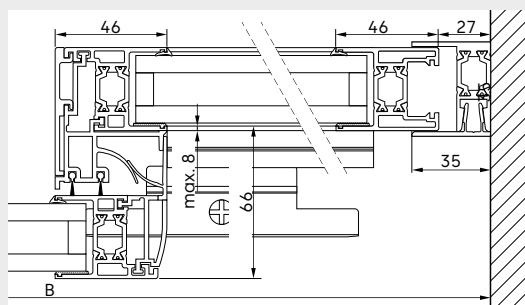
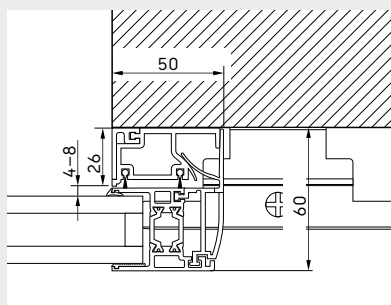

Variante sans section latérale

Variante avec section latérale

ST PURE

Système tout-verre

Caractéristiques

- Vantail en verre plein sans profilés de porte
- Pour portes intérieures
- Porte-vantail aux dimensions discrètes
- Pour portes avec ou sans section latérale ou imposte

Version en verre

- ESG 10 mm
- Verre spécial

Ajouts possibles

- Vantail de protection dans la façade

Détermination approximative du poids du battant de porte

$$T_G = \frac{LH [m] \times LW [m] \times \text{Poids du verre [kg/m}^2\text{]}}{\text{Nombre de battants de porte}}$$

Poids usuel du verre : ESG 10 mm = 25 kg/m²



		Exécution	ST PURE
Type d'opérateur		Standard	ES 250 PRO/ES 400 PRO
		Issue de secours	ES 250 PRO FST/ES 400 PRO FST
Paramètres de porte*			
Dimensions de l'installation B min. =	à 1 battant	Montage dans passage (sans distance de sécurité, sans largeur de poteau)	2 x LW + 80 mm
		Montage mural, sans la largeur de poteau	2 x LW + 70 mm
	à 2 battants	Montage dans passage (sans distance de sécurité)	2 x LW + 140 mm
		Montage mural	2 x LW + 140 mm
Largeur de passage LW*2	à 1 battant	Standard	700 – 1.600 mm
		Issue de secours	700 – 1.600 mm
	à 2 battants	Standard	800 – 2.000 mm
		Issue de secours	800 – 2.000 mm
Poids max. du battant de porte	à 1 battant	ES 250 PRO/ES 250 PRO FST	1 x 100 kg
		ES 400 PRO/ES 400 PRO FST	1 x 100 kg
	à 2 battants	ES 250 PRO/ES 250 PRO FST	2 x 100 kg
		ES 400 PRO/ES 400 PRO FST	2 x 100 kg
Hauteur de passage LH*			2.000 – 2.500 mm



Toutes les installations équipées d'un opérateur de la série ES PROLINE FST répondent aux exigences dans les issues de secours.

* Les dimensions maximales réalisables en pratique dépendent du projet de porte en question, des exigences relatives à la porte et du système de profilé choisi. Dans le cas des portes dont la protection contre l'effraction a été testée, des exigences plus élevées sont imposées en ce qui concerne les tolérances structurelles ainsi que l'exécution soignée de la structure.

*2 La largeur de passage minimale pour les portes coulissantes pour issues de secours est définie dans les codes de construction nationaux applicables et peut.

- LW** : Largeur libre (largeur de passage)
- LH** : Hauteur libre (hauteur de passage)
- B** : Largeur totale de l'installation
- OH** : Hauteur de l'imposte (option)
- H** : Hauteur totale de l'installation
- AH** : Hauteur de l'opérateur selon la version 100 ou 150 mm
- OKFF** : Bord supérieur du sol fini

Variantes des bords de fermeture principales

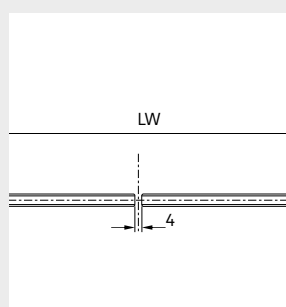

Ouverture des deux côtés

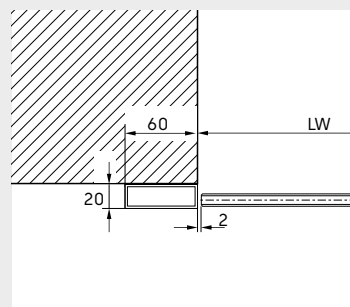

Montage sous linteau avec ouverture d'un côté

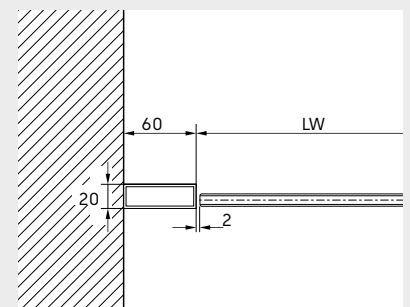

Montage dans passage avec ouverture d'un côté

Variantes de montage et variantes d'habillages

- 01** Habillage des capteurs 100 mm
- 02** Habillage intégral, hauteur 100 mm
- 03** Habillage standard 100 mm
- 04** Habillage intégral, hauteur 150 mm
- 05** Habillage standard 150 mm

Remarque concernant le montage de supports AL

- Pour les installations avec une hauteur d'opérateur de 100 mm, les dimensions suivantes sont utilisées pour le profil de support LM :
- Largeur totale jusqu'à 5 m ou poids max. du vantail 2 x 85 kg ou 1 x 100 kg : 100 x 36 mm
- à partir de 5 m ou poids du vantail >2 x 85 kg : 100 x 53 mm

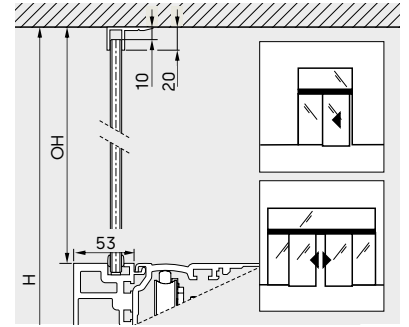

Montage dans un plafond suspendu

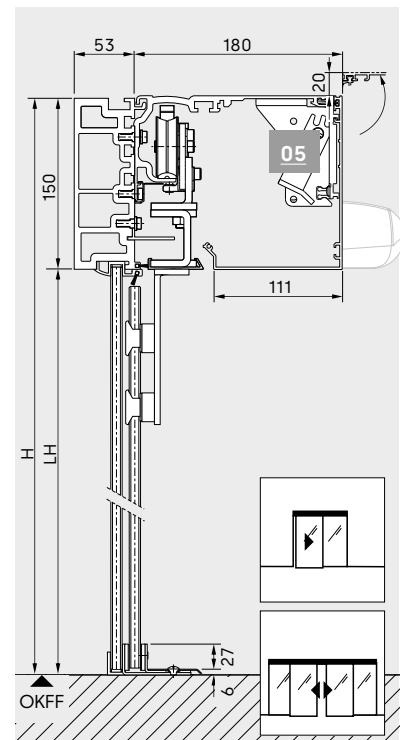
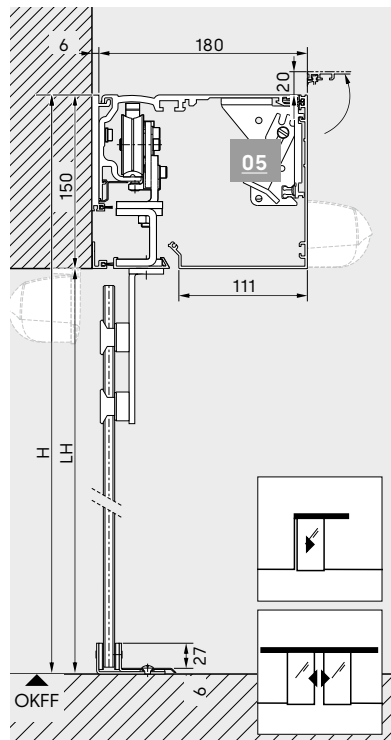
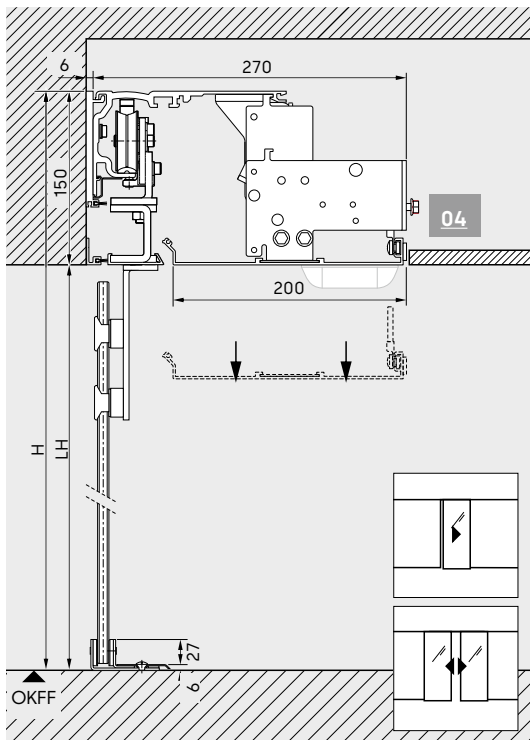
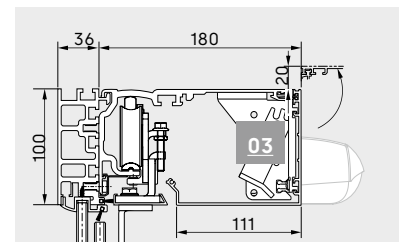
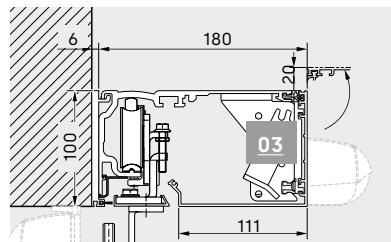
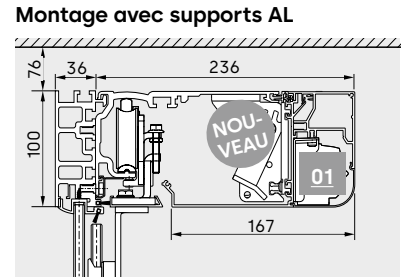
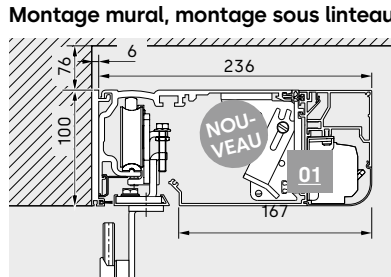
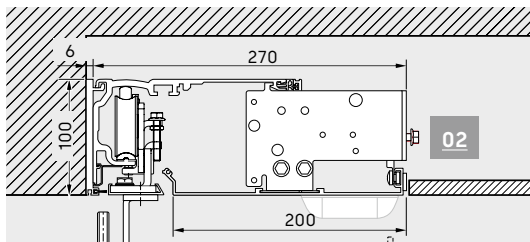

Variantes des bords de fermeture secondaires

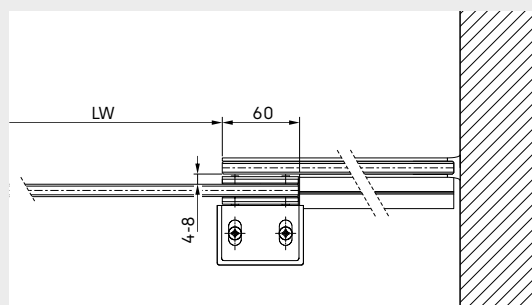
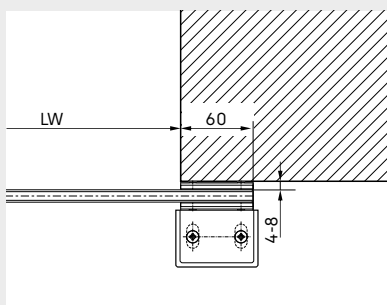

Variante sans section latérale

Variante avec section latérale

ST MANET

Système en verre plein en acier inoxydable

Caractéristiques

- Fixation par points en acier inoxydable de haute qualité pour les vantaux
- Vantaux sans profilés pour une transparence maximale
- Pour un aménagement intérieur de haute qualité
- Pour portes avec ou sans section latérale ou imposte

Version en verre

- ESG 10 mm
- Verre spécial

Ajouts possibles

- Vantail de protection dans la façade

Détermination approximative du poids du battant de porte

$$TG = \frac{LH [m] \times LW [m] \times \text{Poids du verre [kg/m}^2]}{\text{Nombre de battants de porte}}$$

Poids usuel du verre : ESG 10 mm = 25 kg/m²

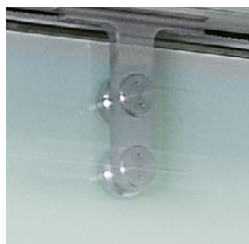

		Exécution	ST MANET
Type d'opérateur		Standard	ES 250 PRO/ES 400 PRO
		Issue de secours	ES 250 PRO FST/ES 400 PRO FST
Paramètres de porte*			
Dimensions de l'installation B min. =	à 1 battant	Montage dans passage (sans distance de sécurité, sans largeur de poteau)	2 x LW + 80 mm
		Montage mural, sans la largeur de poteau	2 x LW + 70 mm
	à 2 battants	Montage dans passage (sans distance de sécurité)	2 x LW + 140 mm
		Montage mural	2 x LW + 140 mm
Largeur de passage LW*2	à 1 battant	Standard	700 – 1.600 mm
		Issue de secours	700 – 1.600 mm
	à 2 battants	Standard	800 – 2.000 mm
		Issue de secours	800 – 2.000 mm
Poids max. du battant de porte	à 1 battant	ES 250 PRO/ES 250 PRO FST	1 x 100 kg
		ES 400 PRO/ES 400 PRO FST	1 x 100 kg
	à 2 battants	ES 250 PRO/ES 250 PRO FST	2 x 100 kg
		ES 400 PRO/ES 400 PRO FST	2 x 100 kg
Hauteur de passage LH*			2.000 – 2.500 mm



Toutes les installations équipées d'un opérateur de la série ES PROLINE FST répondent aux exigences dans les issues de secours.

* Les dimensions maximales réalisables en pratique dépendent du projet de porte en question, des exigences relatives à la porte et du système de profilé choisi. Dans le cas des portes dont la protection contre l'effraction a été testée, des exigences plus élevées sont imposées en ce qui concerne les tolérances structurelles ainsi que l'exécution soignée de la structure.

*2 La largeur de passage minimale pour les portes coulissantes pour issues de secours est définie dans les codes de construction nationaux applicables et peut.

- LW** : Largeur libre (largeur de passage)
- LH** : Hauteur libre (hauteur de passage)
- B** : Largeur totale de l'installation
- OH** : Hauteur de l'imposte (option)
- H** : Hauteur totale de l'installation
- AH** : Hauteur de l'opérateur selon la version 100 ou 150 mm
- OKFF** : Bord supérieur du sol fini

Variantes des bords de fermeture principales

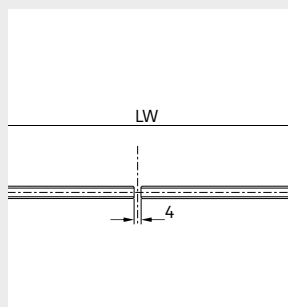

Ouverture des deux côtés

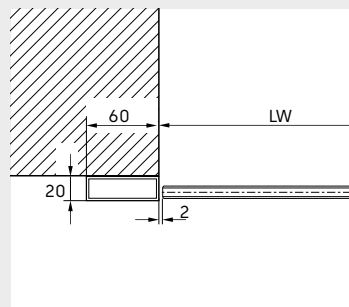

Montage sous linteau avec ouverture d'un côté

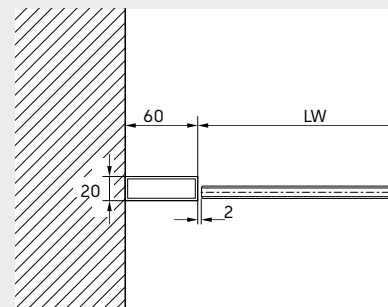

Montage dans passage avec ouverture d'un côté

Variantes de montage et variantes d'habillages

- 01** Habillage des capteurs 100 mm
- 02** Habillage intégral, hauteur 100 mm
- 03** Habillage standard 100 mm
- 04** Habillage intégral, hauteur 150 mm
- 05** Habillage standard 150 mm

Remarque concernant le montage de supports AL

Pour les installations avec une hauteur d'opérateur de 100 mm, les dimensions suivantes sont utilisées pour le profil de support LM :

- Largeur totale jusqu'à 5 m ou poids max. du vantail 2 x 85 kg ou 1 x 100 kg : 100 x 36 mm
- à partir de 5 m ou poids du vantail > 2 x 85 kg : 100 x 53 mm

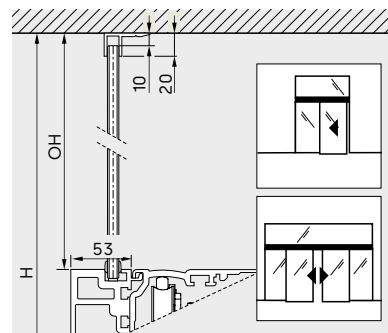

Montage dans un plafond suspendu

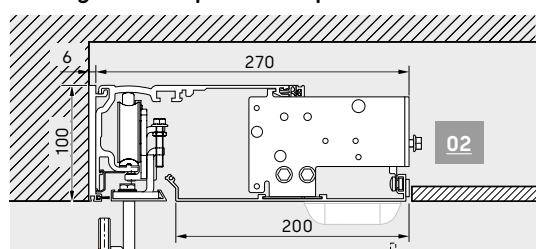

Montage mural, montage sous linteau

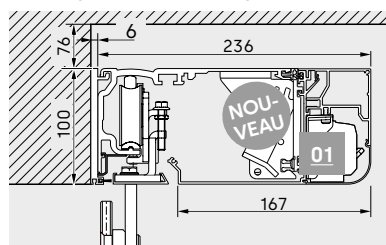

Montage avec supports AL

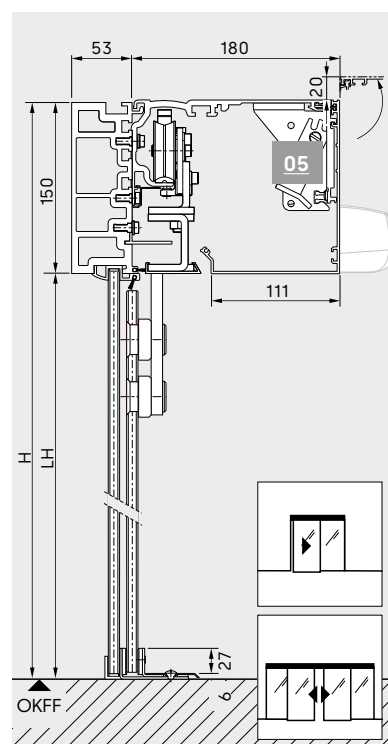
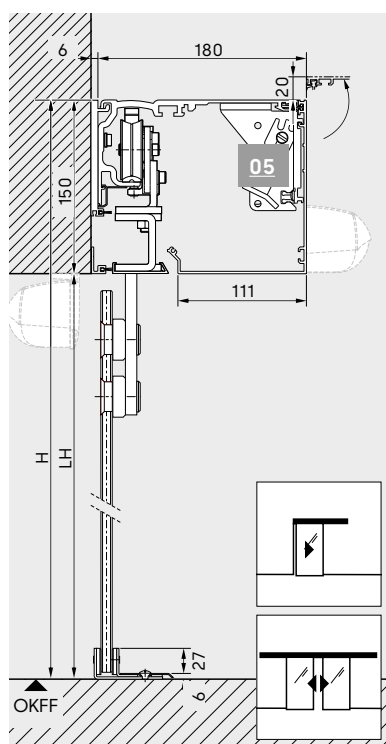
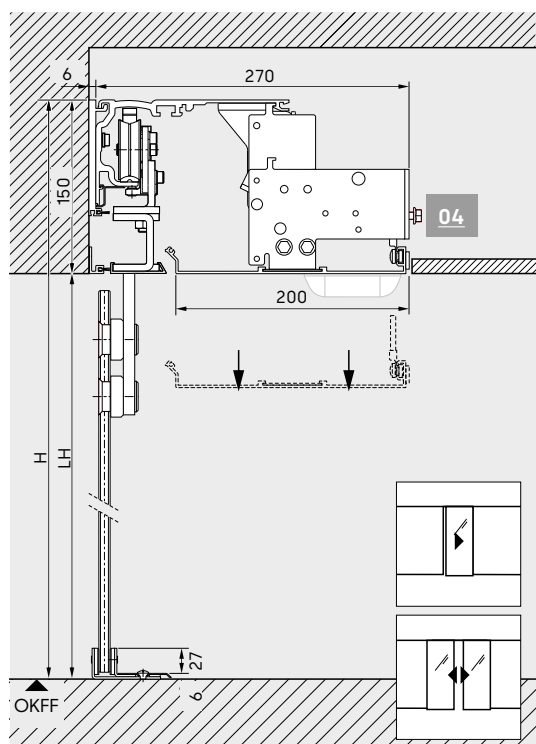
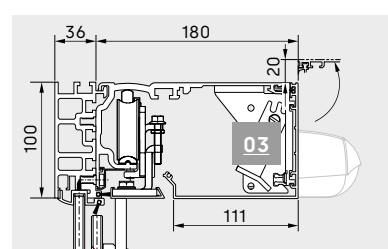
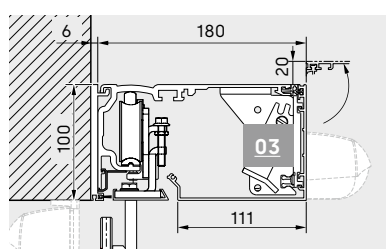
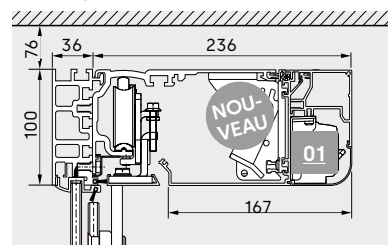

Variantes des bords de fermeture secondaires

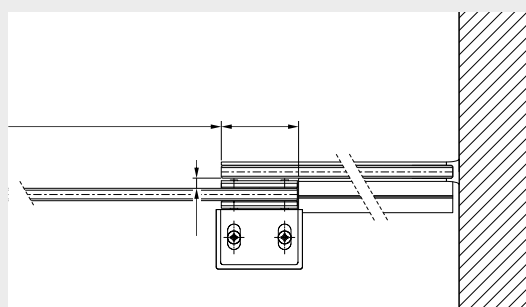
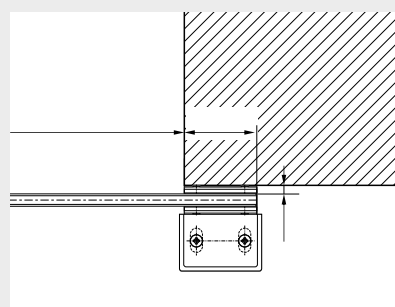

Variante sans section latérale

Variante avec section latérale

TST FLEX

Système de profilés pour portes télescopiques

Caractéristiques

- La mécanique télescopique permet de créer plus de passage pour la même largeur d'installation
- Coupes transversales étroites du profilé
- Arête de fermeture secondaire avec profilé en caoutchouc de sécurité
- Version réalisable avec et sans section latérale
- Convient pour verre ISO 22 mm
- Possibilité de guidage en surface et sous plancher
- Avec profil environnemental de produit (EPD)

Version en verre

- Verre isolant ISO 22 avec différentes valeurs U
- Verre spécial

Ajouts possibles

- Vantail de protection dans la façade
- Profilé de croisillon
- Guidage sous plancher (recommandé à partir de LW 1 400 mm)
- Serrures au sol manuelles

Détermination approximative du poids du battant de porte

$$TG = \frac{LH [m] \times LW [m] \times \text{Poids du verre [kg/m}^2]}{\text{Nombre de battants de porte}}$$

Poids usuel du verre : ISO 22, 2xVSG6 = 30 kg/m²
 Nombre de battants de porte : à 1 battant = 2 vantaux,
 à 2 battants = 4 vantaux.

		Exécution	TST FLEX
Type d'opérateur		Standard	ES 250 PRO T / ES 400 PRO T
		Issue de secours	ES 250 PRO T FST / ES 400 PRO T FST
Paramètres de porte*			
Dimensions de l'installation B min. =	à 1 battant	Montage dans passage (sans distance de sécurité, sans largeur de poteau)	1,5 x LW + 180 mm
		Montage mural, sans la largeur de poteau	1,5 x LW + 122 mm
	à 2 battants	Montage dans passage (sans distance de sécurité)	1,5 x LW + 180 mm
		Montage mural	1,5 x LW + 122 mm
Largeur de passage LW*2	à 1 battant	Standard	800 – 2.400 mm
		Issue de secours	800 – 2.400 mm
	à 2 battants	Standard	1.400 – 4.000 mm
		Issue de secours	1.400 – 4.000 mm
Poids max. du battant de porte	à 1 battant	ES 250 PRO T / FST	2 x 75 kg
		ES 400 PRO T / FST	2 x 100 kg
	à 2 battants	ES 250 PRO T / FST	4 x 75 kg
		ES 400 PRO T / FST	4 x 100 kg
Hauteur de passage LH*			2.000 – 3.000 mm



Toutes les installations équipées d'un opérateur de la série ES PROLINE FST répondent aux exigences dans les issues de secours.

* Les dimensions maximales réalisables en pratique dépendent du projet de porte en question, des exigences relatives à la porte et du système de profilé choisi. Dans le cas des portes dont la protection contre l'effraction a été testée, des exigences plus élevées sont imposées en ce qui concerne les tolérances structurelles ainsi que l'exécution soignée de la structure.

*2 La largeur de passage minimale pour les portes coulissantes pour issues de secours est définie dans les codes de construction nationaux applicables et peut.

Variantes des bords de fermeture principales

- LW** : Largeur libre (largeur de passage)
- LH** : Hauteur libre (hauteur de passage)
- B** : Largeur totale de l'installation
- OH** : Hauteur de l'imposte (option)
- H** : Hauteur totale de l'installation
- AH** : Hauteur de l'opérateur selon la version 100 ou 150 mm
- OKFF** : Bord supérieur du sol fini

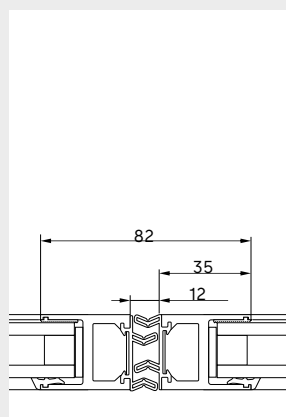

Ouverture des deux côtés

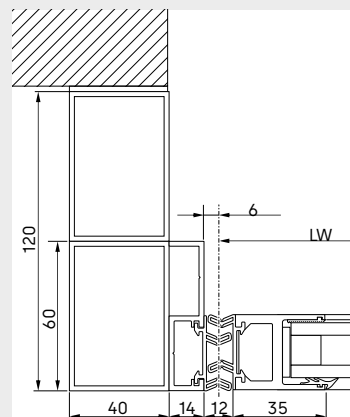

Montage sous linteau avec ouverture d'un côté

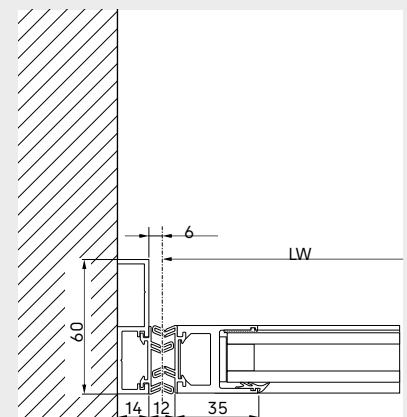

Montage dans passage avec ouverture d'un côté

Remarque concernant le montage de supports AL

Pour un poids des vantaux supérieur à 2 x 75 kg ou 4 x 75 kg, une suspension d'opérateur supplémentaire et/ou le modèle d'opérateur de 150 mm sont nécessaires.

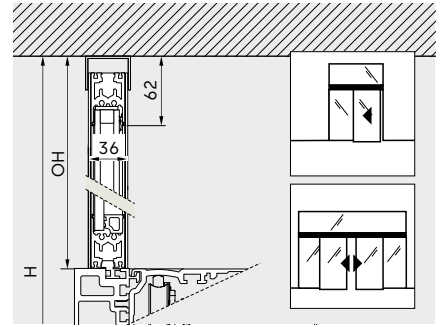

Variantes de montage et variantes d'habillages

- 01 Habillage des capteurs 100 mm
- 02 Habillage intégral, hauteur 100 mm
- 03 Habillage standard 100 mm
- 04 Habillage intégral, hauteur 150 mm
- 05 Habillage standard 150 mm

Montage mural, montage sous linteau

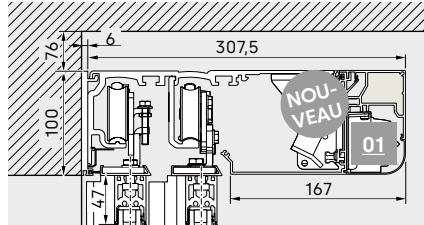

Montage avec supports AL

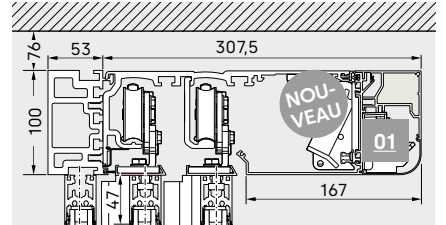

Montage dans un plafond suspendu

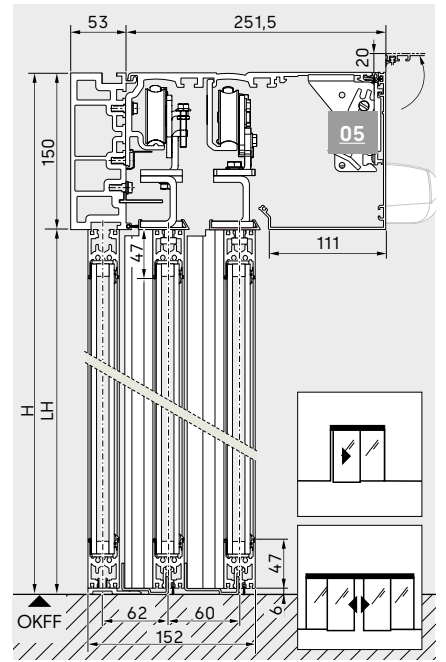
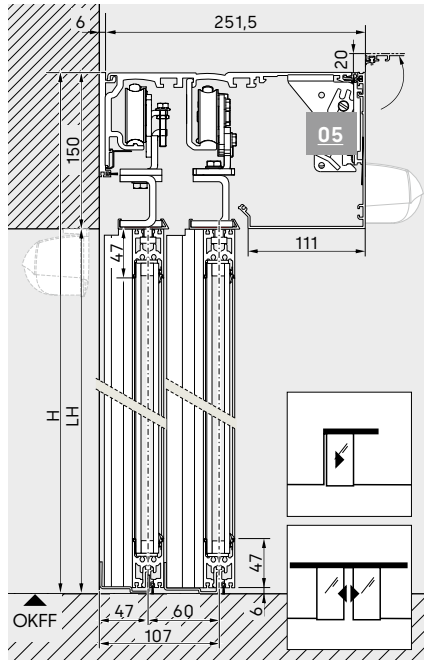
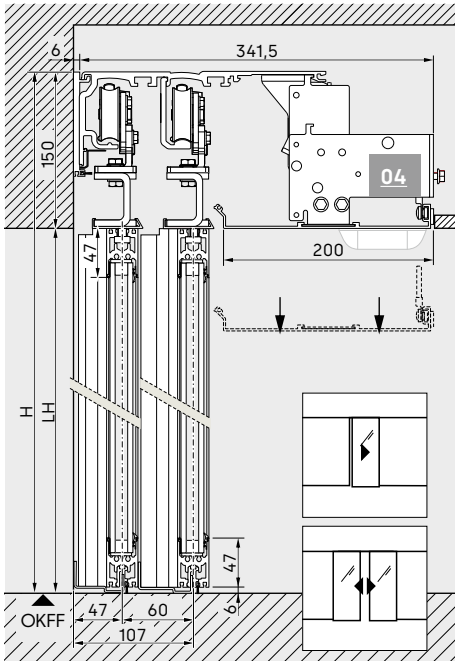
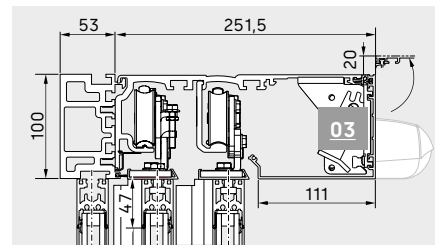
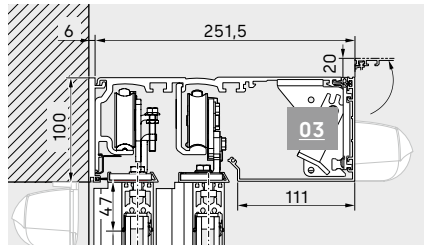
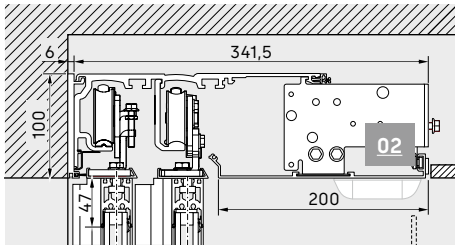

Variantes des bords de fermeture secondaires

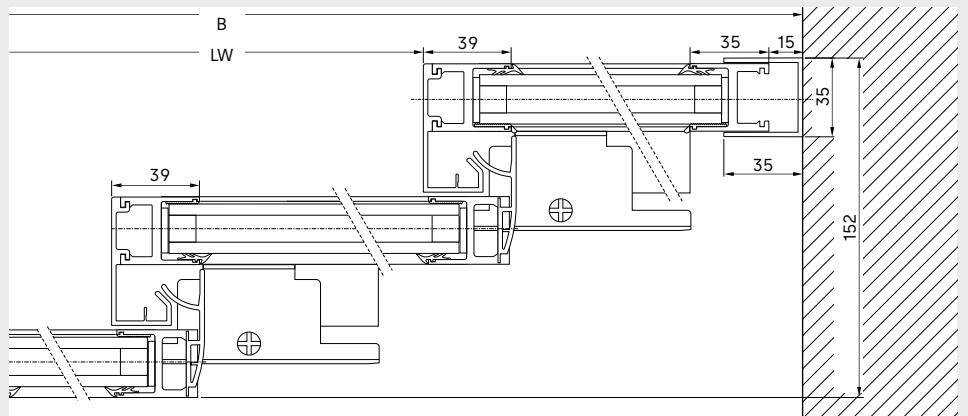
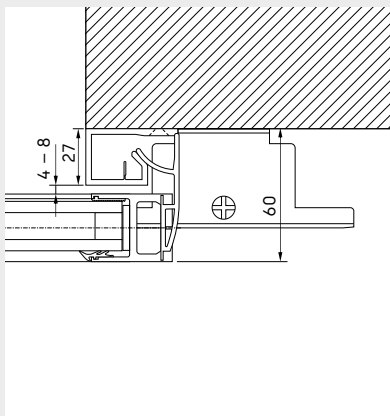

Variante sans section latérale

Variante avec section latérale

TST FLEX Green

Porte télescopique avec une meilleure séparation thermique

Caractéristiques

- La mécanique télescopique permet de créer plus de passage pour la même largeur d'installation
- Coupes transversales étroites du profilé
- Arête de fermeture secondaire avec profilé en caoutchouc de sécurité
- Version réalisable avec et sans section latérale
- Convient pour verre ISO 22 mm
- Possibilité de guidage en surface et sous plancher

Version en verre

- Verre double isolation ISO 28 avec bord chaud
- Verre triple isolation ISO 30 avec bord chaud
- Verre spécial



Ajouts possibles

- Vantail de protection dans la façade
- Profilé de croisillon
- Guidage sous plancher (recommandé à partir de LW 1 400 mm)
- Serrures au sol manuelles
- Serrure à pêne crochet manuelle

Détermination approximative du poids du battant de porte

$$TG = \frac{LH [m] \times LW [m] \times \text{Poids du verre [kg/m}^2]}{\text{Nombre de battants de porte}}$$

Poids usuel du verre : ISO 28 oder ISO 30, 2xVSG6 = 30 kg/m²
 Nombre de battants de porte : à 1 battant = 2 vantaux,
 à 2 battants = 4 vantaux.

		Exécution	TST FLEX Green
Type d'opérateur		Standard	ES 250 PRO T / ES 400 PRO T
		Issue de secours 	ES 250 PRO T FST / ES 400 PRO T FST
Paramètres de porte*			
Dimensions de l'installation B min. =	à 1 battant	Montage dans passage (sans distance de sécurité, sans largeur de poteau)	1,5 x LW + 180 mm
		Montage mural, sans la largeur de poteau	1,5 x LW + 122 mm
	à 2 battants	Montage dans passage (sans distance de sécurité)	1,5 x LW + 180 mm
		Montage mural	1,5 x LW + 122 mm
Largeur de passage LW*2	à 1 battant	Standard	800 – 2.400 mm
		Issue de secours 	800 – 2.400 mm
	à 2 battants	Standard	1.400 – 4.000 mm
		Issue de secours 	1.400 – 4.000 mm
Poids max. du battant de porte	à 1 battant	ES 250 PRO T / FST	2 x 75 kg
		ES 400 PRO T / FST	2 x 100 kg
	à 2 battants	ES 250 PRO T / FST	4 x 75 kg
		ES 400 PRO T / FST	4 x 100 kg
Durchgangshöhe LH*			2.000 – 3.000 mm



Toutes les installations équipées d'un opérateur de la série ES PROLINE FST répondent aux exigences dans les issues de secours.

* Les dimensions maximales réalisables en pratique dépendent du projet de porte en question, des exigences relatives à la porte et du système de profilé choisi. Dans le cas des portes dont la protection contre l'effraction a été testée, des exigences plus élevées sont imposées en ce qui concerne les tolérances structurales ainsi que l'exécution soignée de la structure.

*2 La largeur de passage minimale pour les portes coulissantes pour issues de secours est définie dans les codes de construction nationaux applicables et peut.

Variantes des bords de fermeture principales

- LW** : Largeur libre (largeur de passage)
- LH** : Hauteur libre (hauteur de passage)
- B** : Largeur totale de l'installation
- OH** : Hauteur de l'imposte (option)
- H** : Hauteur totale de l'installation
- AH** : Hauteur de l'opérateur selon la version 100 ou 150 mm
- OKFF** : Bord supérieur du sol fini

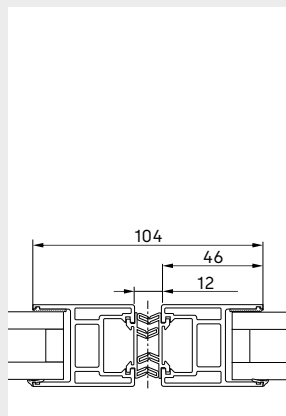

Ouverture des deux côtés

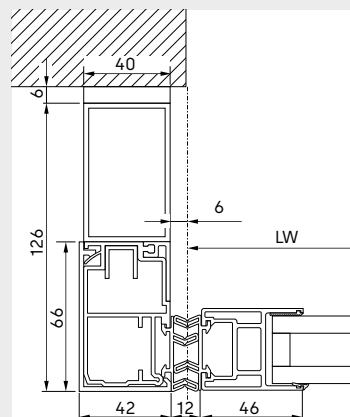

Montage sous linteau avec ouverture d'un côté

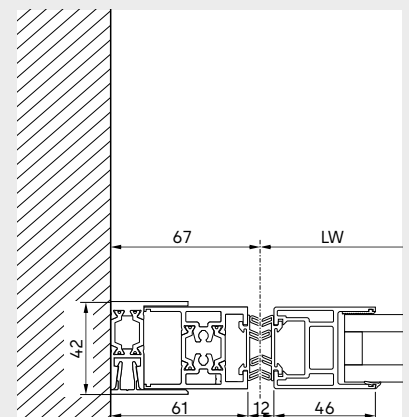

Montage dans passage avec ouverture d'un côté

Remarque concernant le montage de supports AL

Pour un poids des vantaux supérieur à 2 x 75 kg ou 4 x 75 kg, une suspension d'opérateur supplémentaire et/ou le modèle d'opérateur de 150 mm sont nécessaires.

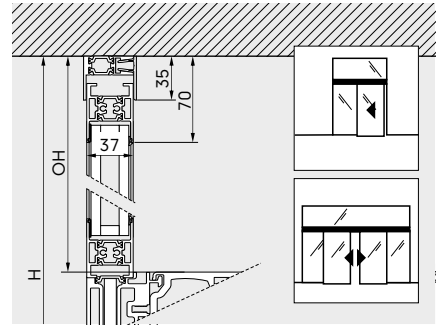

Variantes de montage et variantes d'habillages

- 01** Habillage des capteurs 100 mm
- 02** Habillage intégral, hauteur 100 mm
- 03** Habillage standard 100 mm
- 04** Habillage intégral, hauteur 150 mm
- 05** Habillage standard 150 mm

Montage mural, montage sous linteau

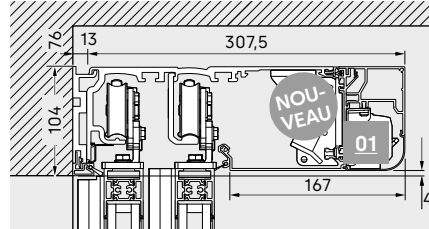

Montage avec supports AL

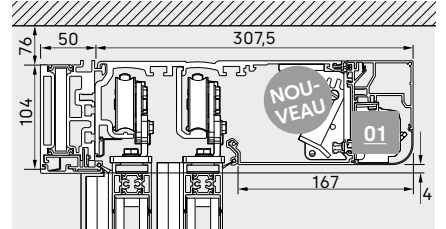

Montage dans un plafond suspendu

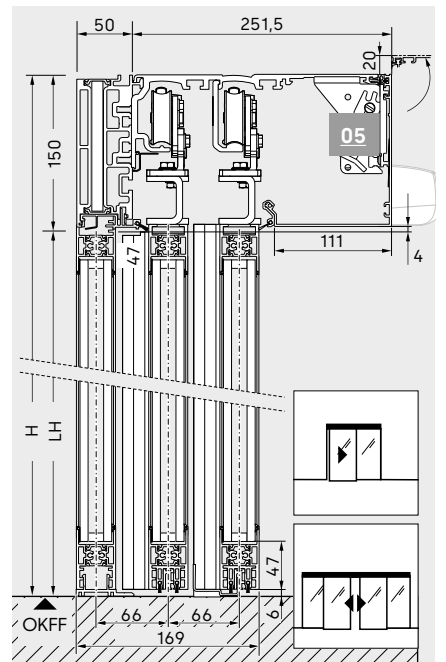
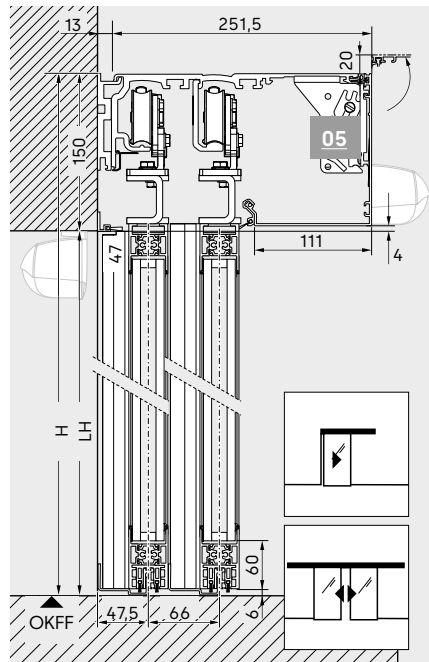
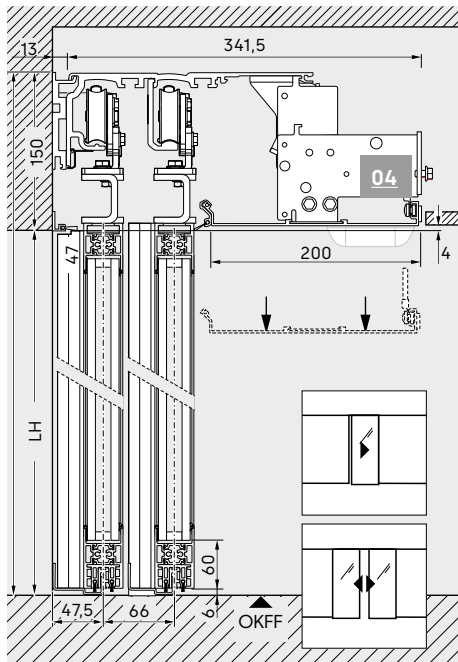
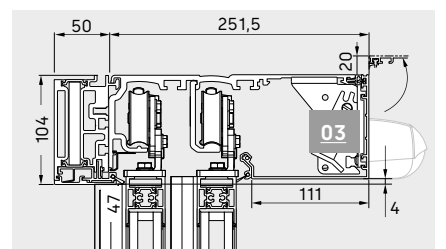
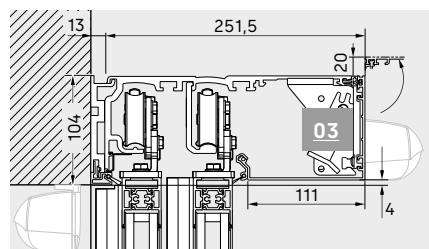
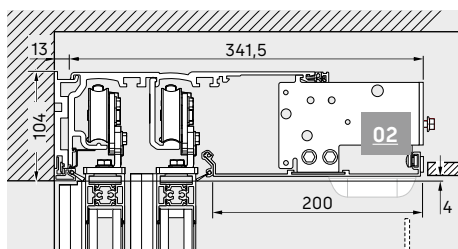

Variantes des bords de fermeture secondaires

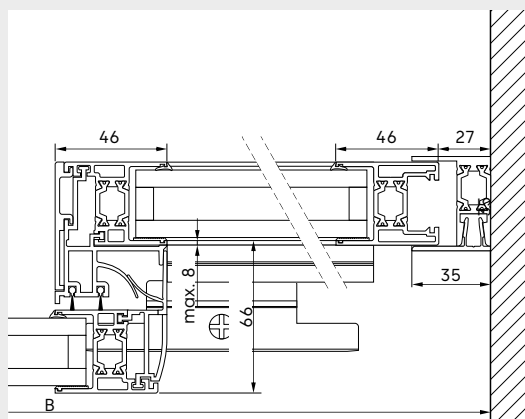
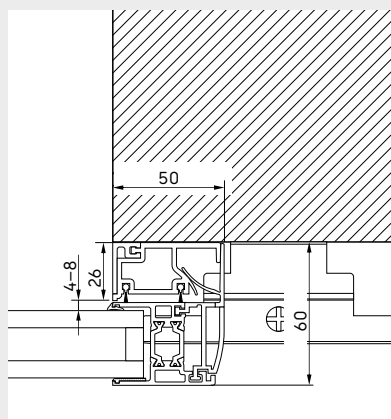

Variante sans section latérale

Variante avec section latérale

Variantes d'habillages



Habillage standard

L'habillage standard des opérateurs ES PROLINE est disponible en deux versions différentes (hauteur 100 mm, 150 mm). Le support de cache en série permet d'ouvrir l'habillage en trois positions différentes.

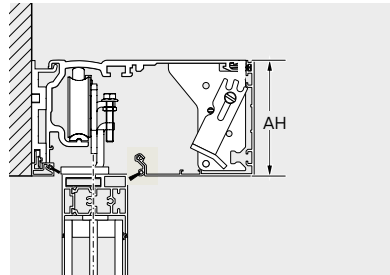

Habillage des capteurs

Pour les exigences spécifiques en matière de design, l'habillage des capteurs offre une solution adéquate. Il permet d'obtenir un design visuellement attrayant pour les portes avec hauteur d'opérateur 100 mm. Les capteurs pour l'activation et la sécurisation sont intégrés dans le système d'entraînement. Ceci permet d'éviter les éléments en saillie et les structures supplémentaires. L'habillage des capteurs est autorisé pour les portes avec une hauteur de passage max. de 3.000 mm.

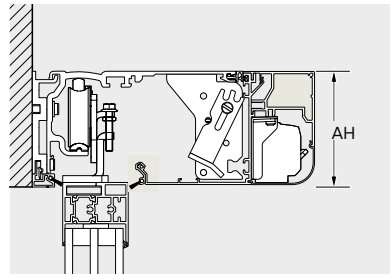

Habillage intégral

L'habillage intégral permet d'intégrer l'opérateur ES PROLINE de manière élégante dans un plafond suspendu. Le cache de l'opérateur peut être enlevé par le bas, ce qui assure une bonne accessibilité de tous les composants de l'opérateur pour les travaux de maintenance. Des kits d'accessoires spéciaux permettent par ailleurs d'intégrer les capteurs de sécurité dans l'habillage afin que la pleine hauteur du passage reste utilisable.

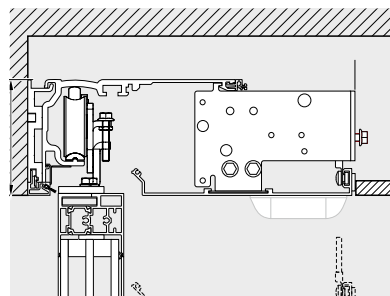

Suspension supplémentaire de glissière

Disponible en option, par exemple pour des poids d'impostes particulièrement élevés.



Ajouts pour installation de portes coulissantes

Battant de protection pour sécuriser la voie de circulation

Un vantail de protection sécurise le trajet de la porte coulissante. Le vantail de protection se trouve devant le vantail et le protège sur toute la zone de déplacement. En fonction des conditions locales et de l'évaluation des risques, une fermeture latérale supplémentaire est nécessaire sur l'arête extérieure afin d'empêcher toute intervention à partir des côtés. Si nécessaire, le vantail de protection peut être ouvert, par ex. pour effectuer un nettoyage du verre.

En option pour tous les systèmes de portes coulissantes ST. Cette conception ne convient pas pour les portes coulissantes télescopiques TST.

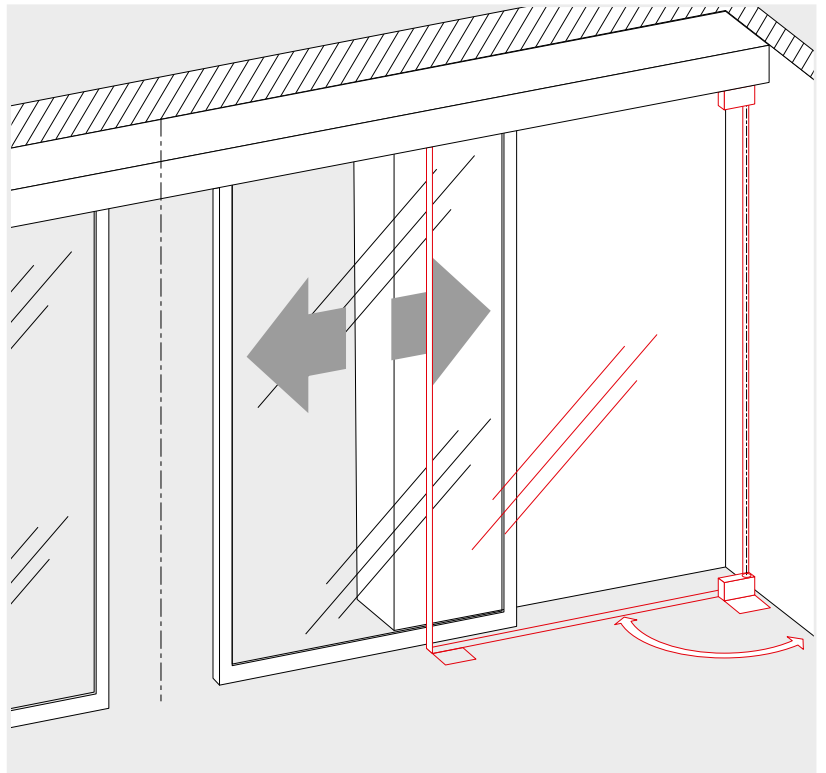

Battant de protection pour façades poteaux-traverses

Avec les façades poteaux-traverses, un battant de protection peut sécuriser l'espace « ouvert » de la structure de façade. Si nécessaire, le battant de protection peut s'ouvrir, p. ex. pour nettoyer la vitre.

En option pour tous les systèmes de portes coulissantes ST et les portes coulissantes télescopiques TST.

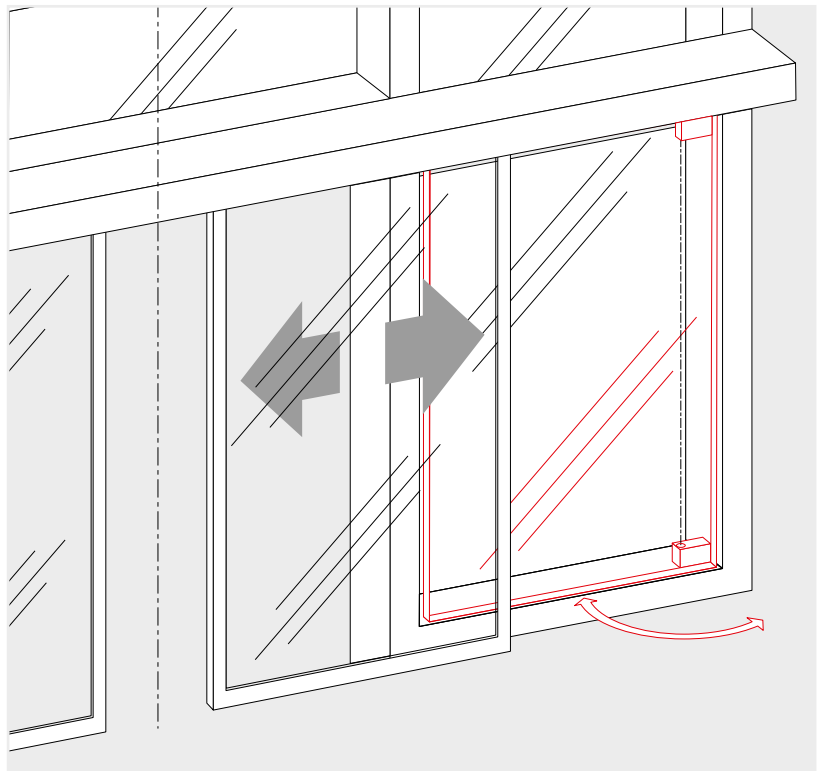

Profils de croisillon

Les battants de porte, les sections latérales et les impostes peuvent être divisés à volonté par des croisillons. Les croisillons servent d'élément décoratif ou encore de « protection légère contre les chocs ».

La hauteur du meneau au-dessus du sol est sélectionnable.

La largeur visible des meneaux X dépend du système de profilés choisi. La hauteur du meneau au-dessus du sol est sélectionnable.

Système de profilé	X
ST PRO Green*	90 mm
ST PRO Green RC2/RC3*	90 mm
ST FLEX	80 mm
ST FLEX Green	80 mm
TST FLEX	80 mm
TST FLEX Green	80 mm

En option, uniquement pour les systèmes de profilés spécifiés.

* Disponibilité sur demande

Guidage sous plancher

En particulier pour les ouvertures importantes ou les portes soumises à des contraintes de vent, un guidage sous plancher assure une stabilisation considérable du guidage du vantail. Le rail de guidage est en acier inoxydable et est préparé en usine pour le raccordement d'une conduite d'écoulement. La lame de guidage continue sur les vantaux permet en outre de réduire le passage des courants d'air.

En option pour tous les systèmes de profilés (standard pour ST PRO Green RC2 / RC3)

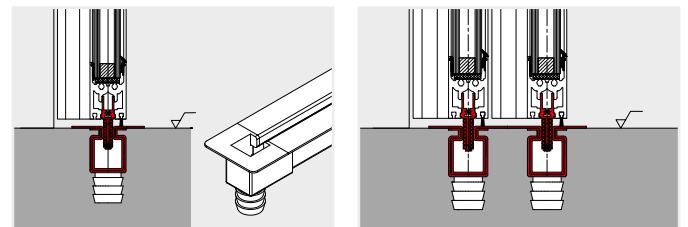
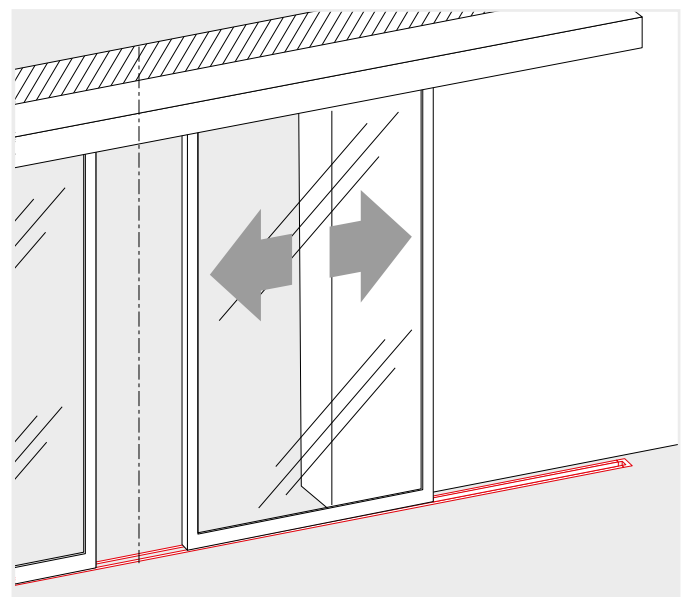
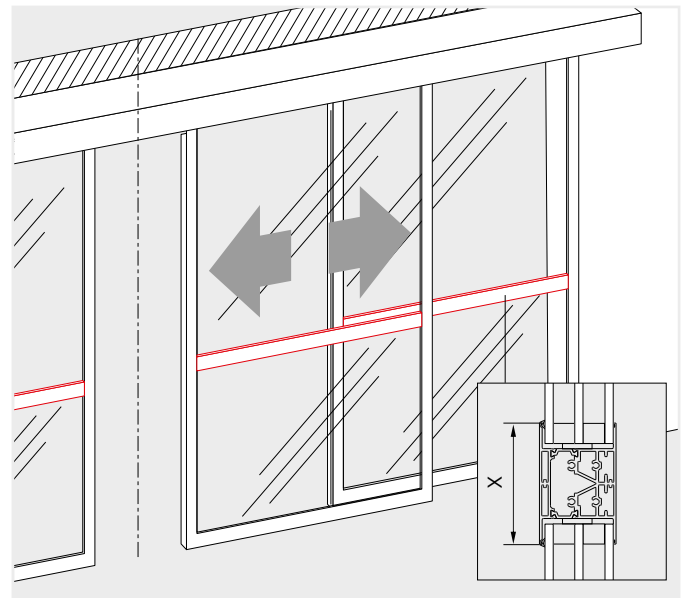

Verrouillages

Serrure montée au sol

Les serrures au sol permettent une sécurisation manuelle supplémentaire des portes coulissantes. Celles-ci peuvent être actionnées au choix du côté intérieur (avec le demi-cylindre profilé) ou du côté intérieur et extérieur (avec le cylindre plein profilé). Pour les systèmes de profilés FLEX et FLEX Green, la mécanique se trouve dans un boîtier de serrure monté en applique. Pour le système de profilés PRO Green, une version intégrée sans boîtier de serrure est également disponible pour les portes sans guidage sous plancher.

En option pour tous les systèmes de profilés.

Pour tous les types de verrouillages mécaniques, il convient de respecter la règle suivante pour les portes situées dans les issues de secours et voies de sauvetage : un verrouillage est uniquement autorisé si aucune personne ne se trouve dans le bâtiment.

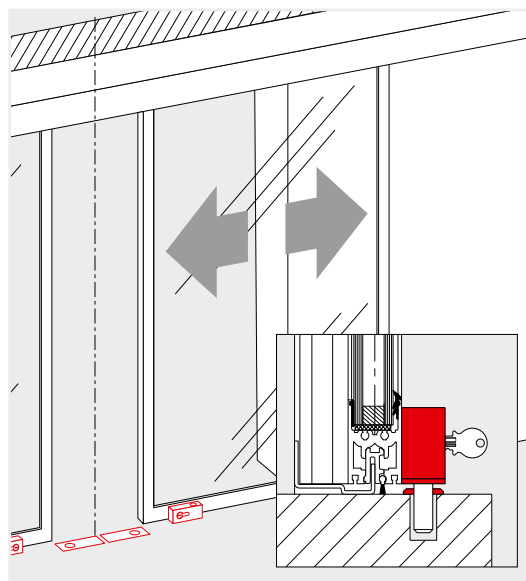

Pour prévenir tout accès non autorisé au bâtiment par l'ouverture de la porte coulissante, dormakaba propose plusieurs variantes de verrouillages pour l'ES PROLINE.

Système de verrouillage électromécanique par courroie

Le verrouillage à ajustement automatique est directement installé sur le Drive Unit de l'opérateur. La requête de verrouillage standard accroît la sécurité de fonctionnement de la porte. Le verrouillage est défini en usine sur la fonction bistable, ce qui signifie que le statut de verrouillage est conservé en cas de panne de courant. Des modèles avec d'autres fonctions (monostable avec Failsafe : ouverture du verrouillage en cas de panne de courant et Failsecure : fermeture du verrouillage en cas de panne de courant) sont également disponibles.

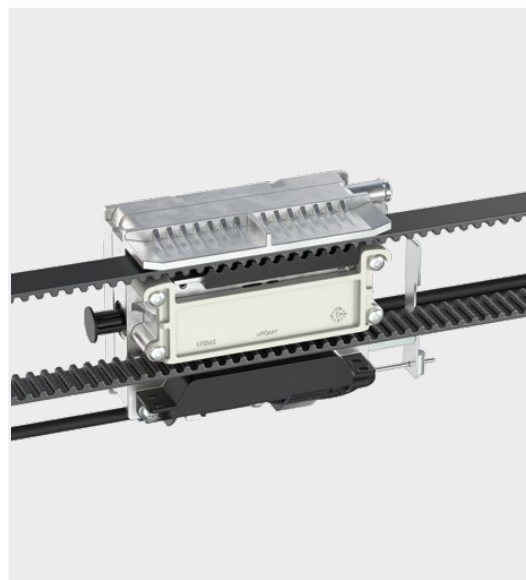

En option pour tous les systèmes de portes coulissantes avec un opérateur ES PROLINE. Pour tous les types de verrouillages mécaniques, il convient de respecter la règle suivante pour les portes situées dans les issues de secours et voies de sauvetage : Un verrouillage est uniquement autorisé si aucune personne ne se trouve dans le bâtiment.

Verrouillage magnétique (FIA) pour les portes d'issues de secours et de voies de sauvetage

Avec le verrouillage magnétique et la variante de commande ES PROLINE, le verrouillage d'une porte coulissante d'issue de secours est autorisé dans toutes les positions de programmeur automatique même si des personnes sont présentes dans le bâtiment. Le système de verrouillage dispose d'une homologation de type du TÜV et ne nécessite pas de validation au cas par cas.

Cette variante convient pour tous les objets utilisés en continu 24h/24 tels que les zones de libre-service dans les banques, hôtels, hôpitaux, écoles, etc. Toutes les personnes peuvent quitter le bâtiment en toute sécurité en cas d'urgence et la porte protège contre les hôtes indésirables.



En option pour tous les systèmes de portes coulissantes avec un opérateur ES PROLINE FST

Verrouillage par crochet à moteur électrique

Ce verrouillage multipoint particulièrement résistant offre une protection très élevée contre l'effraction avec les portes coulissantes standard et les portes dotées d'une classe de résistance RC2/RC3 (les portes avec protection élevée contre l'effraction sont équipées en série de ce verrouillage). Pour le verrouillage d'une porte, cinq pènes basculants massifs sont sortis par un moteur. Des systèmes de déverrouillage mécaniques pour l'ouverture manuelle d'une porte sont disponibles en option.

Version standard pour ST PRO Green RC2 / RC3. En option pour ST PRO Green, ST FLEX Green, ST FLEX. Pour tous les types de verrouillages mécaniques, la règle est la suivante concernant les portes situées dans les issues de secours et les voies de sauvetage : Le verrouillage n'est autorisé que si personne ne se trouve dans le bâtiment.

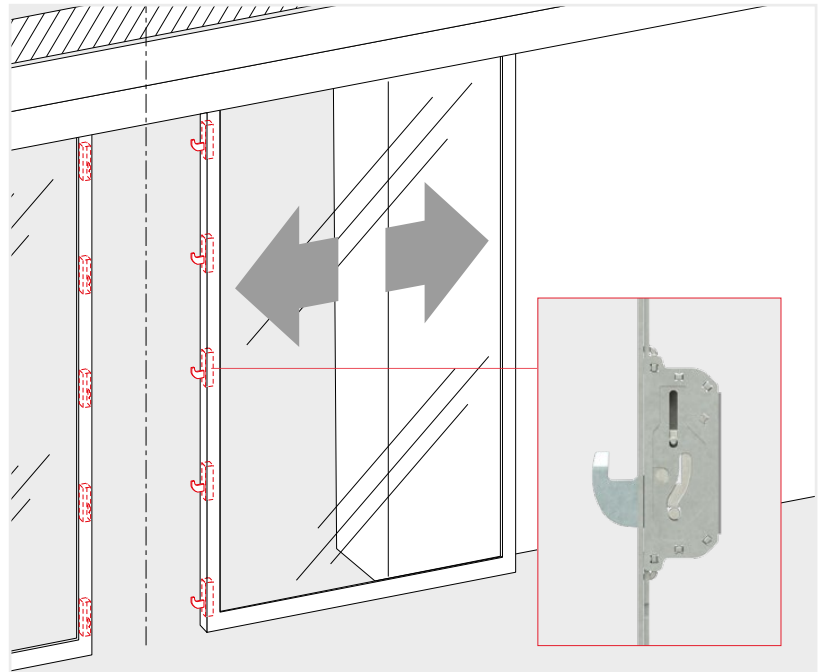

Déverrouillage manuel sur le battant de porte

Un verrouillage par crochet à moteur électrique permet de verrouiller et déverrouiller une porte manuellement au niveau du battant de la porte coulissante. Dans le cas des portes à 1 battant, ce verrouillage se trouve systématiquement sur le battant. Dans le cas des portes à 2 battants, le déverrouillage se trouve sur le battant de droite.

En option pour le verrouillage électromotorisé par crochet.

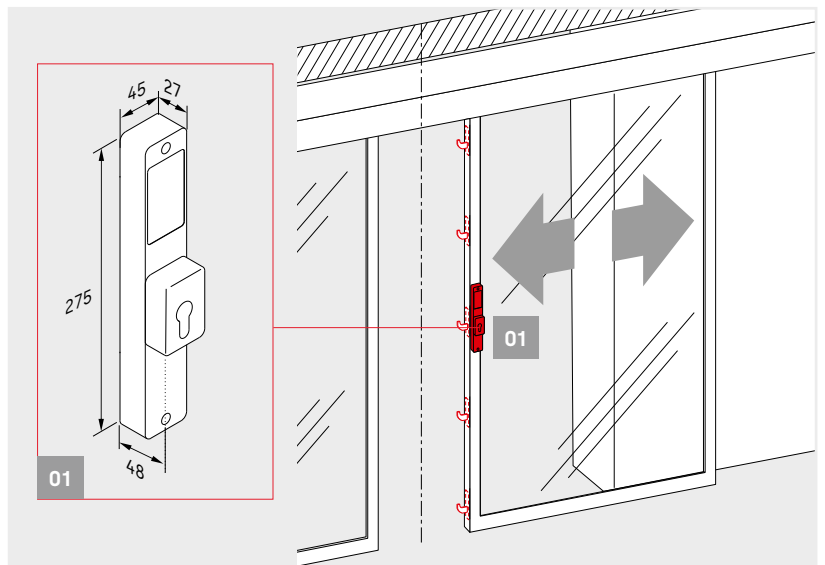

Remarque concernant le déverrouillage manuel pour les vantaux de protection en option

Lorsque l'installation de portes coulissantes est équipée d'un déverrouillage manuel et d'un battant de protection, la largeur de passage libre LW diminue de:

ST PRO Green 1-battant: 83 mm
ST PRO Green 2-battants: 166 mm

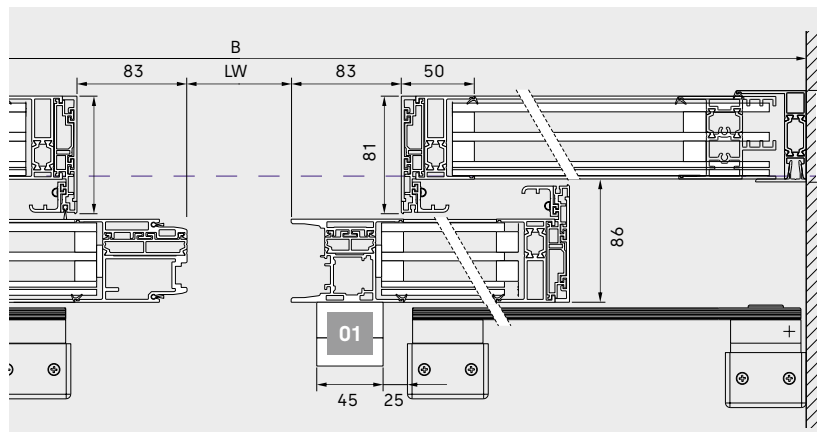

Variantes d'opérateurs ES PROLINE

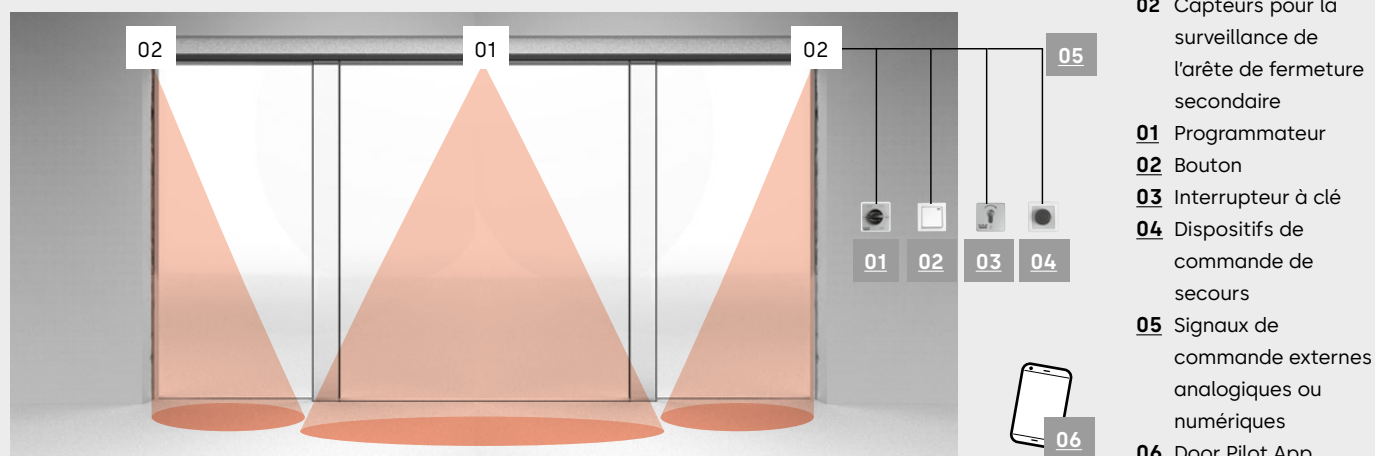

- 01** Générateur d'impulsions et sécurisation du passage
- 02** Capteurs pour la surveillance de l'arête de fermeture secondaire
- 01** Programmeur
- 02** Bouton
- 03** Interrupteur à clé
- 04** Dispositifs de commande de secours
- 05** Signaux de commande externes analogiques ou numériques
- 06** Door Pilot App

Les systèmes d'opérateur ES PROLINE offrent une solution optimale pour chaque exigence d'une installation de porte coulissante. Les opérateurs sont durables et fonctionnent de manière très silencieuse, rapide et puissante grâce à la technologie de moteur sans balais dormakaba Direct Drive. Avec plus de 1,5 million d'alternances de charge, les opérateurs dépassent largement les exigences imposées par les normes courantes. Cela correspond à une augmentation de 50 % de la durée de vie de l'installation de porte.

L'étendue des fonctions est définie par la commande du système d'opérateur sélectionné. La commande surveille les générateurs d'impulsions et les capteurs afin d'assurer un fonctionnement sûr. Le programmeur, les modules supplémentaires et les éléments de commande raccordés en option permettent de configurer l'installation de porte automatique de manière à répondre aux exigences individuelles.

Variantes d'opérateur PRO EASY

Les solutions d'entrée de gamme avec Direct Drive Unit (DDU) et module de commande simple avec fonctions de base.

ST portes coulissantes / portes coulissantes en verre plein : **ES 250 PRO EASY**

Portes coulissantes télescopiques TST : **ES 250 T PRO EASY**

Variantes d'opérateur PRO

Pour les installations de portes dans les espaces publics avec des exigences fonctionnelles étendues dans deux catégories de poids. Les exécutions ES 400 sont optimisées pour des poids de vantaux importants ou lourds (jusqu'à 400 kg).

Portes coulissantes ST et portes coulissantes en verre plein : **ES 250 PRO**

ES 400 PRO

Portes coulissantes télescopiques TST :

ES 250 PRO T

ES 400 PRO T

Variantes d'opérateur PRO FST

Pour les installations de portes dans les issues de secours et voies de sauvetage avec des exigences fonctionnelles étendues dans deux catégories de poids. Les exécutions ES 400 sont optimisées pour des poids de vantaux importants ou lourds (jusqu'à 400 kg).

Portes coulissantes ST et portes coulissantes en verre plein : **ES 250 PRO FST**

ES 400 PRO FST

Portes coulissantes télescopiques TST :

ES 250 PRO T FST

ES 400 PRO T FST

Modules d'extension et équipements supplémentaires

Les modules d'extension et les équipements supplémentaires permettent de compléter, si nécessaire, chaque moteur par des fonctions supplémentaires.

Caractéristiques et équipements supplémentaires

Caractéristiques

	Variante d'opérateur	PRO	PRO FST	PRO EASY
Structure modulaire		●	●	●
Programme de fonction	- Arrêt	●	●	●
	- Automatique	●	●	●
	- Ouverture continue	●	●	●
	- Ouverture partielle	●	●	●
	- Sortie	●	●	●
Inversion automatique		●	●	●
Raccordement pour protection de passage (2 côtés)		●	●	●
Contrôlé selon EN 16005/DIN 18650		●	●	●
Protection des bords de fermeture principaux / secondaires selon EN 16005/DIN 18650		●	●	●
Réglage des paramètres de base via écran et touches intégrés		●	●	●
Paramétrage via Operator Service Interface (OSI)		●	●	●
Interface Door Pilot (Bluetooth)		○	○	○
Ouverture / Fermeture automatique en cas de panne de courant (avec utilisation du pack de batterie)		●/●	●/- (pack de batterie en série)	●/●
Fonctionnement d'urgence sur batterie (avec utilisation du kit de batterie)		●	-	●
Sortie 24 V DC pour consommateurs externes		●	●	●
Mémoire d'erreurs consultable avec codes d'erreur		●	●	●
Interface CAN pour le raccordement d'un programmeur		●	●	●
Interface CAN pour le raccordement de composants de bus CAN supplémentaires		●	●	-
Multiports pour le raccordement de composants accessoires		4	4	2

Équipements supplémentaires

Système de verrouillage électromécanique par courroie	○	○	○
Déverrouillage manuel pour verrouillage électromécanique	○	○	○
Verrouillage magnétique, sans coincement	○	○	-
Verrouillage par crochet à moteur électrique (jusqu'à RC3)	○	○	-
Déverrouillage manuel pour verrouillage à moteur électrique	○	○	-
Pack de batterie	○	●	○
Alimentation de secours USV (externe)	○	○	○
Module pour l'accouplement à un système de contrôle du bâtiment LON/LAN	○	○	-
Contact relais sans potentiel	○	○	○

● en série ○ en option

Fonctions de la commande de base et des modules d'extension

Commande de base

	PRO	PRO FST	PRO EASY
Commutation de pharmacie / Ouverture de pharmacie Sauf si le programmeur est en position « Arrêt », la porte peut également être verrouillée dans une position d'ouverture partielle. Ceci permet par exemple à une pharmacie de distribuer des articles de manière sécurisée en dehors des horaires d'ouverture.	●	●	–
Signaux d'état de porte Cette fonction permet de signaler les états de porte. Par exemple Porte ouverte / fermée / verrouillée, pas de panne de l'installation, position actuelle de la porte.	●	●	●
Fermeture anti-panique Cette fonction entraîne une fermeture automatique de la porte qui ignore la sécurisation du passage et la limitation de force. Cette fonction est uniquement autorisée dans certains pays (respecter les dispositions locales).	●	–	–
Contact de sonnette Pour le raccordement d'une sonnette ou d'un générateur de signaux sonores côté bâtiment.	●	●	–
Fonction sas La commutation des portes sous forme de sas pour personnes est possible (sauf pour les installations d'issues de secours).	●	–	–
Fonctionnement synchronisé Deux portes s'ouvrant d'un côté peuvent par exemple être commutées ensemble pour former une grande porte à deux vantaux afin de permettre des largeurs d'ouverture ou des poids de vantaux particulièrement importants.	●	●	–
Dispositif d'homme mort La porte peut être ouverte ou fermée en mode par impulsions.	●	●	–
Fonction nuit / banque Permet de raccorder des contrôles d'accès, boutons à clé, etc., en position de programmeur « Arrêt ». La porte se déverrouille – s'ouvre – se ferme – se verrouille.	●	●	●
Ouverture d'urgence	–	●	–
Arrêt d'urgence	●	–	–
Amplitude d'ouverture partielle paramétrable	●	●	●
Slide and Go Une légère poussée sur le vantail permet de déclencher une impulsion d'ouverture.	●	●	–
Déverrouillage / Verrouillage en cas de panne En cas de panne de l'installation, il est possible de déclencher de manière ciblée une fermeture et un verrouillage ou un déverrouillage et une ouverture.	●	●	–
Commutation pompiers Sert à l'ouverture et à la fermeture ciblées de la porte via une entrée de signal séparée.	●	●	–

- La fonction peut être mise en œuvre via les quatre entrées et sorties programmables
- La fonction ne peut pas être mise en œuvre

Module d'extension

	PRO	PRO FST	PRO EASY
Module d'extension 4 I/O Le module 4 I/O dispose de quatre entrées et quatre sorties. Il permet d'exécuter les fonctions de la commande de base si les raccordements de la commande de base sont déjà occupés. Un seul module peut être utilisé à la fois.	○	○	–
Module d'extension Sécurité et activation (SiAK) Le module d'extension Sécurité et activation (SiAK) est utilisé pour le raccordement d'accessoires conventionnels tels que des capteurs ou détecteurs radar. Des capteurs de sécurisation peuvent être raccordés soit pour le bord de fermeture principal (HSK) soit pour le bord de fermeture secondaire (NSK). Pour la combinaison des fonctions de sécurisation (HSK / NSK), deux modules sont requis.	○	○	–
Module d'extension Programmeur (BAS) Utilisé pour le raccordement d'un programmeur conventionnel (commutateur de modes de fonctionnement/BAS) non basé sur la technologie de bus CAN. Un seul module peut être utilisé à la fois.	○	○	–

- En option – non extensible

- 01 Batterie
- 02 Door Pilot Interface
- 03 Module d'extension
- 04 Drive Unit
- 05 Bloc d'alimentation

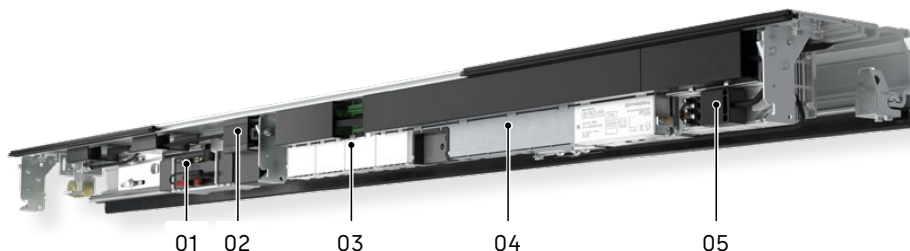



Caractéristiques techniques des opérateurs de portes coulissantes

Paramètres de porte	Porte coulissante standard			Porte coulissante d'issue de secours	
	ES 250 PRO	ES 400 PRO	ES 250 PRO EASY	ES 250 PRO FST	ES 400 PRO FST
Longueur min. de l'opérateur	2 LW	2 LW	2 LW	2 LW	2 LW
Profondeur de l'opérateur en mm	180	180	180	180	180
Hauteur de l'opérateur en mm	100	100	100	100	100
Utilisation dans les issues de secours et voies de sauvetage	-	-	-		
Limitation de force selon EN 16005/DIN 18650	●	●	●	●	●
Bruit de fonctionnement	<47 dB(A)	<47 dB(A)	<47 dB(A)	<47 dB(A)	<47 dB(A)
Réglages					
Vitesse d'ouverture (réglable par étapes)	10 – 70 cm/s	10 – 90 cm/s	10 – 70 cm/s	ca. 20 – 70 cm/s	ca. 20 – 90 cm/s
Vitesse de fermeture (réglable par étapes)	10 – 70 cm/s	10 – 90 cm/s	10 – 70 cm/s	10 – 70 cm/s	10 – 90 cm/s
Vitesse lente OUVERTURE	0 – 9 cm/s	0 – 9 cm/s	–	0 – 9 cm/s	0 – 9 cm/s
Vitesse lente FERMETURE	3 – 9 cm/s	3 – 9 cm/s	–	3 – 9 cm/s	3 – 9 cm/s
Temps de maintien ouvert, temps de maintien ouvert nuit / banque	0 – 180 s	0 – 180 s	0 – 180 s	0 – 180 s	0 – 180 s
Temporisation du déplacement nuit / banque	0 – 10 s	0 – 10 s	–	0 – 10 s	0 – 10 s
Ouverture partielle	25 – 300 cm	25 – 300 cm	25 – 300 cm	25 – 300 cm	25 – 300 cm
Course de déplacement lent OUVERTURE/ FERMETURE	0 – 30 cm	0 – 30 cm	0 – 30 cm	0 – 30 cm	0 – 30 cm
Alimentation en tension					
Tension de raccordement	230 V, 50/60 Hz	230 V, 50/60 Hz	230 V, 50/60 Hz	230 V, 50/60 Hz	230 V, 50/60 Hz
Puissance absorbée	130 W	180 W	130 W	130 W	180 W
Fusible côté bâtiment	10 A	10 A	10 A	10 A	10 A
Type de protection	IP 20	IP 20	IP 20	IP 20	IP 20
Alimentation en tension pour appareils externes avec fonctionnement sur secteur	24 V DC/2A	24 V DC/2A	27 V DC/1A	24 V DC/2A	24 V DC/2A
Alimentation en tension pour appareils externes en cas de panne du secteur (fonctionnement sur batterie)	En option 21–27 V DC/2A	En option 21–27 V DC/2A	En option 21–27 V DC/1A	21–27 V DC/2A	21–27 V DC/2A
Plage de température	-20 – + 60 °C	-20 – + 60 °C	-20 – + 60 °C	-20 – + 60 °C	-20 – + 60 °C
Humidité de l'air admissible (relative) (sans condensation)	max. 93 %	max. 93 %	max. 93 %	max. 93 %	max. 93 %
Normes et contrôles					
Contrôle selon directives basse tension et directive CEM	●	●	●	●	●
Contrôle testé des bords de fermeture secondaires pour répondre à la norme allemande DIN 18650 et EN 16005	●	●	●	●	●
Fabrication selon ISO 9001	●	●	●	●	●
Déclaration environnementale de produit selon ISO 14025, détenteur du programme : Institut Bauen und Umwelt e.V.	●	●	●	●	●

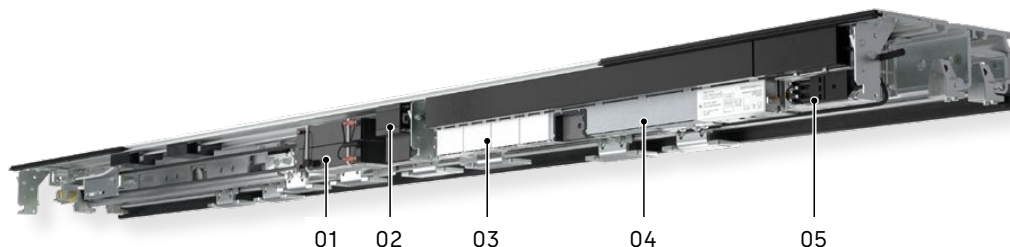
- 01 Batterie
- 02 Door Pilot Interface
- 03 Module d'extension
- 04 Drive Unit
- 05 Bloc d'alimentation



Caractéristiques techniques des opérateurs de portes coulissantes télescopiques

Parametri porta	Porta scorrevole standard			Porta scorrevole per vie di fuga	
	ES 250 PRO T	ES 400 PRO T	ES 250 PRO T EASY	ES 250 PRO FST	ES 400 PRO FST
Lunghezza azionamento min.	1,5 LW+100	1,5 LW+100	1,5 LW+100	1,5 LW+100	1,5 LW+100
Profondità azionamento in mm	252	252	252	252	252
Altezza azionamento in mm	100	100	100	100	100
Impiego in vie di fuga e di soccorso	-	-	-		
Limitazione della forza secondo EN 16005/DIN 18650	●	●	●	●	●
Rumorosità di funzionamento	<47 dB(A)	<47 dB(A)	<47 dB(A)	<47 dB(A)	<47 dB(A)

Impostazioni

Velocità di apertura (impostabile ad incrementi)	10 – 70 cm/s	10 – 90 cm/s	10 – 70 cm/s	ca. 20 – 70 cm/s	ca. 20 – 90 cm/s
Velocità di chiusura (impostabile ad incrementi)	10 – 70 cm/s	10 – 90 cm/s	10 – 70 cm/s	10 – 70 cm/s	10 – 90 cm/s
Velocità di scorrimento rallentato APERTO	0 – 9 cm/s	0 – 9 cm/s	-	0 – 9 cm/s	0 – 9 cm/s
Velocità di scorrimento rallentato CHIUSA	3 – 9 cm/s	3 – 9 cm/s	-	3 – 9 cm/s	3 – 9 cm/s
Durata del mantenimento dell'apertura, durata del mantenimento dell'apertura notte/banca	0 – 180 s	0 – 180 s	0,5 – 30 s	0 – 180 s	0 – 180 s
Ritardo di accostamento notte/banca	0 – 10 s	0 – 10 s	-	0 – 10 s	0 – 10 s
Apertura parziale	25 – 400 cm	25 – 400 cm	25 – 400 cm	25 – 400 cm	25 – 400 cm
Scorrimento rallentato APERTO/CHIUSO	0 – 30 cm	0 – 30 cm	0 – 30 cm	0 – 30 cm	0 – 30 cm

Alimentazione di tensione

Tensione di allacciamento	230 V, 50/60 Hz	230 V, 50/60 Hz	230 V, 50/60 Hz	230 V, 50/60 Hz	230 V, 50/60 Hz
Assorbimento di potenza	130 W	180 W	130 W	130 W	180 W
Protezione in loco	10 A	10 A	10 A	10 A	10 A
Grado di protezione	IP 20	IP 20	IP 20	IP 20	IP 20
Alimentazione di tensione per dispositivi esterni con collegamento di rete	24 V DC/2A	24 V DC/2A	27 V DC/1A	24 V DC/2A	24 V DC/2A
Alimentazione di tensione per dispositivi esterni in caso di guasto di rete (funzionamento a batteria)	Opzionale 21–27 V DC/2A	Opzionale 21–27 V DC/2A	Opzionale 21–27 V DC/1A	21–27 V DC/2A	21–27 V DC/2A
Campo di temperatura	-20 – + 60 °C	-20 – + 60 °C	-20 – + 60 °C	-20 – + 60 °C	-20 – + 60 °C
Umidità dell'aria (relativa) consentita (senza condensa)	max. 93 %	max. 93 %	max. 93 %	max. 93 %	max. 93 %

Standard e verifiche

Verificata in conformità alle direttive Bassa Tensione e direttiva CEM	●	●	●	●	●
Monitoraggio dei bordi di chiusura secondari testato in conformità alla norma tedesca DIN 18650 e EN 16005	●	●	●	●	●
Produzione secondo ISO 9001	●	●	●	●	●
Dichiarazione di prodotto ambientale secondo ISO 14025, titolare del programma: Institut Bauen und Umwelt e.V.	●	●	●	●	●

Connexions avec technologie de bus CAN

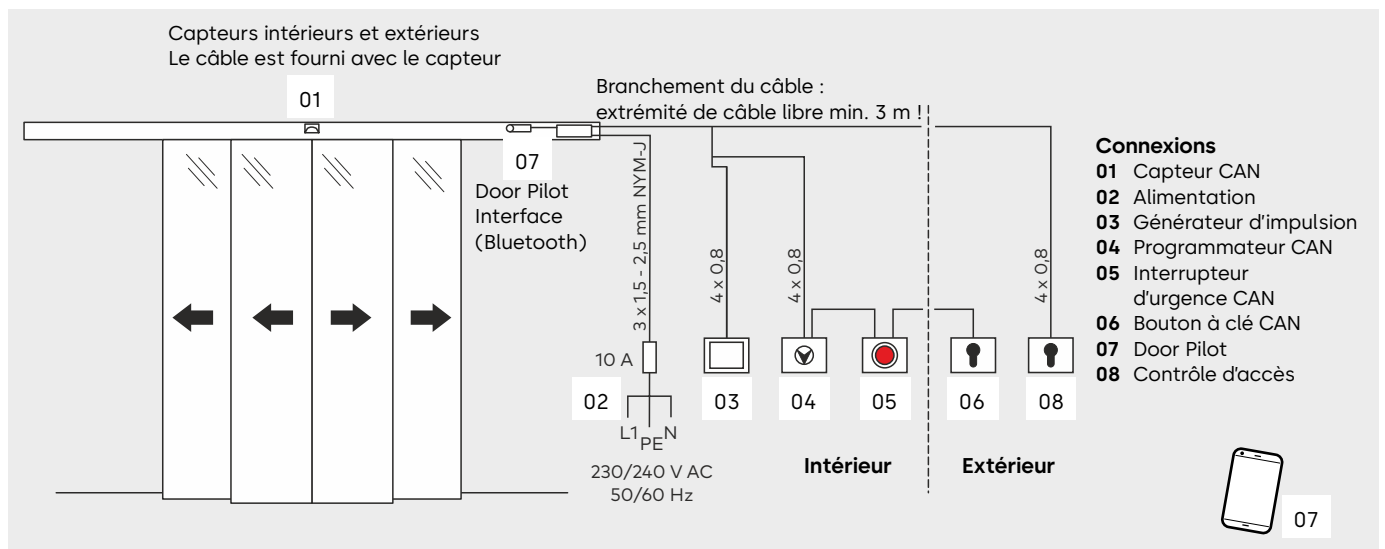

Connexions de technologies conventionnelles

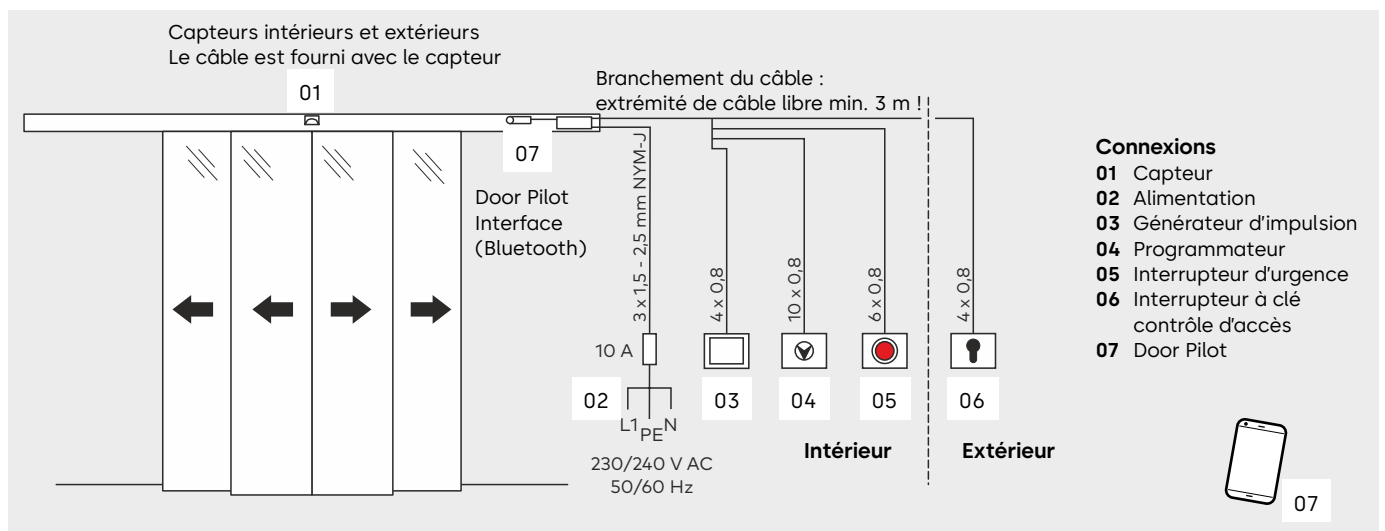

Remarque sur l'installation de portes coulissantes automatiques dans les issues de secours en Suisse :

Pour assurer la fonction d'issue de secours avec les portes verrouillées, l'utilisation de systèmes de déverrouillage autorisés peut être prescrite – en fonction des réglementations locales (voir article p. 49).

Door Pilot App



L'application dormakaba Door Pilot permet de commander la porte automatique simplement par smartphone. Les opérateurs de la série ES PROLINE peuvent être équipés en option de l'interface Door Pilot. L'application est disponible en version iOS et Android dans les App Stores correspondants.

Fonctions de programmeur

Utilisez 6 fonctions différentes :

Automatique	Franchissement depuis l'intérieur et l'extérieur – bien adapté aux horaires d'ouverture normaux
Ouverture partielle	Franchissement depuis l'intérieur et l'extérieur avec largeur d'ouverture réduite – fonction optimale pour les journées d'hiver froides.
Départ	Franchissement uniquement depuis l'intérieur – idéal juste avant de fermer la boutique.
Ouverture permanente	La porte est ouverte en permanence – convient pour les opérations de transport ou l'aération.
Arrêt	La porte reste fermée (éventuellement verrouillée) et peut uniquement être ouverte en modifiant la position du programmeur ou via une impulsion de commande externe.
Ouverture unique	Pour une ouverture confortable dans la zone proche (impossible dans la position de programmeur « Arrêt »).

Messages d'état de porte

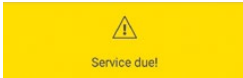
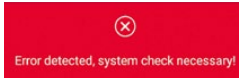
 System OK!	 Service due!	 Error detected, system check necessary!
Système exempt d'erreurs	Échéance de maintenance atteinte	Erreur détectée, maintenance requise

Intérêt pour le client

- Complément au programmeur, manipulation simple par smartphone
- Contrôle des fonctions simple possible sans connaissances spécialisées.
- Pas d'intégration requise dans les réseaux existants du bâtiment.
- Accessibilité simplifiée / directe du service dormakaba grâce à une fonction de contact direct

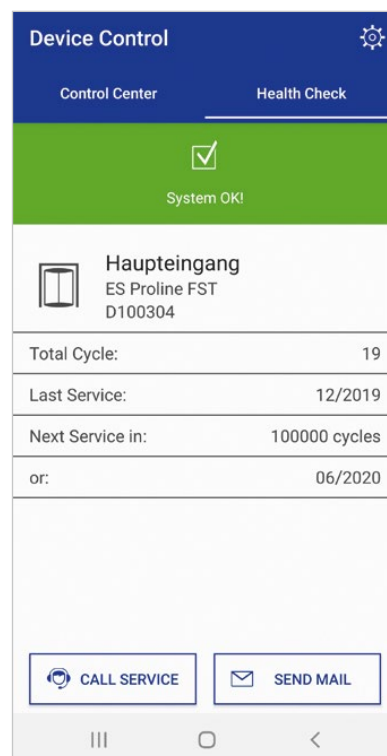
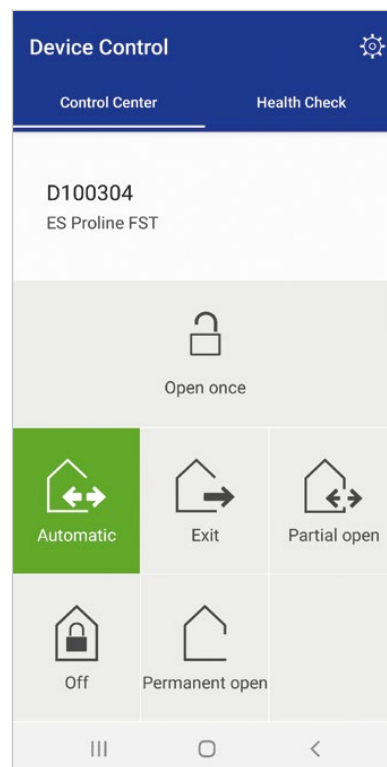

Sélection de nombreux accessoires de dormakaba

Programmateur

La combinaison avec un programmeur de la gamme d'accessoires dormakaba permet au système de porte automatique de répondre aux besoins individuels des utilisateurs et offre une manipulation simple. Les programmeurs sont disponibles en plusieurs modèles conçus pour des exigences très variées. Les options vont du modèle mécanique au modèle entièrement

électronique, avec aussi un choix entre verrouillage par cylindre profilé ou rond ou codage entièrement électronique.

- Jusqu'à 5 fonctions différentes : arrêt, automatique, sortie, ouverture partielle, ouverture continue
- Programmeurs électroniques en design System 55 pour les exigences esthétiques les plus élevées

Pour les opérateurs de portes coulissantes sans exigences en matière d'issues de secours et voies de sauvetage

N° de commande

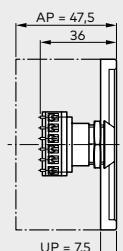
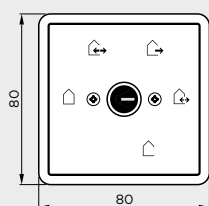
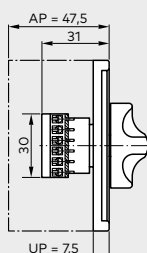
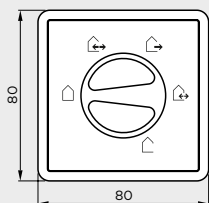
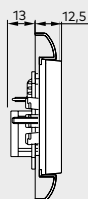
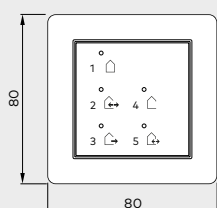

Programmeur entièrement électronique EPS
en design System 55, 5 positions, verrouillable par codage ou interrupteur à clé supplémentaire TL-ST S55, clavier à membrane, encastré, 80 x 80 mm

EPS, avec cadre	blanc	16556901150
EPS CAN, sans cadre	blanc	16712501150
apparent		5226933332
EPS CAN (44 x 50 mm)		16712401150

Programmeur PG-S1
5 positions, aluminium, encastré, 80 x 80 x 40 mm

PG-S1	blanc, Gira S-Color	19135401150
apparent		5227033332

Programmeur PG-S2
5 positions, verrouillable, aluminium, encastré, 80 x 80 x 40 mm

PG-S2	blanc, Gira S-Color	19135602150
apparent		5227033332

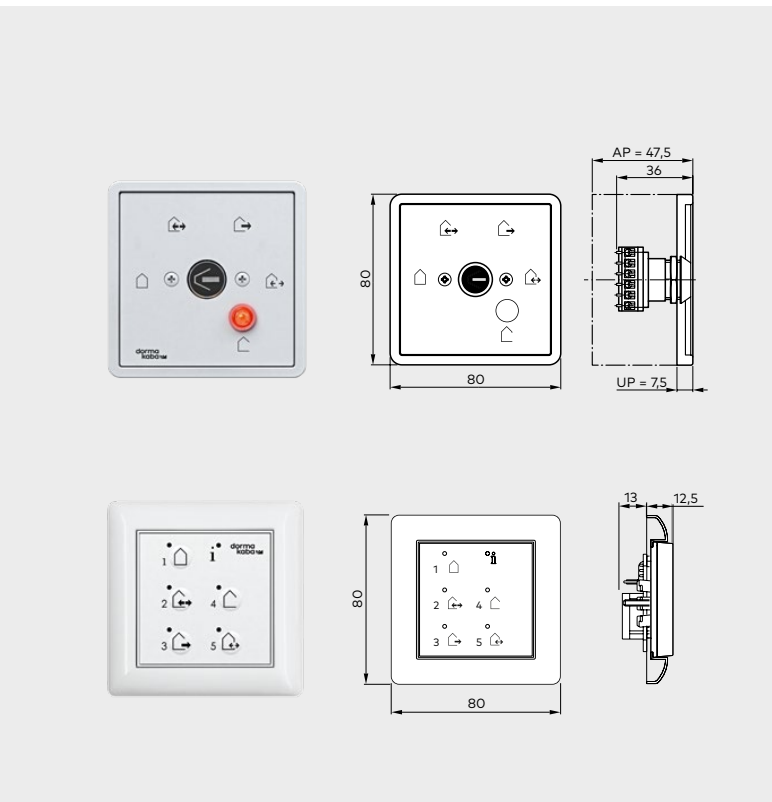

Pour les opérateurs de portes coulissantes dans les issues de secours et voies de sauvetage

N° de commande

Programmeur PG-FST1

5 positions, verrouillable, aluminium, encastré, 80 x 80 x 40 mm

PG-FST1	blanc, Gira S-Color	19135603150
apparent		5227033332

Programmeur entièrement électronique EPS-FST

en design System 55, 5 positions, verrouillable par codage ou interrupteur à clé supplémentaire TL-ST S55, clavier à membrane, encastré, 80 x 80 mm

EPS-FST, avec cadre	blanc	16556801150
EPS CAN, sans cadre	blanc	16712501150
apparent		5226933332

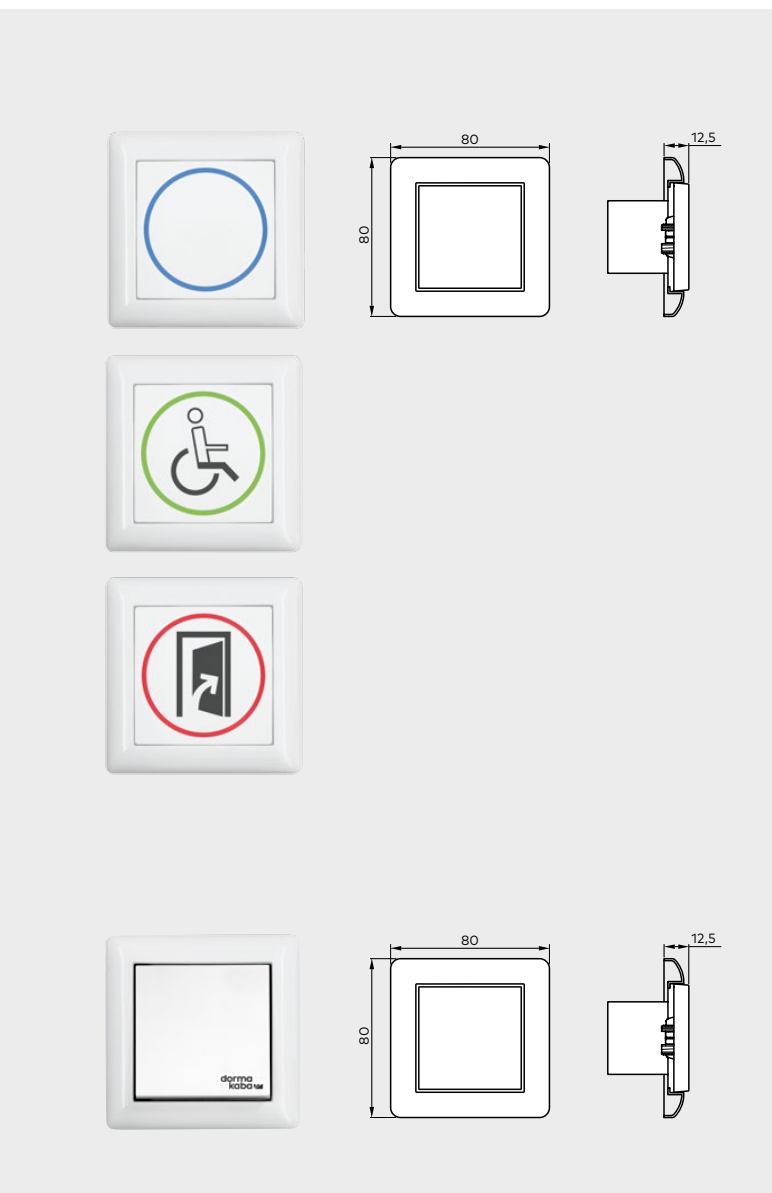

Bouton

N° de commande

CleanSwitch

Détecteur intentionnel sans contact, Système 55, montage encastré, zone de détection réglable 10 - 50 cm, dimensions : 80 x 80 x 40 mm, insert d'interrupteur 55 x 55 mm, couleur : blanc

CleanSwitch	neutre	16737401170
	fauteuil roulant	16737501170
	Porte ouverte	16737601170

Touche manuelle

Inverseur un pôle, cadre simple, encastré, System 55

Touche manuelle	blanc	19144701170
-----------------	-------	-------------



Interrupteur à clé

N° de commande

KT 3-1

1 contact de fermeture, avec demi-cylindre profilé selon DIN 18252, demi 30-32,5 mm, longueur 40,5-43,5 mm, position de came à gauche (90°) (échangeable avec tout demi-cylindre pour installation de fermeture), clé retirable uniquement en position zéro, aluminium, métal, 75 x 75 x 60 mm, version encastrée avec boîtier encastré de 59 mm de diamètre x 50 mm de profondeur

KT 3-1 UP	encastré	05054531332
KT 3-1 AP	en applique	05054631332

KT 8

Marquage « Ouvert, fermé », 2 contacts de fermeture, avec demi-cylindre profilé selon DIN 18252, demi 30-32,5 mm, longueur 40,5-43,5 mm, position de came à gauche (90°) (échangeable avec tout demi-cylindre pour installation de fermeture), clé retirable uniquement en position zéro, aluminium, métal, 75 x 75 x 60 mm

KT 8 UP	encastré	05054831332
KT 8 AP	en applique	05054931332

TL-ST S55

Bouton avec inverseur un pôle, pour demi-cylindre profilé côté bâtiment selon DIN 18252, demi 30-32,5 mm, longueur 40,5-43,5 mm, position de came à gauche (90°), avec cache pour System 55, ne convient pas pour les boîtiers en applique, sans demi-cylindre profilé, sans cadre.

TL-ST S55 W	blanc	56330710
TL-ST S55 S	argenté	56330701
TL-ST S55 A	anthracite	56330715

KT 3-2

1 contact de fermeture avec demi-cylindre profilé (échangeable avec des demi-cylindres pour installation de fermeture), clé retirable uniquement en position zéro, cache pour remplacement, marquage « Marche, Arrêt » aluminium, encastré : 125 x 100 mm, en applique : 70 x 90 mm

KT 3-2		05054731332
--------	--	-------------

Interrupteur à clé CAN

Interrupteur avec inverseur un pôle, avec demi-cylindre profilé selon DIN 18252, demi 30-32,5 mm, longueur 40,5-43,5 mm, position de came à gauche (90°) (échangeable avec les demi-cylindres des installations de fermeture), avec cache pour System 55, ne convient pas pour les boîtiers en applique, sans cadre.

Interrupteur à clé CAN		16715801150
------------------------	--	-------------

Bouton à capteur LED

N° de commande

Bouton à capteur LED

Générateur d'impulsion manuel, avec boîtier en plastique blanc similaire RAL 9016 et gris signalisation similaire RAL 7043

Bouton à capteur LED		16672601170
----------------------	--	-------------

Bouton à capteur LED, hygiénique

Générateur d'impulsion manuel, modèle en verre trempé, entièrement scellé, surface d'appui en verre, modèle respectant l'hygiène selon EN 1672-1/2

Bouton à capteur LED		16672901170
----------------------	--	-------------



Dispositifs de commande de secours

N° de commande



Interrupteur d'urgence CAN

Dispositif de commande de secours bus CAN, levier de commutation rouge (arrêt d'urgence) ou vert (ouverture d'urgence), System 55, sans cadre.

Interrupteur d'urgence CAN rouge	16718501150
Interrupteur d'urgence CAN vert	16718502150

TL-N S55 conventionnel

Pourtour de bouton d'urgence à éclairage intensif avec affichage visuel de l'état du verrouillage, sirène d'alarme visuelle et sonore, protégé sous verre contre le sabotage, un contact de fermeture et un contact d'ouverture, encastré, 80 x 80 mm, System 55, sans cadre

TL-N S55	56330500
----------	----------

Interrupteur d'urgence conventionnel

Dispositifs de commande de secours (fonction d'arrêt d'urgence, levier de commutation rouge, ou fonction d'ouverture d'urgence, levier de commutation vert), avec plaque centrale jaune

NAT 1	Un contact de fermeture et un contact d'ouverture, cadre blanc, 80 x 80 mm, System 55	90400025
NAT 2	Modèle « Ouverture d'urgence » avec levier de commutation vert, cadre blanc, encastré, 80 x 80 mm, System 55	90400035
NAT 4	Un contact de fermeture et un contact d'ouverture, en applique, 68 x 68 mm encastré	05027031332

Cadres de recouvrement pour boutons et interrupteurs

N° de commande



Standard System 55

FR-S55 1	Cadre simple, blanc, 80,7 x 80,7	56391110
FR-S55 2	Cadre double, blanc, 151,8 x 80,7	56391210
FR-S55 3	Cadre triple, blanc, 223,3 x 80,7	56391310

E2 System 55 (sans illustration)

FR-E2W 1	Cadre simple, E2 55, blanc, 80,8 x 80,8	56392110
FR-E2W 2	Cadre double, E2 55, blanc, 151,9 x 80,8	56392210
FR-E2W 3	Cadre triple, E2 55, blanc, 223,4 x 80,8	56392310
FR-E2S 1	Cadre simple, E2 55, argenté, 80,8 x 80,8	56392101
FR-E2S 2	Cadre double, E2 55, argenté, 151,9 x 80,8	56392201
FR-E2S 3	Cadre triple, E2 55, argenté, 223,4 x 80,8	56392301
FR-E2A 1	Cadre simple, E2 55, anthracite, 80,8 x 80,8	56392115
FR-E2A 2	Cadre double, E2 55, anthracite, 151,9 x 80,8	56392215
FR-E2A 3	Cadre triple, E2 55, anthracite, 223,4 x 80,8	56392315

Détecteurs infrarouges actifs et capteurs combinés

N° de commande



Sensor combiné IXIO-DT1

Capteur combiné avec détecteur de direction radar et rideau de sécurité pour installations hors issues de secours, largeur de 270 mm

IXIO-DT1	noir	86800001
	argenté	86800002
	blanc	86800003

Capteur combiné IXIO-DT3

Capteur combiné avec détecteur de direction radar à surveillance automatique et rideau de sécurité pour installations d'issues de secours, largeur de 270 mm

IXIO-DT3	noir	86800004
	argenté	86800005
	blanc	86800006

Rideau de sécurité IXIO-ST

Rideau de sécurité (testé) IXIO-ST pour la surveillance des bords de fermeture, largeur de 270 mm

IXIO-ST	noir	86800010
	argenté	86800011
	blanc	86800012

Capteur combiné IXIO-D CAN

Capteur combiné avec détecteur de direction radar et rideau de sécurité pour installations d'issues de secours et hors issues de secours en technologie de bus CAN, largeur de 270 mm

IXIO-D CAN	noir	86800053
	argenté	86800057
	blanc	86800056

Rideau de sécurité IXIO-S CAN

Rideau de sécurité (testé) IXIO-S CAN pour la surveillance des bords de fermeture en technologie de bus CAN, largeur de 209 mm

IXIO-S CAN	noir	86800055
	argenté	86800059
	blanc	86800058

Capteur combiné intégré IXIO-D CAN

Capteur combiné (sans cache) avec détecteur de direction radar à surveillance automatique et rideau de sécurité pour les installations d'issues de secours et hors issues de secours, pour l'intégration dans l'habillage des capteurs.

IXIO-D CAN intégré	86800050
--------------------	----------

Rideau de sécurité intégré IXIO-S CAN

Rideau de sécurité (testé, sans cache) IXIO-S CAN pour la surveillance des bords de fermeture en technologie de bus CAN, pour l'intégration dans l'habillage des capteurs.

IXIO-S CAN intégré	86800052
--------------------	----------

Accessoires pour détecteurs infrarouges actifs et capteurs combinés

N° de commande



Kit de montage au plafond

Système de montage au plafond pour IXIO-DT, IXIO-S, IXIO-D-CAN et IXIO-S-CAN avec une largeur de boîtier de 270 mm ou 209 mm

Kit de montage au plafond	noir	86800019
	blanc	86800020

Toit de protection contre les intempéries

Toit de protection contre les intempéries pour IXIO-DT, IXIO-ST, IXIO-D-CAN et IXIO-S-CAN avec une largeur de boîtier de 209 mm ou 270 mm

Toit de protection contre les intempéries	noir	86800021
---	------	----------

Équerre de fixation

Équerre de montage pour détecteur IXIO

Équerre de fixation pour une largeur de boîtier de 270 mm	noir	86800016
Équerre de fixation pour une largeur de boîtier de 209 mm	noir	86800018

Accessoires pour la Suisse

Programmateur

N° de commande



Programmeur EPS CAN EDIZIO blanc

pour montage encastré, pour boîtier d'encastrement GR.I

Symboles de programme : Nuit-Automatique-Hiver-Une voie-Ouverture continue
Affichage de l'état des LED / affichage des défauts codage ou interrupteur à clé supplémentaire

Symboles et logo gris clair (uniquement disponible en blanc)

Programmeur EPS CAN EDIZIO blanc profondeur de montage 25 mm

2021998



Ensemble de programmeurs EPS CAN avec interrupteur à clé EPS CAN EDIZIO blanc

montage encastré, pour boîte d'encastrement côté bâtiment taille 2xl

Symboles pour EPS : Nuit-Automatique-Hiver-Une voie-Ouverture continue

Symboles pour interrupteur à clé : Ouvrir-Fermer et indicateur d'état LED/indicateur de panne

pour demi-cylindre profilé KABA côté bâtiment M14/14/32,5

Position de conduite à 270 degrés

Symboles et logo gris clair (uniquement disponible en blanc)

Ensemble de programmeurs EPS CAN avec interrupteur

à clé EPS CAN EDIZIO blanc, profondeur de montage 35 mm

2022041

Bouton

N° de commande



Boutons poussoir d'urgence d'urgence

montage encastré, pour boîte d'encastrement côté bâtiment taille 1xl ou 2xl

Bouton poussoir en rouge

Bouton poussoir d'urgence CAN, EDIZIO, vert, simple, sans pictogramme, profondeur d'encastrement 30 mm

2021996

Bouton d'urgence d'urgence CAN, EDIZIO, vert, double, avec pictogramme, profondeur d'encastrement 30 mm

2021995

Bouton poussoir d'urgence d'urgence EDIZIO, vert, simple, sans pictogramme, profondeur d'encastrement 30 mm

2021896

Bouton d'urgence d'urgence EDIZIO, vert, double, avec pictogramme, profondeur d'encastrement 30 mm

2021895

Impulstaster beleuchtet EDIZIO weiss Not-Auf-Taster

montage encastré, pour boîte d'encastrement côté bâtiment taille I Bouton poussoir en vert

Bouton poussoir illuminé CAN, EDIZIO, blanc, simple, profondeur d'encastrement 30 mm

2021997

Bouton poussoir illuminé EDIZIO, blanc, simple, profondeur d'encastrement 30 mm

2021294

Bouton sans contact CleanSwitch EDIZIO blanc

pour montage encastré, pour boîte d'encastrement sur site GR.I

symboles : double flèche, Largeur de touche 10 - 50 cm

Symboles et logo noir/gris clair

Bouton sans contact CleanSwitch EDIZIO profondeur de montage 38 mm

2021942

Bouton à impulsion EDIZIO blanc

pour montage encastré

pour boîtier d'encastrement côté bâtiment GR.I

Symbole: ouvert, Symbole et logo gris clair (également disponible en noir)

Bouton à impulsion EDIZIO blanc profondeur de montage 25 mm

2021327

Interrupteur à clé

N° de commande



Programmeur à clé EDIZIOdue blanc

pour montage encastré pour boîtier d'encastrement côté bâtiment GR.I
pour KABA cylindre côté bâtiment 1007F

Symboles : Ouvrir-Fermer

Symboles et logo gris clair (également disponible en noir)

Programmeur à clé EDIZIOdue blanc profondeur de montage 58 mm

2021326



Interrupteur à clé anti-effraction à 1 pôle

préparé pour KABA demi-cylindre côté bâtiment M1514/32,5

Symboles et logo argent/gris

encastré profondeur de montage 55 mm

2081338

en applique

2081982



Programmeur CAN à clé EDIZIOdue blanc

pour montage encastré pour boîtier d'encastrement côté bâtiment GR.I

pour KABA demi-cylindre profilé côté bâtiment : M1414/32,5

Position de conduite à 270 degrés

Symboles : Ouvrir-Fermer et indicateur d'état LED

Symboles et logo gris clair (uniquement disponible en blanc)

Programmeur CAN à clé EDIZIOdue blanc
profondeur de montage 35 mm

2021999

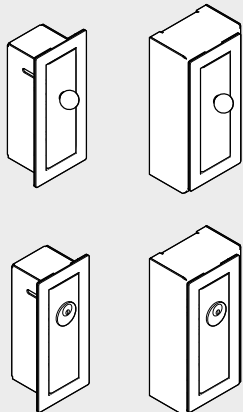

Déverrouillage d'urgence

N° de commande

Déverrouillage d'urgence encastré

2061841

Déverrouillage d'urgence en applique

2061842

Déverrouillage d'urgence encastré

pour cylindre de fermeture KABA M1031 clé non retirable
(standard), ou option 1061 clé retirable si ouvert

2061845

Déverrouillage complet en applique

pour cylindre de fermeture KABA M1031 clé non retirable
(standard), ou option 1061 clé retirable si ouvert

2061846

Bouton à capteur LED

N° de commande



Bouton à capteur LED

Générateur d'impulsion manuel, avec boîtier en plastique blanc
similaire RAL 9016 et gris signalisation similaire RAL 7043

Bouton à capteur LED

16672601170



Bouton à capteur LED, hygiénique

Générateur d'impulsion manuel, modèle en verre trempé, entièrement scellé,
surface d'appui en verre, modèle respectant l'hygiène selon EN 1672-1/2

Bouton à capteur LED

16672901170

Engagement en matière de durabilité

Nous sommes engagés à favoriser un développement durable tout le long de notre chaîne de valeur et en harmonie avec nos responsabilités économiques, environnementales et sociales auprès des générations actuelles et futures. La durabilité est un facteur de plus en plus important dans l'industrie de la construction. Afin de fournir des informations quantifiées sur les impacts environnementaux d'un produit tout au long de son cycle de vie, dormakaba fournit des déclarations environnementales de produits (EPD), basées sur des évaluations holistiques du cycle de vie.

www.dormakaba.com/sustainability



Notre offre

Solutions d'accès automatisées (AAS)

Portes automatiques
Solutions d'accès sécurisés



Solutions de contrôle d'accès (ACS)

Contrôle d'accès et gestion des temps
Issues de secours et voies d'évacuation
Contrôle d'accès électronique pour l'hébergement



Solutions d'accès mécaniques (AHS)

Ferme-portes
Quincaillerie de porte
Cylindres et clés mécaniques



Services

Mise à jour et conseils
Montage et mise en service
Entretien et Réparatur



WN 05592951532, FR, 10/2025
Sous réserve de modifications techniques.



dormakaba.com

dormakaba
France S.A.S.
2-4 rue des Sarrazins
FR-94046 Créteil cedex
T +33 1 41 94 24 00
marketing.fr@dormakaba.com
dormakaba.fr

dormakaba
Belgium N.V.
Monnikenwerve 17-19
BE-8000 Brugge
T +32 50 45 15 70
info.be@dormakaba.com
dormakaba.be

dormakaba
Suisse SA
Chemin de Budron A5
CH-1052 Le Mont-sur-Lausanne
T +41 848 85 86 87
info.ch@dormakaba.com
dormakaba.ch