

ST PRO Green

RC2 / RC3

Porte coulissante
automatique





ST PRO Green

Élégante et durable. En toute sécurité.

Avec la porte coulissante automatique ST PRO Green, dormakaba souligne sa contribution à une plus grande efficacité énergétique et à la durabilité. En outre, l'impératif de sécurité croissant est également pris en compte avec la protection contre l'effraction testée et certifiée par l'institut allemand des technologies de fenêtres (Institut für Fenstertechnik – ift) de Rosenheim.

ST PRO Green

Une solution pour l'efficacité et la sécurité	5
Système de profilé	6
Planification de l'installation	7
Système de profilé ST PRO Green	8
ST PRO Green RC2 avec guide de surface	10
Système de profilé istema di profilo ST PRO Green RC2 / RC3	12
Variante d'habillages	14
Ajouts pour installation de portes coulissantes	15
Verrouillages	16
Déverrouillage manuel	17
Caractéristiques techniques Portes coulissantes	18
Connexions avec technologie de bus CAN	19
Connexions de technologies conventionnelles	19
Caractéristiques techniques des opérateurs de portes coulissantes	20
Fonctions de la commande de base et des modules d'extension optionnels	22
Door Pilot Interface	23

Sélection de nombreux accessoires dormakaba

Programmeur	24
Bouton	25
Interrupteur à clé	26
Bouton à capteur LED	26
Dispositifs de commande de secours	27
Cadres de recouvrement pour boutons et interrupteurs	27
Détecteurs infrarouges actifs et capteurs combinés	28
Accessoires pour détecteurs infrarouges actifs et capteurs combinés	29

Accessoires pour la Suisse	30
-----------------------------------	-----------

ST PRO Green

Une solution pour l'efficacité et la sécurité.

ST PRO Green combine de nombreuses fonctions – tout en étant élégante et esthétique grâce à des profilés fins. Elle s'intègre donc parfaitement aux portes coulissantes de la série dormakaba ST FLEX. Le système de profilé mince peut être équipé de double et triple vitrage, ce qui permet d'atteindre des valeurs U_D particulièrement basses.*



Profilé à séparation thermique

Avec la séparation thermique grâce au profilé et la possibilité d'utiliser un triple vitrage, des valeurs U_D (coefficient de transmission thermique) allant jusqu'à 1,0 sont atteintes, ce qui correspond aux consignes actuelles de l'ordonnance sur les économies d'énergie EnEV*.

La porte ST PRO Green permet de réaliser des économies considérables en matière de coûts d'énergie et de chauffage et de réduire les émissions de CO_2 .

Opérateur puissant

Grâce au nouveau système d'opérateur ES PROLINE, il est possible de déplacer des battants de porte pesant jusqu'à 400 kg. Et ce de manière particulièrement rapide et silencieuse.

La faible consommation d'énergie de l'opérateur de porte coulissante contribue également au bilan énergétique positif de la porte.

L'opérateur convient à presque tous les domaines d'application, y compris pour l'utilisation dans les portes coulissantes pour issues de secours.

* chaque ST PRO Green reçoit une justification individuelle de la valeur U_D



ST PRO Green – Efficacité énergétique complète.

- Système de profilé à séparation thermique
- Valeurs UD particulièrement faibles jusqu'à 1,0 (en fonction du verre utilisé)
- Portes coulissantes à 1 et 2 battants
- Pour une utilisation dans les issues de secours et voies de sauvetage
- Opérateur de portes coulissantes économe en énergie ES PROLINE
- Double et triple vitrage
- Minimisation de la déformation de la porte possible en raison de l'influence de la température grâce à l'utilisation de barres résistantes à la torsion
- Certifié par des organismes de contrôle indépendants

ST PRO Green RC2 ST PRO Green RC3 – Sécurité convaincante.

- Système de profilé renforcé
- RC2 testé et certifié par l'institut allemand des technologies de fenêtres (Institut für Fenstertechnik – ift) de Rosenheim.
- Classe de protection anti-effraction particulièrement élevée RC3, testée et certifiée par PIV Velbert
- Un rail inférieur continu dans la zone du battant de porte et une protection anti-sabotage dans l'opérateur empêchent de relever les battants par levier
- Sécurité supplémentaire grâce à un verrouillage multipoint par crochet au niveau de l'arête de fermeture principale
- Accrochage à l'arête de fermeture secondaire
- Le vitrage anti-effraction (RC2: P4A, RC3: P5A)
- Variante RC3 avec zones profilées particulièrement renforcées

NOU-
VEAU

Système de profilé

Structure de l'installation de portes coulissantes ST PRO Green

- 01** Opérateur de portes coulissantes ES PROLINE avec protection anti-relevage par levier sur la variante RC sur toute la largeur de passage
- 02** Profilés à joint central d'étanchéité, avec verrouillage multipoint pour la variante RC
- 03** Guidage au sol, avec rail de guidage au sol pour la variante RC sur toute la largeur de porte
- 04** Arête de fermeture secondaire, avec accrochage pour la variante RC
- 05** Verre triple isolation, anti-effraction P4A et P5A pour la variante RC2 et RC3
- 06** Raccordement à la structure du bâtiment, avec éléments de renforcement pour la variante RC

- LW :** Largeur libre (largeur de passage)
- LH :** Hauteur libre (hauteur de passage)
- B :** Largeur totale de l'installation
- OH :** Hauteur de l'imposte (option)
- H :** Hauteur totale de l'installation
- AH :** Hauteur de l'opérateur selon la version 100 ou 150 mm
- OKFF :** Bord supérieur du sol fini

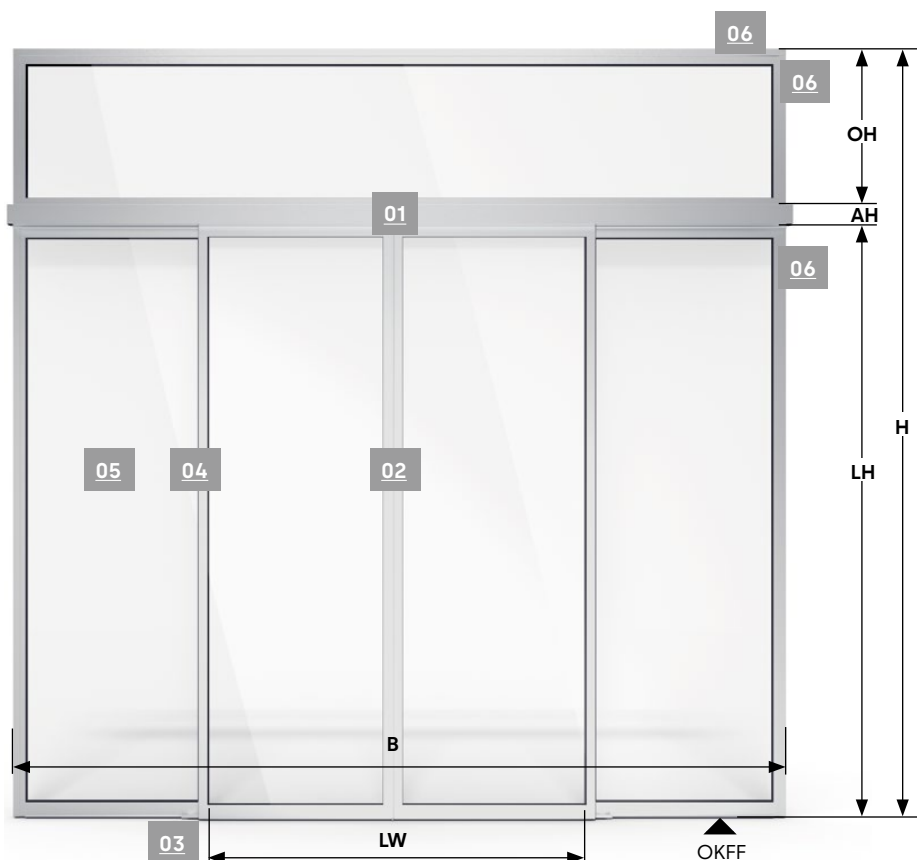

Installation individuelle de portes coulissantes en standard

Chaque installation est planifiée et produite individuellement. L'approche modulaire de nos systèmes garantit une réalisation économique. Il est possible d'ajouter à chaque installation, des fonctions automatiques et d'entrée supplémentaires, disponibles dans la gamme dormakaba, mais provenant aussi de fabricants tiers.

Taille et version au choix

Les dimensions des systèmes de portes coulissantes peuvent être choisies librement. Les largeurs de passage peuvent mesurer jusqu'à 3.000 mm en fonction du système de porte coulissante, du verre choisi et du poids des battants de porte. Les surfaces des profilés sont anodisées en standard ou revêtues de poudre selon les teintes individuelles des fabricants de poudre courants. Pour les exigences particulières, des revêtements plus résistants sont également possibles, par exemple pour la construction de piscines ou à proximité des côtes.

Service dès la planification

Nous soutenons chaque projet dès la phase de planification. Les critères architecturaux et fonctionnels servent de point de départ. Chaque installation de portes coulissantes est livrée prête au montage. Le montage, la mise en service, ainsi que l'entretien sur demande sont effectués par des entreprises agréées par nos soins. Une documentation complète dans la langue du pays est fournie avec chaque installation. Vous trouverez les détails exacts de la planification dans nos documents de dessins de CAO. L'équipe de vente dormakaba vous conseillera avec plaisir.

Planification de l'installation

Vous devez connaître ces dimensions

Ouverture d'un côté

Ouverture des deux côtés

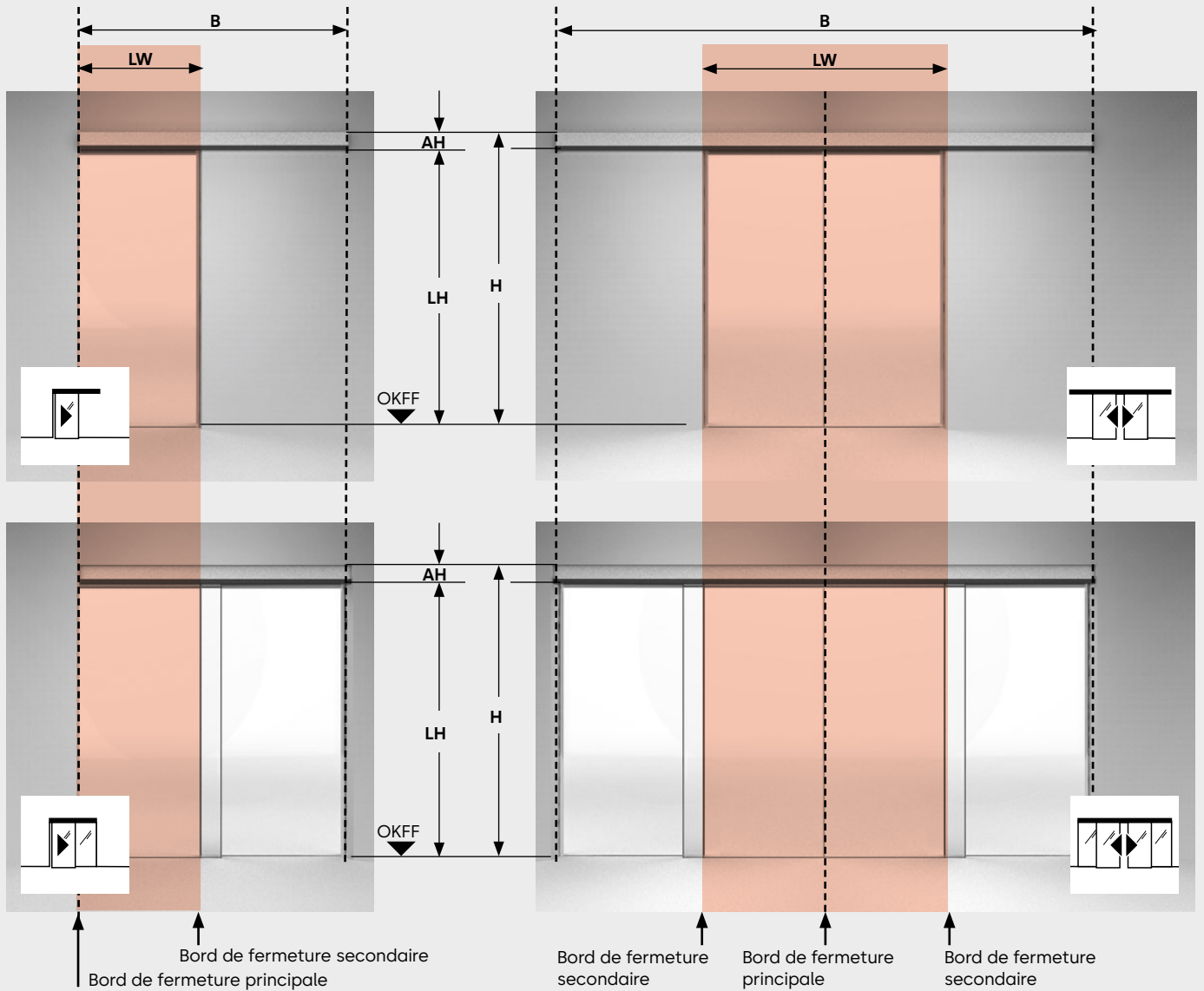

- LW : Largeur libre (largeur de passage)
- LH : Hauteur libre (hauteur de passage)
- B : Largeur totale de l'installation
- OH : Hauteur de l'imposte (option)
- H : Hauteur totale de l'installation
- AH : Hauteur de l'opérateur selon la version
100 ou 150 mm
- OKFF : Bord supérieur du sol fini

- | | | |
|--|--|---|
| | | Opérateur dans le plafond suspendu (habillage intégral) |
| | | Opérateur en montage mural ou sous linteau |
| | | Opérateur en montage dans passage avec support en alliage léger (support AL) et sections latérales |
| | | Opérateur en montage dans passage avec support en alliage léger (support AL), sections latérales et imposte |

ST PRO Green

Système de profilé à isolation thermique

Caractéristiques

- Conforme à l'actuelle loi allemande sur l'énergie des bâtiments GEG (anciennement EnEV)
- Valeurs UD particulièrement basses jusqu'à 1,0 W/m²K calculées individuellement pour chaque installation de porte
- Largeurs de vue des profilés minimisées
- Possibilité de guidage en surface et sous plancher
- Hauteur de l'opérateur 100 mm ou 150 mm
- Valeurs d'isolation thermique certifiées selon la norme EN ISO 10077
- Avec profil environnemental de produit (EPD)

Version en verre

- Verre double isolation ISO 34 avec bord chaud
- Verre triple isolation ISO 50 avec bord chaud
- Verre spécial

Ajouts possibles

- Battant de protection devant le battant mobile ou dans la façade
- Profilé de croisillon (Disponibilité sur demande)
- Guidage sous plancher
- Bord de fermeture principale avec verrouillage multipoint (voir la version RC2/RC3) (Disponibilité sur demande)

Détermination approximative du poids du battant de porte

$$TG = \frac{LH [m] \times LW [m] \times \text{Poids du verre [kg/m}^2]}{\text{Nombre de battants de porte}} + 7,5 \text{ kg}$$

Poids usuel du verre triple isolation : 45 kg/m²

		Exécution	ST PRO Green
Type d'opérateur		Standard	ES 250 PRO/ES 400 PRO
		Issue de secours	ES 250 PRO FST/ES 400 PRO FST
Paramètres de porte			
Dimensions de l'installation B min. =	à 1 battant	Montage dans passage (sans distance de sécurité, sans largeur de poteau)	2 x LW + 153 mm
		Montage mural, sans la largeur de poteau	2 x LW + 115 mm
	à 2 battants	Montage dans passage (sans distance de sécurité)	2 x LW + 180 mm
		Montage mural	2 x LW + 120 mm
Largeur de passage LW*2	à 1 battant	Standard	700 – 3.000 mm
		Issue de secours	700 – 3.000 mm
	à 2 battants	Standard	800 – 3.000 mm
		Issue de secours	800 – 3.000 mm
Poids max. du battant de porte	à 1 battant	ES 250 PRO/ES 250 PRO FST	1 x 125 kg
		ES 400 PRO/ES 400 PRO FST	1 x 250 kg
	à 2 battants	ES 250 PRO/ES 250 PRO FST	2 x 125 kg
		ES 400 PRO/ES 400 PRO FST	2 x 200 kg
Hauteur de passage LH*			2.050 – 3.100 mm



Toutes les installations équipées d'un opérateur de la série ES PROLINE FST répondent aux exigences dans les issues de secours.

* Les dimensions maximales réalisables en pratique dépendent du projet de porte en question, des exigences relatives à la porte et du système de profilé choisi. Dans le cas des portes dont la protection contre l'effraction a été testée, des exigences plus élevées sont imposées en ce qui concerne les tolérances structurelles ainsi que l'exécution soignée de la structure.

*2 La largeur de passage minimale pour les portes coulissantes pour issues de secours est définie dans les codes de construction nationaux applicables et peut

- LW** : Largeur libre (largeur de passage)
- LH** : Hauteur libre (hauteur de passage)
- B** : Largeur totale de l'installation
- OH** : Hauteur de l'imposte (option)
- H** : Hauteur totale de l'installation
- AH** : Hauteur de l'opérateur selon la version 100 ou 150 mm
- OKFF** : Bord supérieur du sol fini

Variantes des bords de fermeture principales

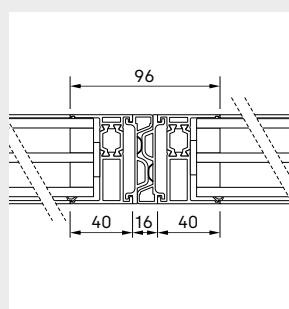

Ouverture des deux côtés

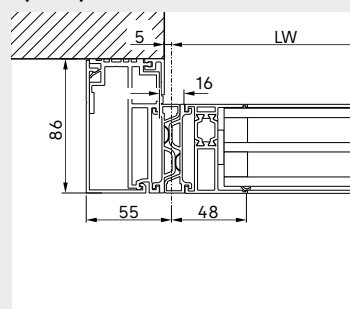

Montage sous linteau avec ouverture d'un côté

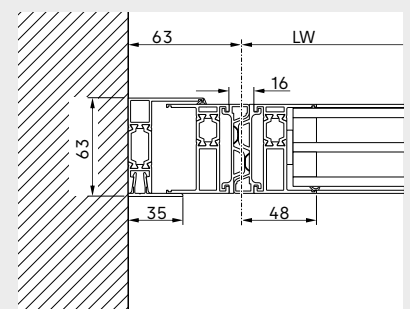

Montage dans passage avec ouverture d'un côté

Variantes de montage et variantes d'habillages

- 01** Habillage des capteurs 100 mm
- 02** Habillage intégral, hauteur 100 mm
- 03** Habillage standard 100 mm
- 04** Habillage intégral, hauteur 150 mm
- 05** Habillage standard 150 mm

Remarque concernant le montage de supports AL

Pour les portes avec sections latérales et supports AL, une suspension de l'opérateur ou une version d'opérateur de 150 mm de hauteur est nécessaire (en fonction de la largeur libre) à partir d'un poids de battant de porte d'env. 125 kg.

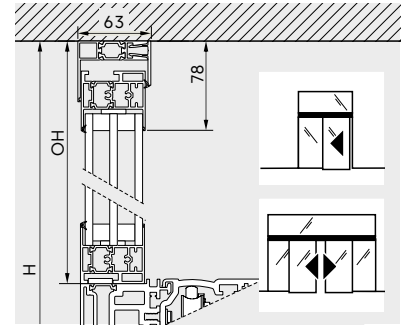

Montage dans un plafond suspendu

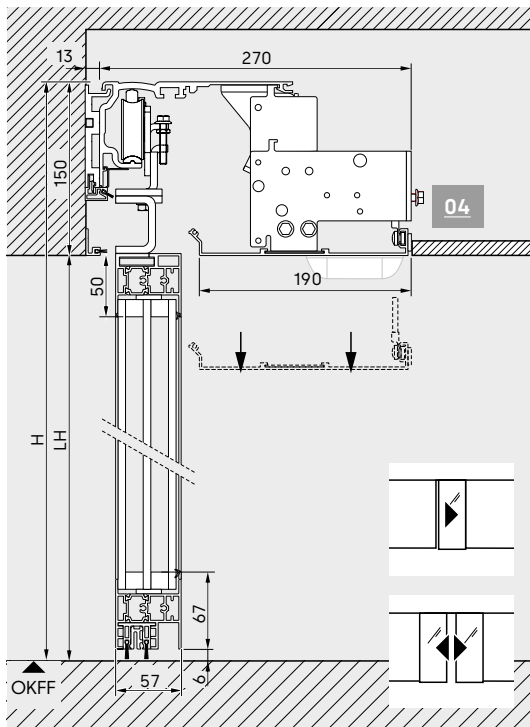
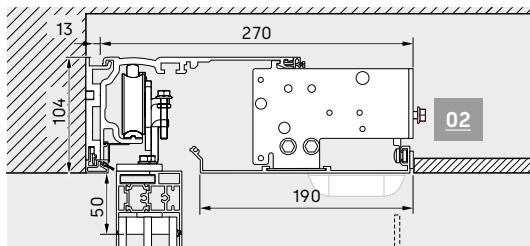

Montage mural, montage sous linteau

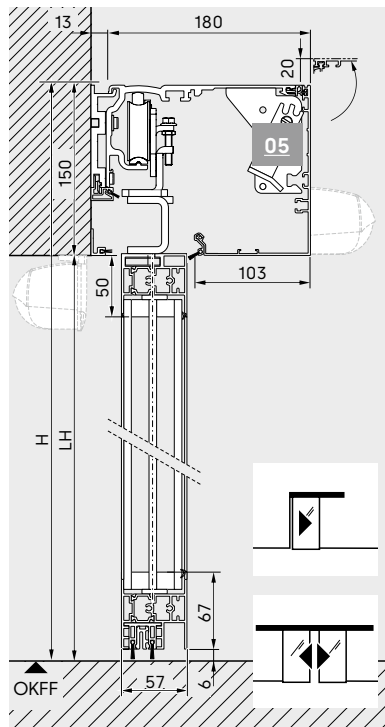
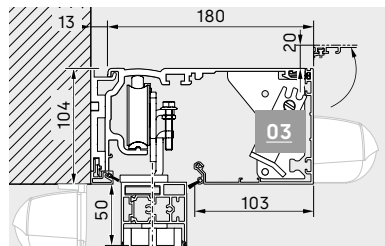
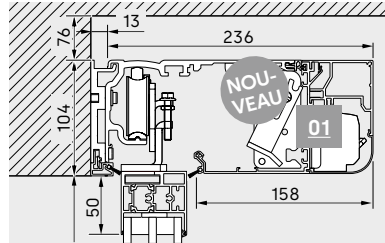

Montage avec supports AL

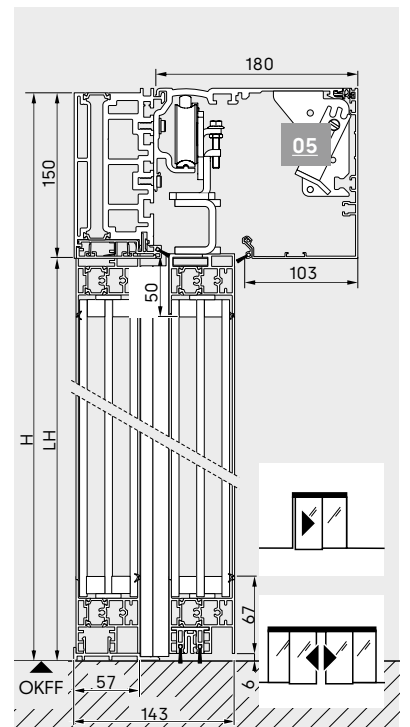
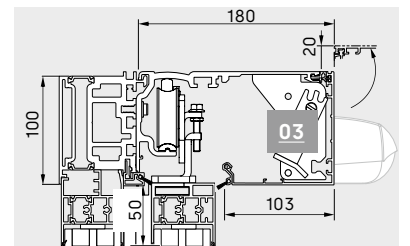
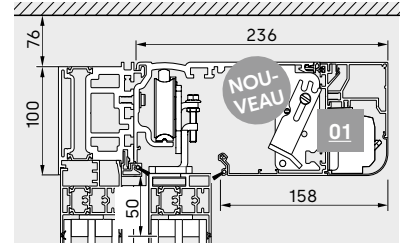

Variantes des bords de fermeture secondaires

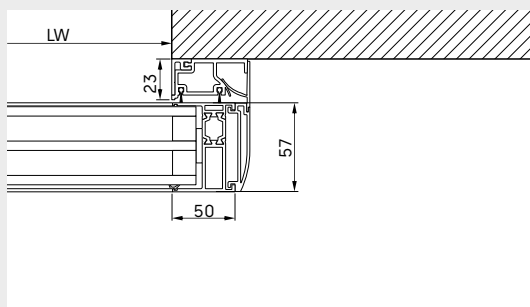

Variante de montage sous linteau

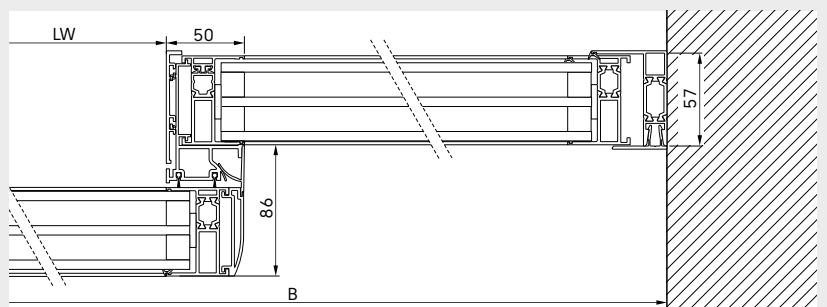

Variante avec section latérale

ST PRO Green RC2 avec guide de surface

Système de profilé à isolation thermique avec protection antieffraction certifiée

Caractéristiques

- Conforme à l'actuelle loi allemande sur l'énergie des bâtiments GEG (anciennement EnEV)
- Valeurs UD particulièrement basses jusqu'à 1,0 W/m²K calculées individuellement pour chaque installation de porte
- Largeurs de vue des profilés minimisées
- Protection anti-effraction certifiée RC2 malgré le guide de surface
- Verrouillage multipoint dans battant de porte
- Guidage sur sol supérieur pour portes RC2 sur demande
- Hauteur de l'opérateur 100 mm
- Valeurs d'isolation thermique certifiées selon la norme EN ISO 10077
- Avec profil environnemental de produit (EPD)

Version en verre

- Pour classe de résistance RC2 : Verre P4A
- Verre double isolation ISO 34 avec bord chaud
- Verre triple isolation ISO 50 avec bord chaud
- Verre spécial

Ajouts possibles

- Battant de protection devant le battant mobile ou dans la façade
- Déverrouillage manuel (avec un déverrouillage manuel et des battants de protection en option, la largeur de passage libre LW diminue de 166 mm pour une installation à 2 battants et de 83 mm pour une installation à 1 battant)
- Pour la Suisse : Déverrouillage manuel par câble Bowden, afin de respecter les exigences nationales

Détermination approximative du poids du battant de porte

$$TG = \frac{LH [m] \times LW [m] \times \text{Poids du verre [kg/m}^2]}{\text{Nombre de battants de porte}} + 21,5 \text{ kg}$$

Poids usuel du verre pour vitrage antieffraction (RC2/RC3) : jusqu'à 59 kg/m²

		Exécution	ST PRO Green RC2
Type d'opérateur		Standard	ES 400 PRO
		Issue de secours	ES 250 PRO FST/ES 400 PRO FST
Paramètres de porte*			
Dimensions de l'installation B min. =	à 1 battant	Montage dans passage (sans distance de sécurité)	2 x LW + 233 mm
		Montage mural	2 x LW + 227 mm
	à 2 battants	Montage dans passage (sans distance de sécurité) (ohne Sicherheitsabstand)	2 x LW + 207 mm
		Montage mural	2 x LW + 207 mm
Largeur de passage LW*2	à 1 battant	Standard	800 – 1.100 mm
		Issue de secours	800 – 1.100 mm
	à 2 battants	Standard	1.000 – 1.900 mm
		Issue de secours	1.000 – 1.900 mm
Poids max. du battant de porte	à 1 battant	ES 400 PRO/ES 400 PRO FST	1 x 250 kg
	à 2 battants	ES 400 PRO/ES 400 PRO FST	2 x 200 kg
Hauteur de passage LH*			2.050 – 3.100 mm



Toutes les installations équipées d'un opérateur de la série ES PROLINE FST répondent aux exigences dans les issues de secours.

* Les dimensions maximales réalisables en pratique dépendent du projet de porte en question, des exigences relatives à la porte et du système de profilé choisi. Dans le cas des portes dont la protection contre l'effraction a été testée, des exigences plus élevées sont imposées en ce qui concerne les tolérances structurelles ainsi que l'exécution soignée de la structure.

*2 La largeur de passage minimale pour les portes coulissantes pour issues de secours est définie dans les codes de construction nationaux applicables et peut.

- LW** : Largeur libre (largeur de passage)
- LH** : Hauteur libre (hauteur de passage)
- B** : Largeur totale de l'installation
- OH** : Hauteur de l'imposte (option)
- H** : Hauteur totale de l'installation
- AH** : Hauteur de l'opérateur selon la version 100 ou 150 mm
- OKFF** : Bord supérieur du sol fini

Variantes des bords de fermeture principales avec verrouillage multipoint

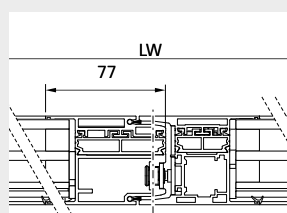

Ouverture des deux côtés

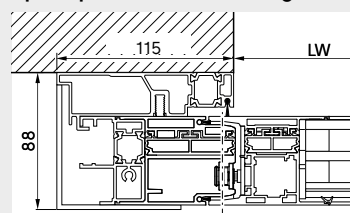

Montage sous linteau avec ouverture d'un côté

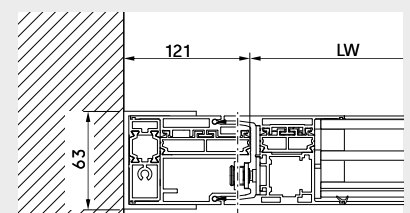

Montage dans passage avec ouverture d'un côté

Remarque concernant le montage de supports AL

Une suspension d'opérateur supplémentaire et/ou une version d'opérateur de 150 mm est nécessaire pour un poids total de battants de porte supérieur à 2 x 125 kg.

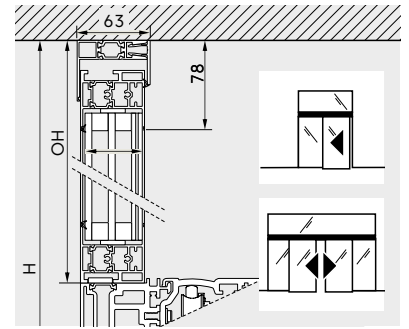

Variantes de montage et variantes d'habillages

- 01 Habillage des capteurs 100 mm
- 02 Habillage intégral, hauteur 100 mm
- 03 Habillage standard 100 mm
- 04 Habillage intégral, hauteur 150 mm
- 05 Habillage standard 150 mm
- 06 Déverrouillage manuel en option

Montage dans un plafond suspendu

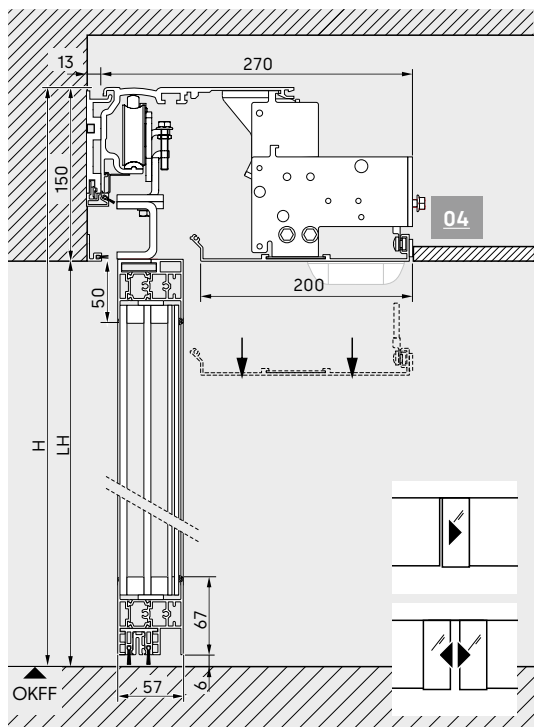
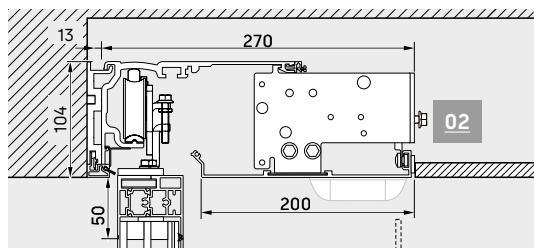

Montage mural, montage sous linteau

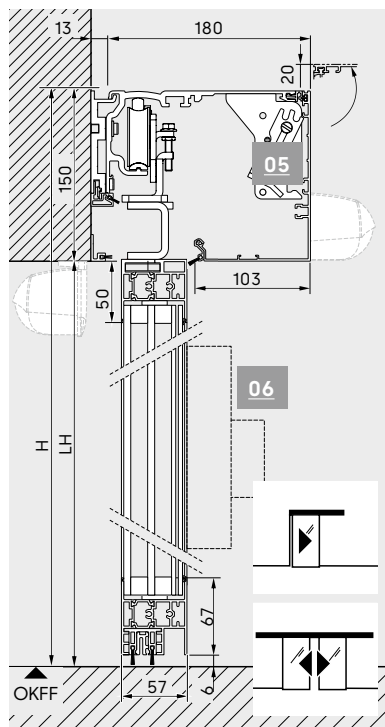
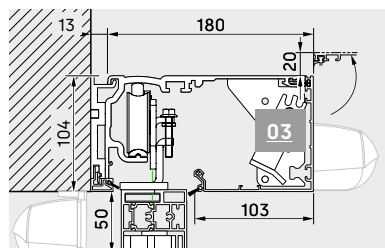
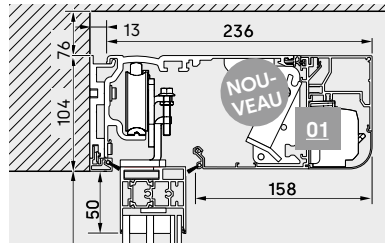

Montage avec supports AL

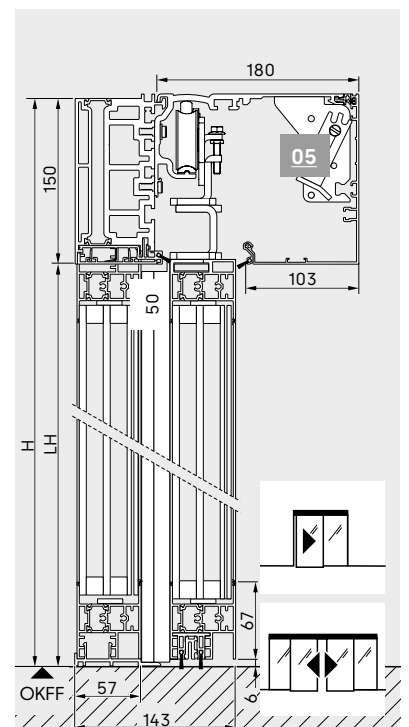
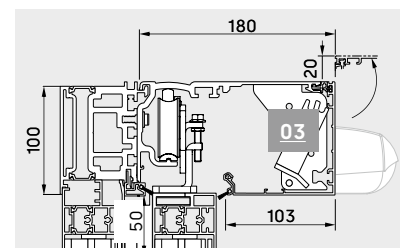
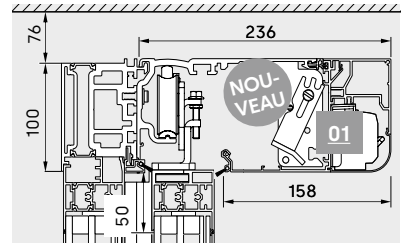

Variantes des bords de fermeture secondaires

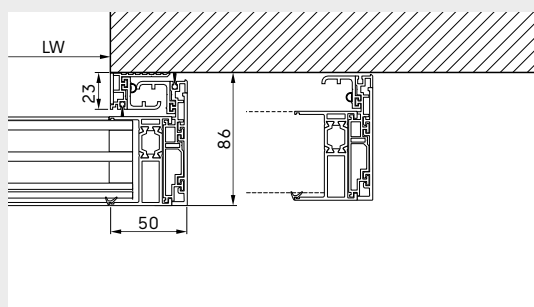

Variante de montage sous linteau

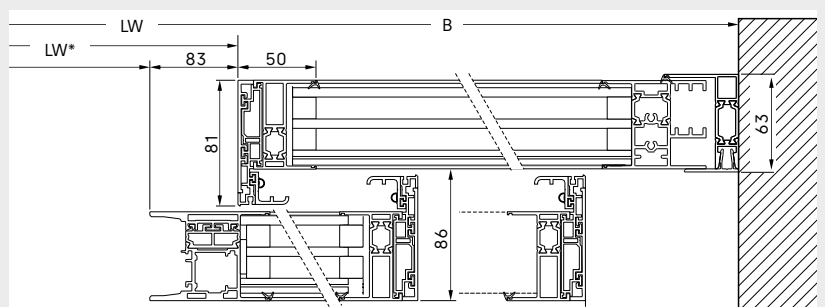

Variante avec section latérale

*avec déverrouillage manuel (p. 17) et battant de protection (p. 15)

ST PRO Green RC2 / RC3

Système de profilé à isolation thermique avec protection antieffraction certifiée

Caractéristiques

- Conforme à l'actuelle loi allemande sur l'énergie des bâtiments GEG (anciennement EnEV)
- Valeurs UD particulièrement basses jusqu'à 1,0 W/m²K calculées individuellement pour chaque installation de porte
- Largeurs de vue des profilés minimisées
- Guidage sous plancher et protection ante-relevage par levier en standard
- Verrouillage multipoint dans battant de porte
- Hauteur de l'opérateur 100 mm
- Valeurs d'isolation thermique certifiées selon la norme EN ISO 10077
- Avec profil environnemental de produit (EPD)

Version en verre

- Pour classe de résistance RC2 : Verre P4A
- Pour classe de résistance RC3 : Verre P5A
- Verre double isolation ISO 34 avec bord chaud
- Verre triple isolation ISO 50 avec bord chaud
- Verre spécial

Ajouts possibles

- Battant de protection devant le battant mobile ou dans la façade
- Déverrouillage manuel (avec un déverrouillage manuel et des battants de protection en option, la largeur de passage libre LW diminue de 166 mm pour une installation à 2 battants et de 83 mm pour une installation à 1 battant)
- Pour la Suisse : Déverrouillage manuel externe par câble Bowden, afin de respecter les exigences nationales

Détermination approximative du poids du battant de porte

$$TG = \frac{LH [m] \times LW [m] \times \text{Poids du verre [kg/m}^2]}{\text{Nombre de battants de porte}} + 21,5 \text{ kg}$$

Poids usuel du verre pour vitrage antieffraction (RC2/RC3) : jusqu'à 59 kg/m²

		Exécution	ST PRO Green RC2/RC3
Type d'opérateur		Standard	ES 400 PRO
		Issue de secours	ES 250 PRO FST/ES 400 PRO FST
Paramètres de porte			
Dimensions de l'installation B min. =	à 1 battant	Montage dans passage (sans distance de sécurité)	2 x LW + 233 mm
		Montage mural	2 x LW + 227 mm
	à 2 battants	Montage dans passage (sans distance de sécurité) (ohne Sicherheitsabstand)	2 x LW + 207 mm
		Montage mural	2 x LW + 207 mm
Largeur de passage LW*2	à 1 battant	Standard	800 – 3.000 mm
		Issue de secours	800 – 3.000 mm
	à 2 battants	Standard	1.000 – 3.000 mm
		Issue de secours	1.000 – 3.000 mm
Poids max. du battant de porte	à 1 battant	ES 400 PRO/ES 400 PRO FST	1 x 250 kg
	à 2 battants	ES 400 PRO/ES 400 PRO FST	2 x 200 kg
Hauteur de passage LH*			2.050 – 3.100 mm



Toutes les installations équipées d'un opérateur de la série ES PROLINE FST répondent aux exigences dans les issues de secours.

* Les dimensions maximales réalisables en pratique dépendent du projet de porte en question, des exigences relatives à la porte et du système de profilé choisi. Dans le cas des portes dont la protection contre l'effraction a été testée, des exigences plus élevées sont imposées en ce qui concerne les tolérances structurelles ainsi que l'exécution soignée de la structure.

*2 La largeur de passage minimale pour les portes coulissantes pour issues de secours est définie dans les codes de construction nationaux applicables et peut

- LW : Largeur libre (largeur de passage)
- LH : Hauteur libre (hauteur de passage)
- B : Largeur totale de l'installation
- OH : Hauteur de l'imposte (option)
- H : Hauteur totale de l'installation
- AH : Hauteur de l'opérateur selon la version 100 ou 150 mm
- OKFF : Bord supérieur du sol fini

Variantes des bords de fermeture principales avec verrouillage multipoint

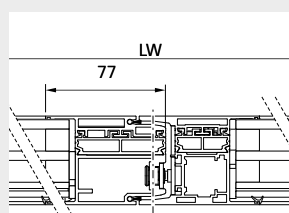

Ouverture des deux côtés

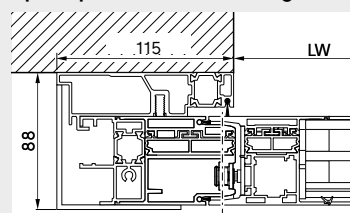

Montage sous linteau avec ouverture d'un côté

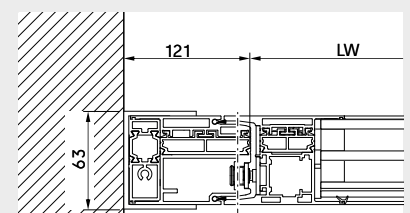

Montage dans passage avec ouverture d'un côté

Remarque concernant le montage de supports AL

Une suspension d'opérateur supplémentaire et/ou une version d'opérateur de 150 mm est nécessaire pour un poids total de battants de porte supérieur à 2 x 125 kg.

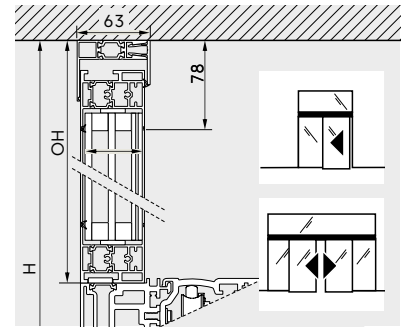

Variantes de montage et variantes d'habillages

- 01 Habillage des capteurs 100 mm
- 02 Habillage intégral, hauteur 100 mm
- 03 Habillage standard 100 mm
- 04 Habillage intégral, hauteur 150 mm
- 05 Habillage standard 150 mm
- 06 Déverrouillage manuel en option
- 07 Guidage sous plancher

Montage mural, montage sous linteau

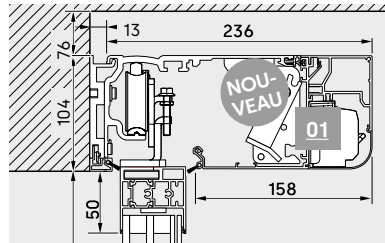

Montage avec supports AL

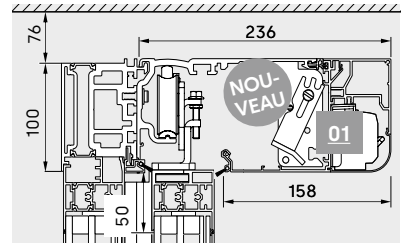

Montage dans un plafond suspendu

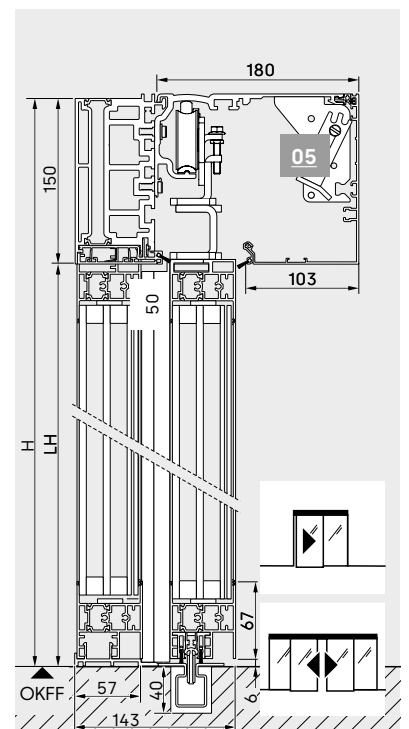
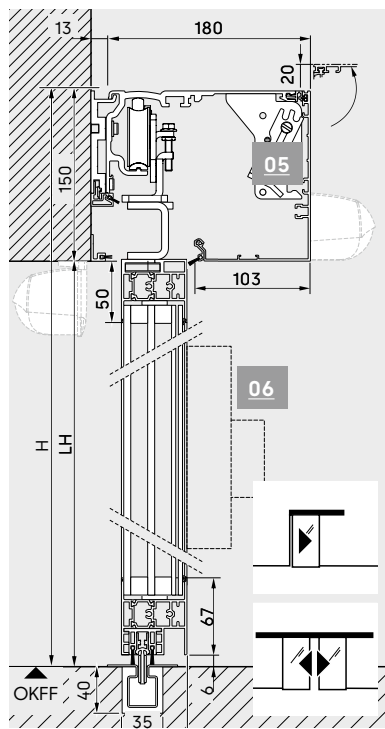
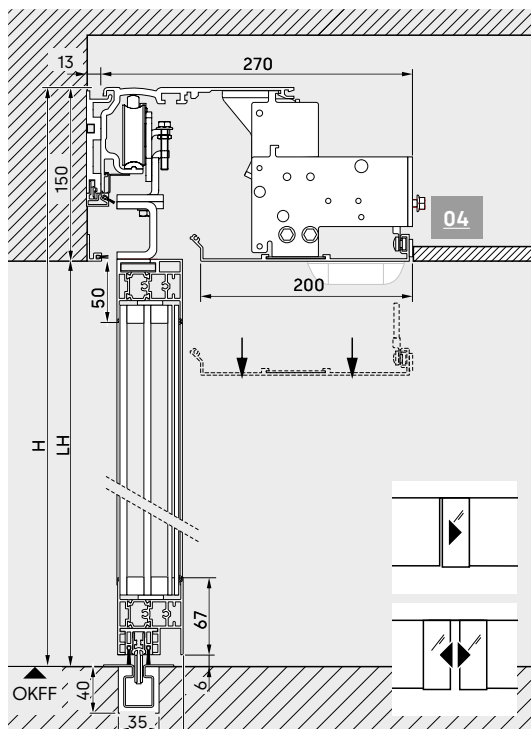
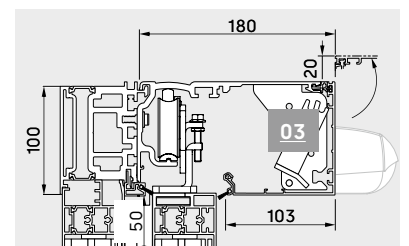
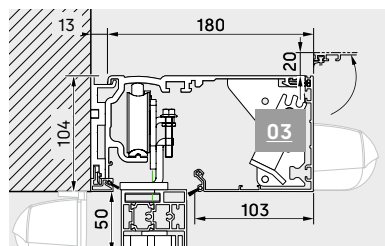
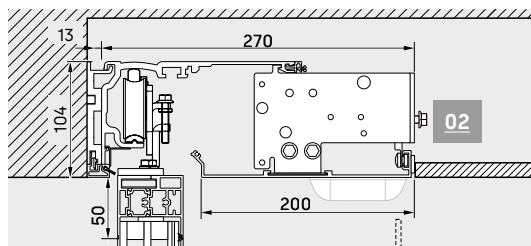

Variantes des bords de fermeture secondaires

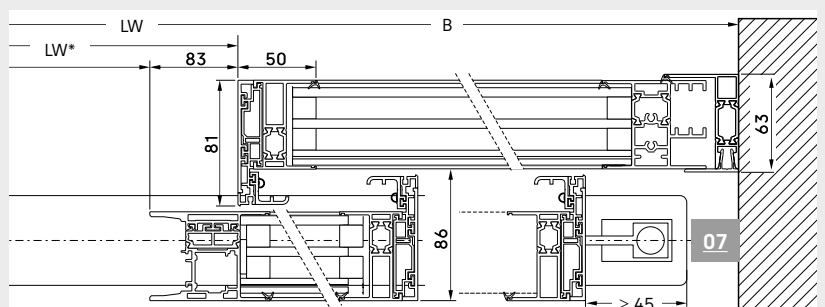
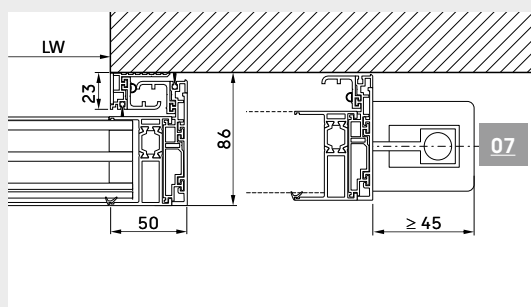

Variante de montage sous linteau

Variante avec section latérale

*avec déverrouillage manuel (p. 32) et battant de protection (p. 29)

Variantes d'habillages



Habillage standard

L'habillage standard des opérateurs ES PROLINE est disponible en deux versions différentes (hauteur 100 mm, 150 mm). Le support de cache en série permet d'ouvrir l'habillage en trois positions différentes.

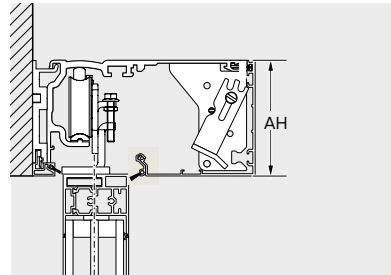

Habillage des capteurs

Pour les exigences spécifiques en matière de design, l'habillage des capteurs offre une solution adéquate. Il permet d'obtenir un design visuellement attrayant pour les portes avec hauteur d'opérateur 100 mm. Les capteurs pour l'activation et la sécurisation sont intégrés dans le système d'entraînement. Ceci permet d'éviter les éléments en saillie et les structures supplémentaires. L'habillage des capteurs est autorisé pour les portes avec une hauteur de passage max. de 3.000 mm.

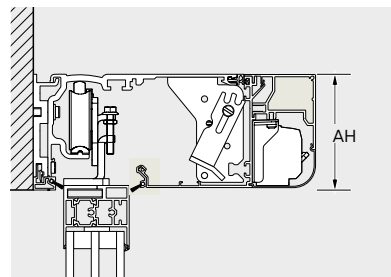

Habillage intégral

L'habillage intégral permet d'intégrer l'opérateur ES PROLINE de manière élégante dans un plafond suspendu. Le cache de l'opérateur peut être enlevé par le bas, ce qui assure une bonne accessibilité de tous les composants de l'opérateur pour les travaux de maintenance. Des kits d'accessoires spéciaux permettent par ailleurs d'intégrer les capteurs de sécurité dans l'habillage afin que la pleine hauteur du passage reste utilisable.

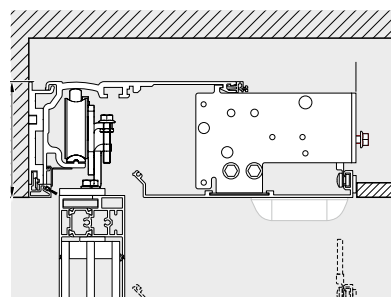

Suspension supplémentaire de glissière

Disponible en option, par exemple pour des poids d'impostes particulièrement élevés.



Ajouts pour installation de portes coulissantes

Battant de protection pour sécuriser la voie de circulation

Un battant de protection sécurise la voie de circulation de la porte coulissante. Si nécessaire, le battant de protection peut s'ouvrir, p. ex. pour nettoyer la vitre.

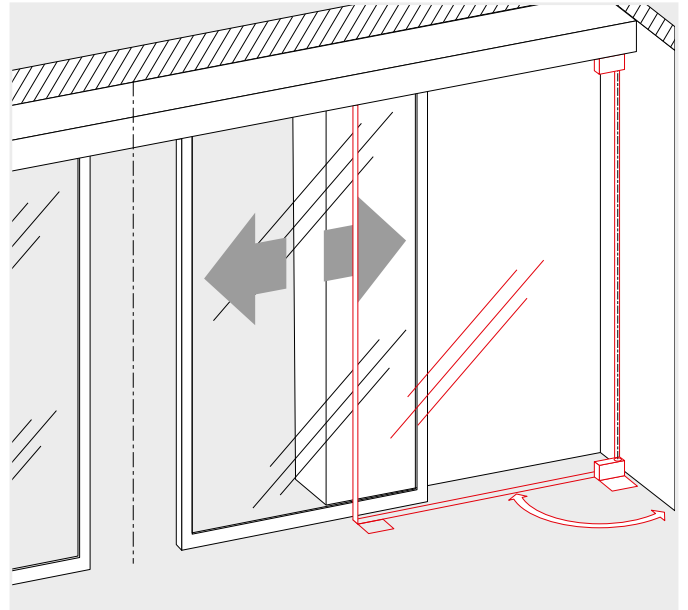

Battant de protection pour façades poteaux-traverses

Avec les façades poteaux-traverses, un battant de protection peut sécuriser l'espace « ouvert » de la structure de façade. Si nécessaire, le battant de protection peut s'ouvrir, p. ex. pour nettoyer la vitre.

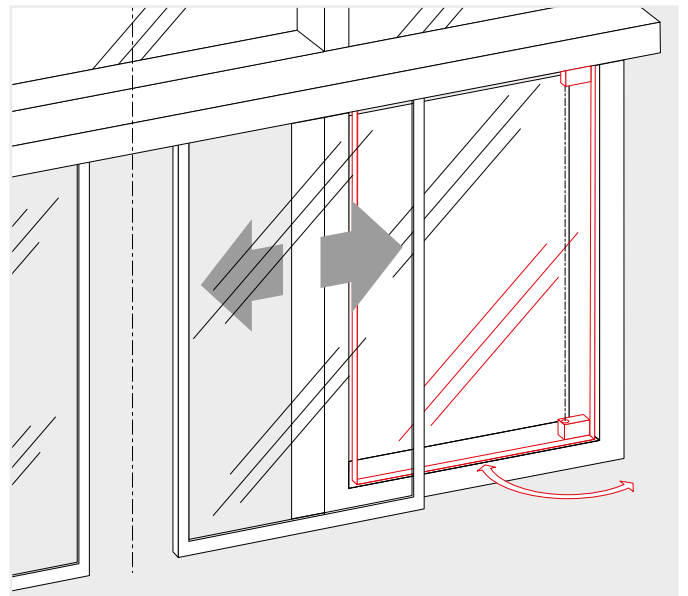

Profilés de croisillon

Les battants de porte, les sections latérales et les impostes peuvent être divisés à volonté par des croisillons. Les croisillons servent d'élément décoratif ou encore de « protection légère contre les chocs ». La largeur visible d'un croisillon est de 90 mm (Disponibilité sur demande).

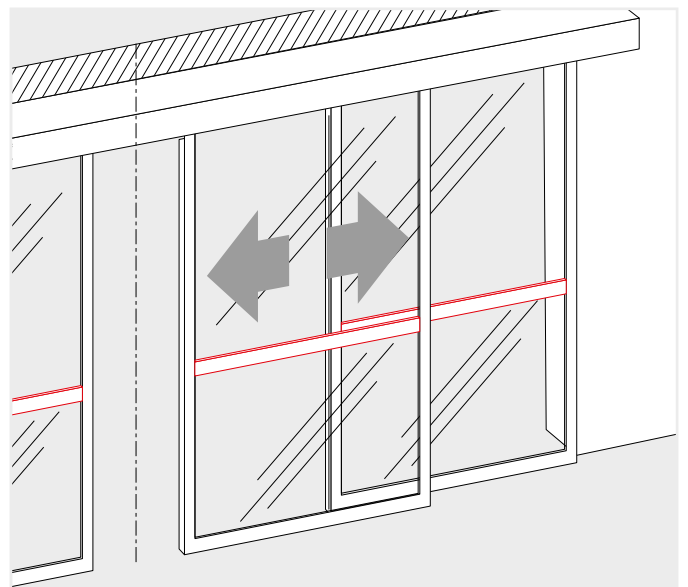
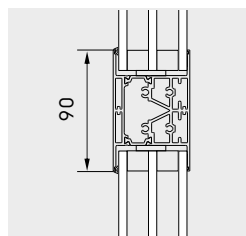

Verrouillages

Pour prévenir tout accès non autorisé au bâtiment par l'ouverture de la porte coulissante, dormakaba propose plusieurs variantes de verrouillages pour l'ES PROLINE.

Système de verrouillage électromécanique par courroie

Le verrouillage à ajustement automatique est directement installé sur le Drive Unit de l'opérateur. La requête de verrouillage standard accroît la sécurité de fonctionnement de la porte. Le verrouillage est défini en usine sur la fonction bistable, ce qui signifie que le statut de verrouillage est conservé en cas de panne de courant. Des modèles avec d'autres fonctions (monostable avec Failsafe : ouverture du verrouillage en cas de panne de courant et Failsecure : fermeture du verrouillage en cas de panne de courant) sont également disponibles.

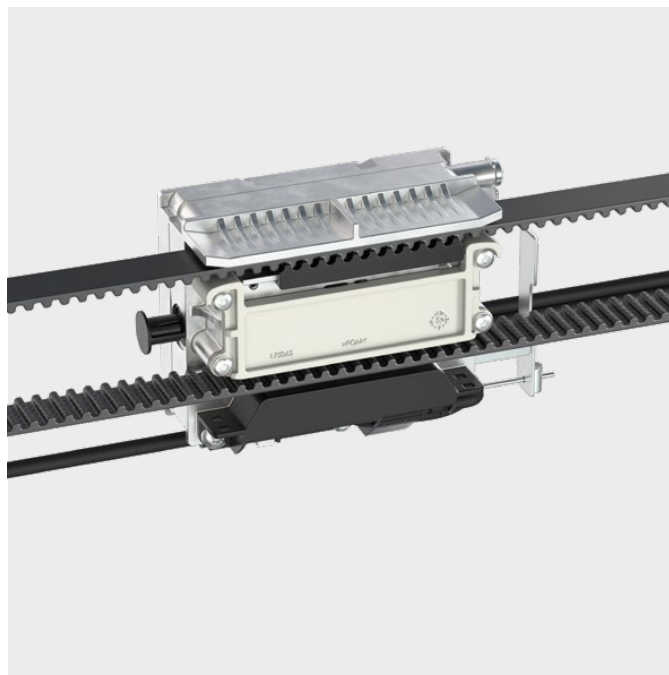

Verrouillage magnétique (FIA) pour les portes d'issues de secours et de voies de sauvetage

Avec le verrouillage magnétique et la variante de commande ES PROLINE, le verrouillage d'une porte coulissante d'issue de secours est autorisé dans toutes les positions de programmeur automatique même si des personnes sont présentes dans le bâtiment.

Le système de verrouillage dispose d'une homologation de type du TÜV et ne nécessite pas de validation au cas par cas. Cette variante convient pour tous les objets utilisés en continu 24h/24 tels que les zones de libre-service dans les banques, hôtels, hôpitaux, écoles, etc. Toutes les personnes peuvent quitter le bâtiment en toute sécurité en cas d'urgence et la porte protège contre les hôtes indésirables.



Verrouillage par crochet à moteur électrique

Ce verrouillage multipoint particulièrement résistant offre une protection très élevée contre l'effraction avec les portes coulissantes standard et les portes dotées d'une classe de résistance RC2/RC3 (les portes avec protection élevée contre l'effraction sont équipées en série de ce verrouillage). Pour le verrouillage d'une porte, cinq pènes basculants massifs sont sortis par un moteur. Des systèmes de déverrouillage mécaniques pour l'ouverture manuelle d'une porte sont disponibles en option.

Version standard pour ST PRO Green RC2 / RC3. En option pour ST PRO Green, ST FLEX Green, ST FLEX.

Pour tous les types de verrouillages mécaniques, la règle est la suivante concernant les portes situées dans les issues de secours et les voies de sauvetage : Le verrouillage n'est autorisé que si personne ne se trouve dans le bâtiment.

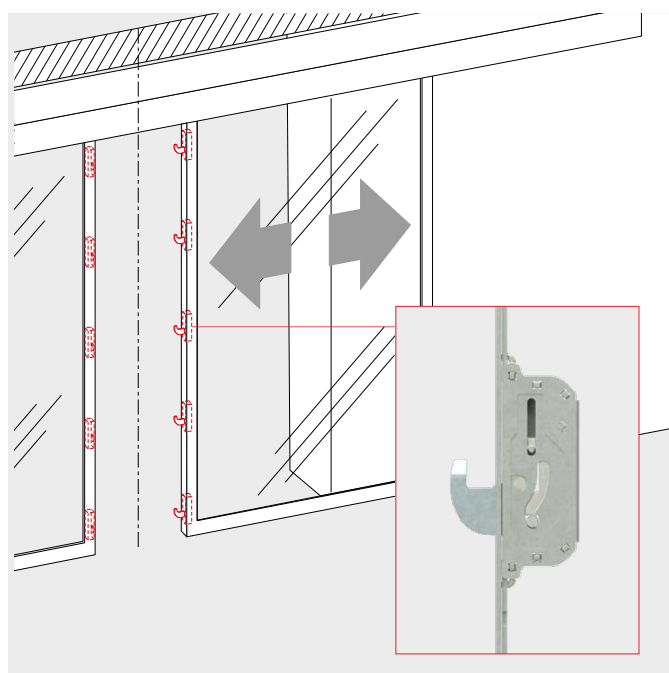

Déverrouillage manuel

Déverrouillage manuel sur le battant de porte

Un verrouillage par crochet à moteur électrique permet de verrouiller et déverrouiller une porte coulissante. Dans le cas des portes à 1 battant, ce verrouillage se trouve systématiquement sur le battant. Dans le cas des portes à 2 battants, le déverrouillage se trouve sur le battant de droite.

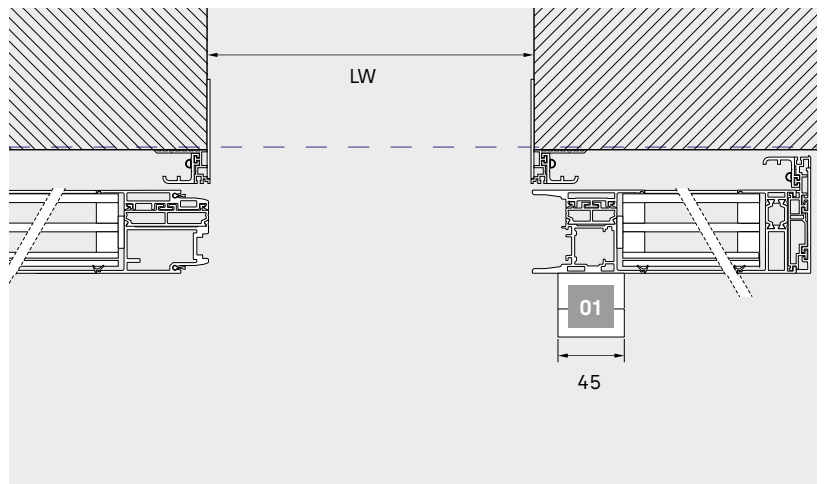
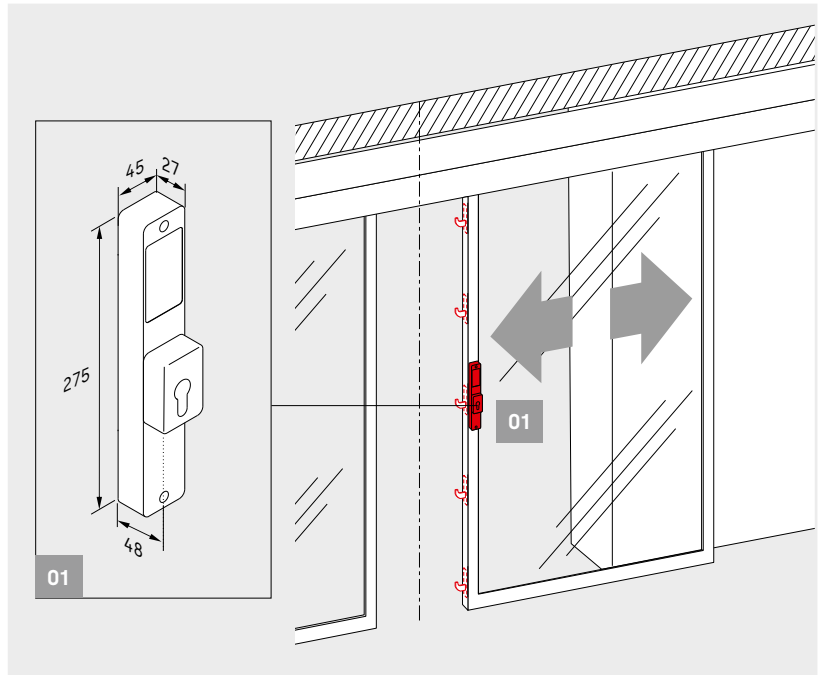

Lorsque l'installation de portes coulissantes est équipée d'un déverrouillage manuel et d'un battant de protection, la largeur de passage libre LW diminue de 83 mm pour une installation à 1 battant et de 166 mm pour une installation à 2 battants.

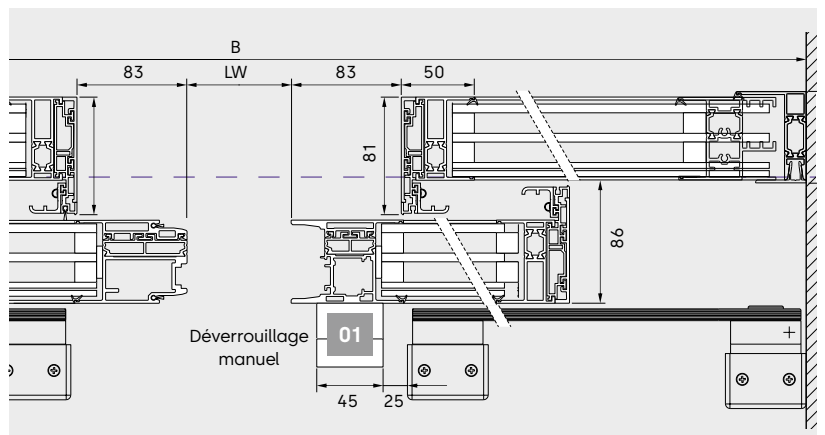

Caractéristiques techniques Portes coulissantes

Préparation sur site de la structure murale adjacente

La maçonnerie environnante pour les versions RC doit avoir les propriétés suivantes :

	ST PRO Green	ST PRO Green RC2	ST PRO Green RC3
Maçonnerie selon DIN 1053-1 – Épaisseur nominale – Résistance à la compression des pierres – Groupe de mortier		≥ 115 mm ≥ 12 II	≥ 115 mm ≥ 12 II
Béton armé selon DIN 1045 – Épaisseur nominale – Classe de résistance		≥ 100 mm B15	≥ 100 mm B15

Préparation sur site au niveau de la structure adjacente de poteaux-traverses ou de raccords similaires

Montage dans des structures de poteaux-traverses en tant que composant antieffraction de la classe de résistance :

	ST PRO Green	ST PRO Green RC2	ST PRO Green RC3
		RC2	RC3

Opérateur et système de porte contrôlé pour 1,5 million d'alternances de charge

Modèles

Version en verre	Verre de sécurité isolant	●		
	Verre de sécurité isolant selon NF EN 356 RC2: classe P4A RC3: classe P5A	○	●	●
Construction	Avec sections latérales	○	○	○
	Avec imposte	○	○	○
	Avec battants de protection	○	○	○
	Guidage sous plancher continu	○	●	●
Verrouillage	Système de verrouillage électromécanique par courroie	○	○	○
	Déverrouillage manuel pour verrouillage électromécanique	○	○	○
	Verrouillage magnétique, sans coincement	○	○	○
	Verrouillage par crochet à moteur électrique	○	●	●
	Déverrouillage manuel pour verrouillage à moteur électrique	○	○	○

● oui ○ en option – non





Connexions avec technologie de bus CAN

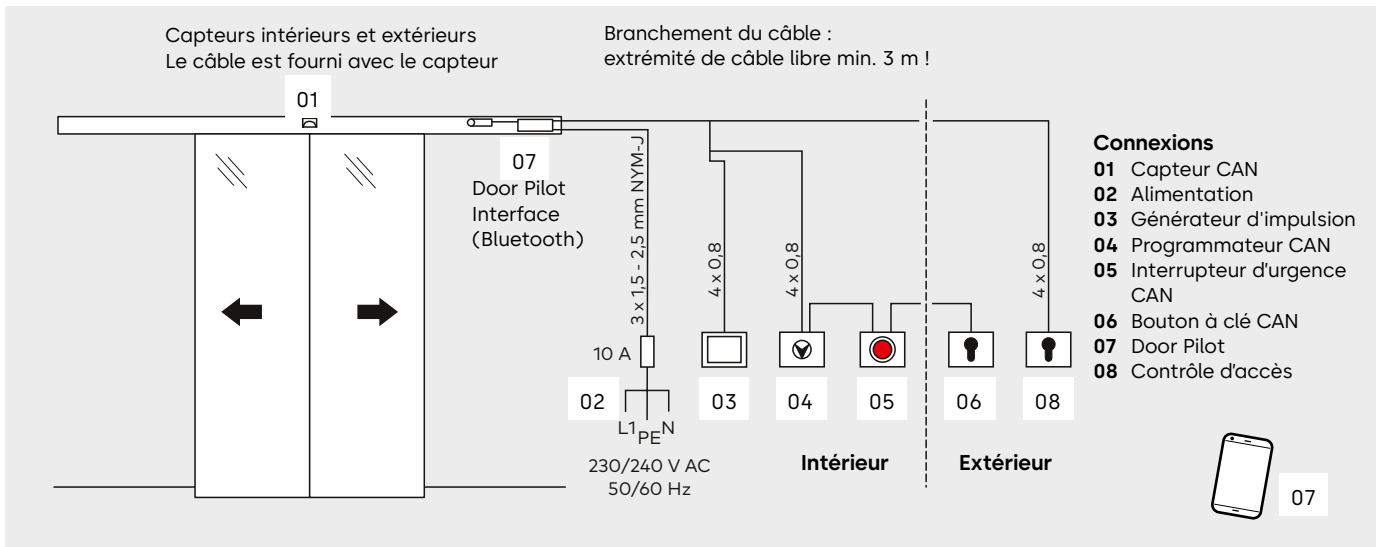

Connexions de technologies conventionnelles

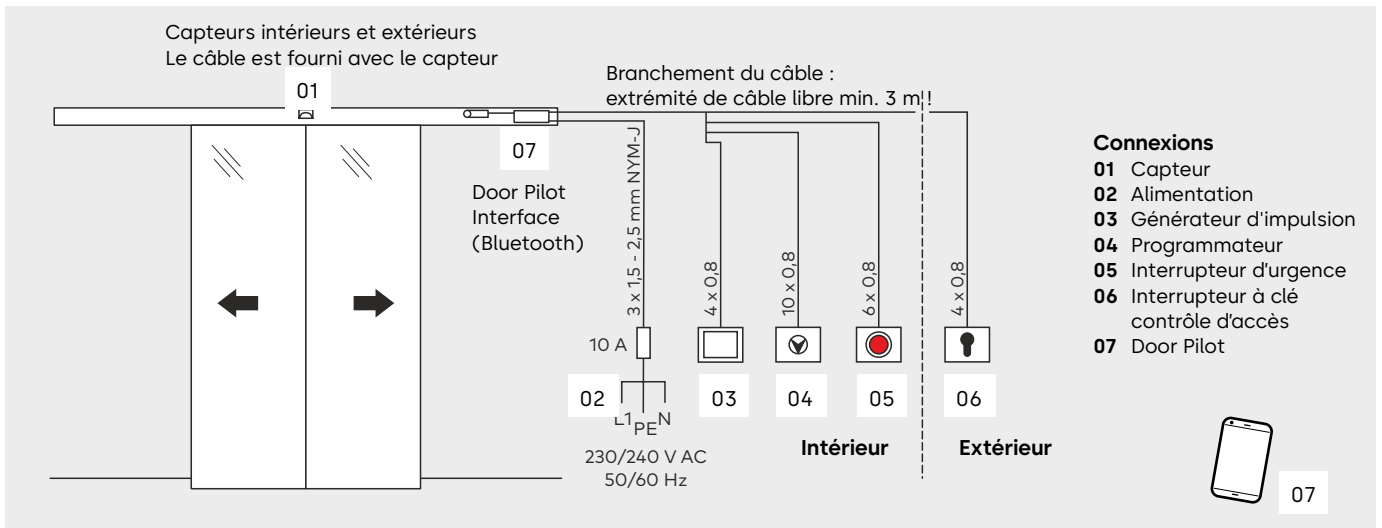

Remarque sur l'installation de portes coulissantes automatiques dans les issues de secours en Suisse :
Pour assurer la fonction d'issue de secours avec les portes verrouillées, l'utilisation de systèmes de déverrouillage autorisés peut être prescrite – en fonction des réglementations locales (voir article p. 31).

Caractéristiques techniques des opérateurs de portes coulissantes

- 01 Batterie
- 02 Door Pilot Interface
- 03 Module d'extension
- 04 Drive Unit
- 05 Bloc d'alimentation

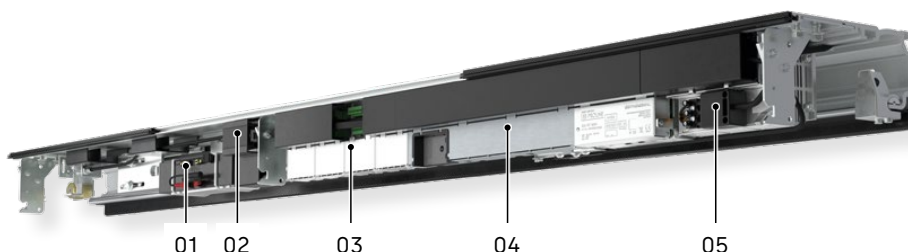

Paramètres de porte	Porte coulissante standard			Porte coulissante d'issue de secours	
	ES 250 PRO	ES 400 PRO	ES 250 PRO EASY	ES 250 PRO FST	ES 400 PRO FST
Longueur min. de l'opérateur	2 LW	2 LW	2 LW	2 LW	2 LW
Profondeur de l'opérateur en mm	180	180	180	180	180
Hauteur de l'opérateur en mm	100	100	100	100	100
Utilisation dans les issues de secours et voies de sauvetage	-	-	-		
Limitation de force selon EN 16005/DIN 18650	●	●	●	●	●
Bruit de fonctionnement	<47 dB(A)	<47 dB(A)	<47 dB(A)	<47 dB(A)	<47 dB(A)

Réglages

Vitesse d'ouverture (réglable par étapes)	10 – 70 cm/s	10 – 90 cm/s	10 – 70 cm/s	ca. 20 – 70 cm/s	ca. 20 – 90 cm/s
Vitesse de fermeture (réglable par étapes)	10 – 70 cm/s	10 – 90 cm/s	10 – 70 cm/s	10 – 70 cm/s	10 – 90 cm/s
Vitesse lente OUVERTURE	0 – 9 cm/s	0 – 9 cm/s	–	0 – 9 cm/s	0 – 9 cm/s
Vitesse lente FERMETURE	3 – 9 cm/s	3 – 9 cm/s	–	3 – 9 cm/s	3 – 9 cm/s
Temps de maintien ouvert, temps de maintien ouvert nuit / banque	0 – 180 s	0 – 180 s	0 – 180 s	0 – 180 s	0 – 180 s
Temporisation du déplacement nuit / banque	0 – 10 s	0 – 10 s	–	0 – 10 s	0 – 10 s
Ouverture partielle	25 – 300 cm	25 – 300 cm	25 – 300 cm	25 – 300 cm	25 – 300 cm
Course de déplacement lent OUVERTURE/ FERMETURE	0 – 30 cm	0 – 30 cm	0 – 30 cm	0 – 30 cm	0 – 30 cm

Alimentation en tension

Tension de raccordement	230 V, 50/60 Hz	230 V, 50/60 Hz	230 V, 50/60 Hz	230 V, 50/60 Hz	230 V, 50/60 Hz
Puissance absorbée	130 W	180 W	130 W	130 W	180 W
Fusible côté bâtiment	10 A	10 A	10 A	10 A	10 A
Type de protection	IP 20	IP 20	IP 20	IP 20	IP 20
Alimentation en tension pour appareils externes avec fonctionnement sur secteur	24 V DC/2A	24 V DC/2A	27 V DC/1A	24 V DC/2A	24 V DC/2A
Alimentation en tension pour appareils externes en cas de panne du secteur (fonctionnement sur batterie)	En option 21–27 V DC/2A	En option 21–27 V DC/2A	En option 21–27 V DC/1A	21–27 V DC/2A	21–27 V DC/2A
Plage de température	-20 – + 60 °C	-20 – + 60 °C	-20 – + 60 °C	-20 – + 60 °C	-20 – + 60 °C
Humidité de l'air admissible (relative) (sans condensation)	max. 93 %	max. 93 %	max. 93 %	max. 93 %	max. 93 %

Normes et contrôles

Contrôle selon directives basse tension et directive CEM	●	●	●	●	●
Contrôle testé des bords de fermeture secondaires pour répondre à la norme allemande DIN 18650 et EN 16005	●	●	●	●	●
Fabrication selon ISO 9001	●	●	●	●	●
Déclaration environnementale de produit selon ISO 14025, détenteur du programme : Institut Bauen und Umwelt e.V.	●	●	●	●	●

Module de commande	ES 250 PRO ES 400 PRO	ES 250 PRO FST ES 400 PRO FST
Modularer Aufbau	●	●
Programme de fonction		
– Arrêt	●	●
– Automatique	●	●
– Ouverture continue	●	●
– Ouverture partielle	●	●
– Sortie	●	●
Inversion automatique	●	●
Raccordement pour protection de passage (2 côtés)	●	●
Contrôlé selon EN 16005/DIN 18650	●	●
Protection des bords de fermeture principaux / secondaires selon EN 16005/ DIN 18650	●	●
Réglage des paramètres de base via écran et touches intégrés	●	●
Paramétrage via Operator Service Interface (OSI)	●	●
Interface Door Pilot (Bluetooth)	○	○
Ouverture / Fermeture automatique en cas de panne de courant (avec utilisation du pack de batterie)	●/●	●/- (kit de batterie en série)
Fonctionnement d'urgence sur batterie (avec utilisation du kit de batterie)	●	-
Sortie 24 V DC pour consommateurs externes	●	●
Mémoire d'erreurs consultable avec codes d'erreur	●	●
Interface CAN pour le raccordement d'un programmeur	●	●
Interface CAN pour le raccordement de composants de bus CAN supplémentaires	●	●
Multiports pour le raccordement de composants accessoires	4	4
Fonctions**		
Commutation de pharmacie	●	●
Signaux d'état de porte	●	●
Fermeture anti-panique (respecter les dispositions locales !)	●	●
Contact de sonnette	●	●
Commande de sas	●	-
Fonctionnement synchronisé	●	●
Dispositif d'homme mort	●	●
Fonction de fermeture de nuit	●	●
Ouverture d'urgence	-	●
Arrêt d'urgence	●	-
Amplitude d'ouverture partielle paramétrable	●	●
Slide and Go	●	●
Fermeture / Ouverture en cas de panne	●	●
Fonction de commutation pompiers	●	●
*Les fonctions peuvent être mises en œuvre via la commande de base ou via le module 4 I/O, voir p. 22 pour plus d'informations		
Module d'extension Sécurité et activation (SiAK)**		
Pour le raccordement de capteurs de sécurité et d'activation conventionnels (non compatibles avec bus CAN)	○	○
Module d'extension Programmeur (BAS)**		
Pour le raccordement de programmeurs conventionnels (non compatibles avec bus CAN)	○	○
Équipements supplémentaires		
Pack de batterie, obligatoire pour ST PRO Green RC2/RC3, aussi pour les non-FST !	○	●
Alimentation de secours USV (externe)	○	○
Module pour l'accouplement à un système de contrôle du bâtiment LON/LAN	○	○
Contact relais sans potentiel	○	○

● en série ○ en option

** Vous trouverez plus d'informations sur les modules d'extension à la page 22

Fonctions de la commande de base et des modules d'extension optionnels



La commande de base des opérateurs de porte coulissante ES PROLINE permet déjà de mettre en œuvre de nombreuses fonctions. Les modules d'extension en option permettent d'exécuter différentes fonctions spéciales telles que le raccordement d'accessoires conventionnels non basés sur la technologie de bus CAN.

Commande de base	PRO	PRO FST	PRO EASY
Commutation de pharmacie / Ouverture de pharmacie Sauf si le programmeur est en position « Arrêt », la porte peut également être verrouillée dans une position d'ouverture partielle. Ceci permet par exemple à une pharmacie de distribuer des articles de manière sécurisée en dehors des horaires d'ouverture.	●	●	–
Signaux d'état de porte Cette fonction permet de signaler les états de porte. Par exemple Porte ouverte / fermée / verrouillée, pas de panne de l'installation, position actuelle de la porte.	●	●	●
Fermeture anti-panique Cette fonction entraîne une fermeture automatique de la porte qui ignore la sécurisation du passage et la limitation de force. Cette fonction est uniquement autorisée dans certains pays (respecter les dispositions locales).	●	–	–
Contact de sonnette Pour le raccordement d'une sonnette ou d'un générateur de signaux sonores côté bâtiment.	●	●	–
Fonction sas La commutation des portes sous forme de sas pour personnes est possible (sauf pour les installations d'issues de secours).	●	–	–
Fonctionnement synchronisé Deux portes s'ouvrant d'un côté peuvent par exemple être commutées ensemble pour former une grande porte à deux vantaux afin de permettre des largeurs d'ouverture ou des poids de vantaux particulièrement importants.	●	●	–
Dispositif d'homme mort La porte peut être ouverte ou fermée en mode par impulsions.	●	●	–
Fonction nuit / banque Permet de raccorder des contrôles d'accès, boutons à clé, etc., en position de programmeur « Arrêt ». La porte se déverrouille – s'ouvre – se ferme – se verrouille.	●	●	●
Ouverture d'urgence	–	●	–
Arrêt d'urgence	●	–	–
Amplitude d'ouverture partielle paramétrable	●	●	●
Slide and Go Une légère poussée sur le vantail permet de déclencher une impulsion d'ouverture.	●	●	–
Déverrouillage / Verrouillage en cas de panne En cas de panne de l'installation, il est possible de déclencher de manière ciblée une fermeture et un verrouillage ou un déverrouillage et une ouverture.	●	●	–
Commutation pompiers Sert à l'ouverture et à la fermeture ciblées de la porte via une entrée de signal séparée.	●	●	–

- La fonction peut être mise en œuvre via les quatre entrées et sorties programmables
- La fonction ne peut pas être mise en œuvre

Module d'extension	PRO	PRO FST	PRO EASY
Module d'extension 4 I/O Le module 4 I/O dispose de quatre entrées et quatre sorties. Il permet d'exécuter les fonctions de la commande de base si les raccordements de la commande de base sont déjà occupés. Un seul module peut être utilisé à la fois.	○	○	–
Module d'extension Sécurité et activation (SiAK) Le module d'extension Sécurité et activation (SiAK) est utilisé pour le raccordement d'accessoires conventionnels tels que des capteurs ou détecteurs radar. Des capteurs de sécurisation peuvent être raccordés soit pour le bord de fermeture principal (HSK) soit pour le bord de fermeture secondaire (NSK). Pour la combinaison des fonctions de sécurisation (HSK / NSK), deux modules sont requis.	○	○	–
Module d'extension Programmeur (BAS) Utilisé pour le raccordement d'un programmeur conventionnel (commutateur de modes de fonctionnement/BAS) non basé sur la technologie de bus CAN. Un seul module peut être utilisé à la fois.	○	○	–

- En option – non extensible

Door Pilot Interface



L'application dormakaba Door Pilot permet de commander la porte automatique simplement par smartphone. Les opérateurs de la série ES PROLINE peuvent être équipés en option de l'interface Door Pilot. L'application est disponible en version iOS et Android dans les App Stores correspondants.

Fonctions de programmeur

Utilisez 6 fonctions différentes :

Automatique	Franchissement depuis l'intérieur et l'extérieur – bien adapté aux horaires d'ouverture normaux
Ouverture partielle	Franchissement depuis l'intérieur et l'extérieur avec largeur d'ouverture réduite – fonction optimale pour les journées d'hiver froides.
Départ	Franchissement uniquement depuis l'intérieur – idéal juste avant de fermer la boutique.
Ouverture permanente	La porte est ouverte en permanence – convient pour les opérations de transport ou l'aération.
Arrêt	La porte reste fermée (éventuellement verrouillée) et peut uniquement être ouverte en modifiant la position du programmeur ou via une impulsion de commande externe.
Ouverture unique	Pour une ouverture confortable dans la zone proche (impossible dans la position de programmeur « Arrêt »).

Messages d'état de porte

 System OK!	 Service due!	 Error detected, system check necessary!
Systeme exempt d'erreurs	Échéance de maintenance atteinte	Erreur détectée, maintenance requise

Intérêt pour le client

- Complément au programmeur, manipulation simple par smartphone
- Contrôle des fonctions simple possible sans connaissances spécialisées.
- Pas d'intégration requise dans les réseaux existants du bâtiment.
- Accessibilité simplifiée / directe du service dormakaba grâce à une fonction de contact direct

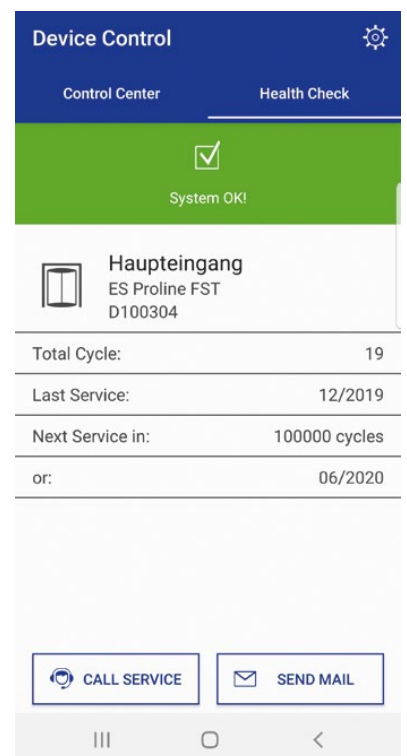
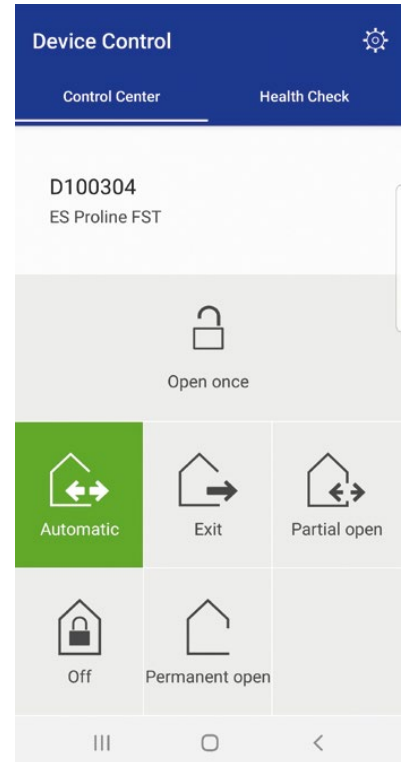

Sélection de nombreux accessoires dormakaba

Programmateur

La combinaison avec un programmeur de la gamme d'accessoires dormakaba permet au système de porte automatique de répondre aux besoins individuels des utilisateurs et offre une manipulation simple. Les programmeurs sont disponibles en plusieurs modèles conçus pour des exigences très variées. Les options vont du modèle mécanique au modèle entièrement

électronique, avec aussi un choix entre verrouillage par cylindre profilé ou rond ou codage entièrement électronique.

- Jusqu'à 5 fonctions différentes : arrêt, automatique, sortie, ouverture partielle, ouverture continue
- Programmeurs électroniques en design System 55 pour les exigences esthétiques les plus élevées

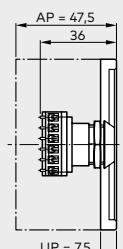
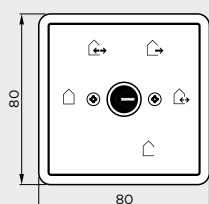
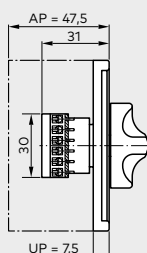
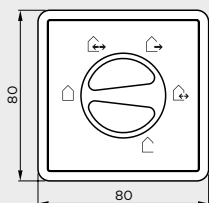
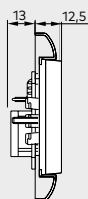
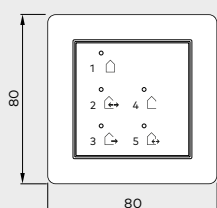

Pour les opérateurs de portes coulissantes sans exigences en matière d'issues de secours et voies de sauvetage

N° de commande

Programmeur entièrement électronique EPS

en design System 55, 5 positions, verrouillable par codage ou interrupteur à clé supplémentaire TL-ST S55, clavier à membrane, encastré, 80 x 80 mm

EPS, avec cadre	blanc	16556901150
EPS CAN, sans cadre	blanc	16712501150
apparent		5226933332
EPS CAN (44 x 50 mm)		16712401150

Programmeur PG-S1

5 positions, aluminium, encastré, 80 x 80 x 40 mm

PG-S1	blanc, Gira S-Color	19135401150
apparent		5227033332

Programmeur PG-S2

5 positions, verrouillable, aluminium, encastré, 80 x 80 x 40 mm

PG-S2	blanc, Gira S-Color	19135602150
apparent		5227033332

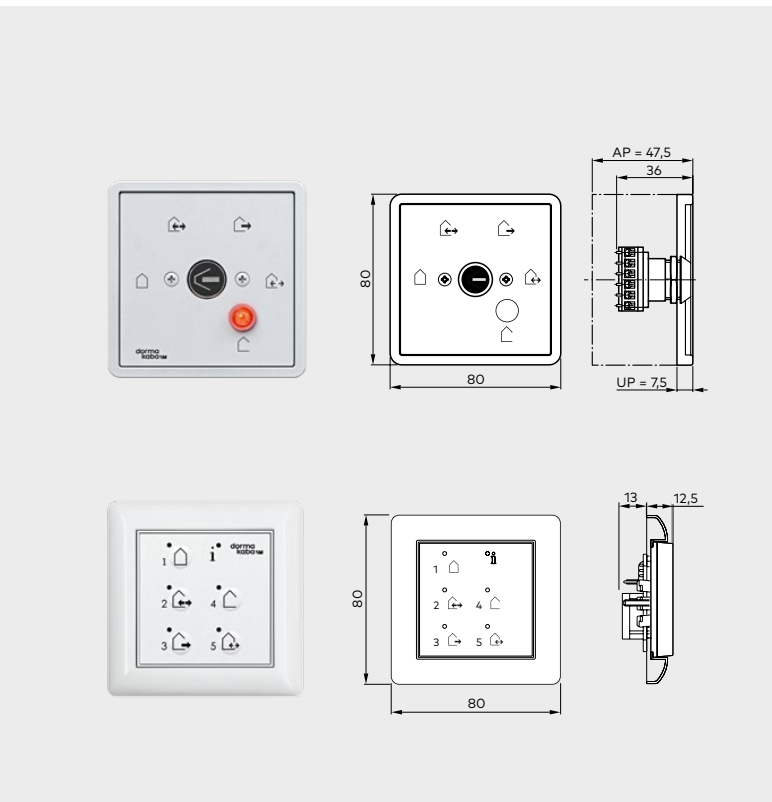

Pour les opérateurs de portes coulissantes dans les issues de secours et voies de sauvetage

N° de commande

Programmeur PG-FST1

5 positions, verrouillable, aluminium, encastré, 80 x 80 x 40 mm

PG-FST1	blanc, Gira S-Color	19135603150
apparent		5227033332

Programmeur entièrement électronique EPS-FST

en design System 55, 5 positions, verrouillable par codage ou interrupteur à clé supplémentaire TL-ST S55, clavier à membrane, encastré, 80 x 80 mm

EPS-FST, avec cadre	blanc	16556801150
EPS CAN, sans cadre	blanc	16712501150
apparent		5226933332

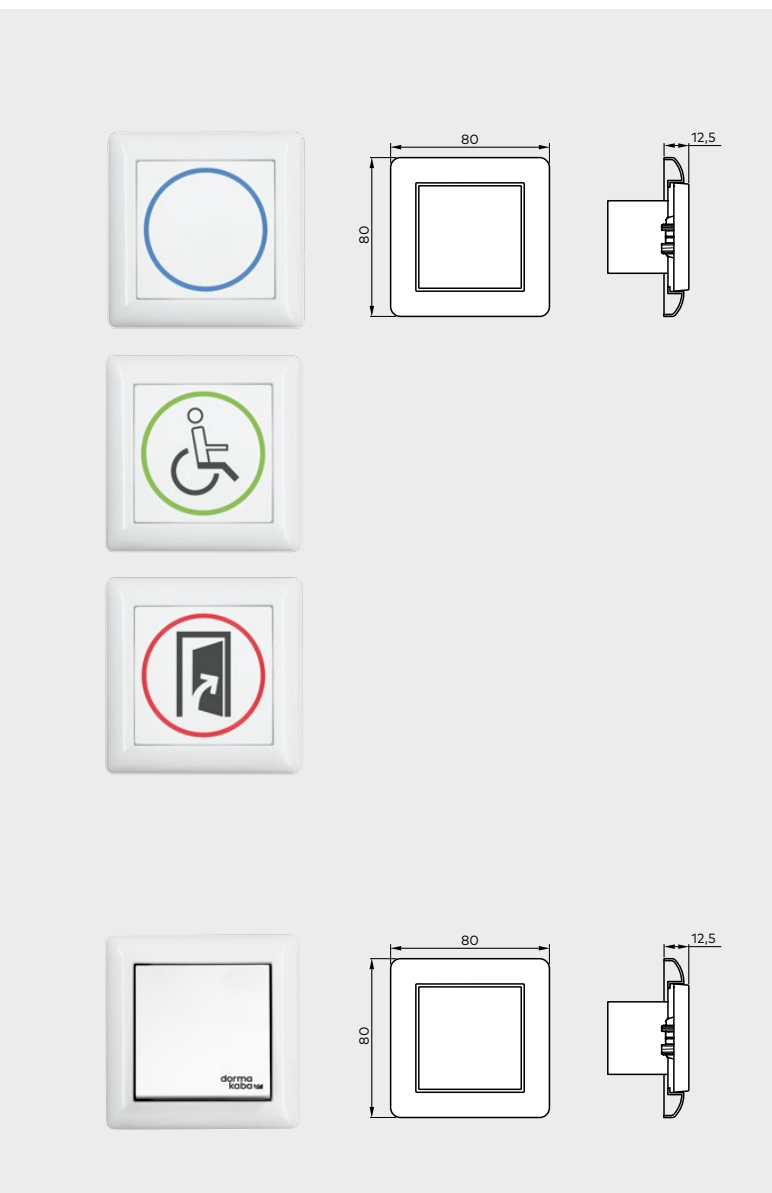

Bouton

N° de commande

CleanSwitch

Détecteur intentionnel sans contact, Système 55, montage encastré, zone de détection réglable 10 - 50 cm, dimensions : 80 x 80 x 40 mm, insert d'interrupteur 55 x 55 mm, couleur : blanc

CleanSwitch	neutre	16737401170
	fauteuil roulant	16737501170
	Porte ouverte	16737601170

Touche manuelle

Inverseur un pôle, cadre simple, encastré, System 55

Touche manuelle	blanc	19144701170
-----------------	-------	-------------



Interrupteur à clé

N° de commande

KT 3-1

1 contact de fermeture, avec demi-cylindre profilé selon DIN 18252, demi 30-32,5 mm, longueur 40,5-43,5 mm, position de came à gauche (90°) (échangeable avec tout demi-cylindre pour installation de fermeture), clé retirable uniquement en position zéro, aluminium, métal, 75 x 75 x 60 mm, version encastrée avec boîtier encastré de 59 mm de diamètre x 50 mm de profondeur

KT 3-1 UP	encastré	05054531332
KT 3-1 AP	en applique	05054631332

KT 8

Marquage « Ouvert, fermé », 2 contacts de fermeture, avec demi-cylindre profilé selon DIN 18252, demi 30-32,5 mm, longueur 40,5-43,5 mm, position de came à gauche (90°) (échangeable avec tout demi-cylindre pour installation de fermeture), clé retirable uniquement en position zéro, aluminium, métal, 75 x 75 x 60 mm

KT 8 UP	encastré	05054831332
KT 8 AP	en applique	05054931332

TL-ST S55

Bouton avec inverseur un pôle, pour demi-cylindre profilé côté bâtiment selon DIN 18252, demi 30-32,5 mm, longueur 40,5-43,5 mm, position de came à gauche (90°), avec cache pour System 55, ne convient pas pour les boîtiers en applique, sans demi-cylindre profilé, sans cadre.

TL-ST S55 W	blanc	56330710
TL-ST S55 S	argenté	56330701
TL-ST S55 A	anthracite	56330715

KT 3-2

1 contact de fermeture avec demi-cylindre profilé (échangeable avec des demi-cylindres pour installation de fermeture), clé retirable uniquement en position zéro, cache pour remplacement, marquage « Marche, Arrêt » aluminium, encastré : 125 x 100 mm, en applique : 70 x 90 mm

KT 3-2		05054731332
--------	--	-------------

Interrupteur à clé CAN

Interrupteur avec inverseur un pôle, avec demi-cylindre profilé selon DIN 18252, demi 30-32,5 mm, longueur 40,5-43,5 mm, position de came à gauche (90°) (échangeable avec les demi-cylindres des installations de fermeture), avec cache pour System 55, ne convient pas pour les boîtiers en applique, sans cadre.

Interrupteur à clé CAN		16715801150
------------------------	--	-------------

Bouton à capteur LED

N° de commande

Bouton à capteur LED

Générateur d'impulsion manuel, avec boîtier en plastique blanc similaire RAL 9016 et gris signalisation similaire RAL 7043

Bouton à capteur LED		16672601170
----------------------	--	-------------

Bouton à capteur LED, hygiénique

Générateur d'impulsion manuel, modèle en verre trempé, entièrement scellé, surface d'appui en verre, modèle respectant l'hygiène selon EN 1672-1/2

Bouton à capteur LED		16672901170
----------------------	--	-------------

Dispositifs de commande de secours

N° de commande



Interrupteur d'urgence CAN

Dispositif de commande de secours bus CAN, levier de commutation rouge (arrêt d'urgence) ou vert (ouverture d'urgence), System 55, sans cadre..

Interrupteur d'urgence CAN rouge	16718501150
Interrupteur d'urgence CAN vert	16718502150

TL-N S55 conventionnel

Pourtour de bouton d'urgence à éclairage intensif avec affichage visuel de l'état du verrouillage, sirène d'alarme visuelle et sonore, protégé sous verre contre le sabotage, un contact de fermeture et un contact d'ouverture, encastré, 80 x 80 mm, System 55, sans cadre

TL-N S55	56330500
----------	----------

Interrupteur d'urgence conventionnel

Dispositifs de commande de secours (fonction d'arrêt d'urgence, levier de commutation rouge, ou fonction d'ouverture d'urgence, levier de commutation vert), avec plaque centrale jaune

NAT 1	Un contact de fermeture et un contact d'ouverture, cadre blanc, 80 x 80 mm, System 55	90400025
NAT 2	Modèle « Ouverture d'urgence » avec levier de commutation vert, cadre blanc, encastré, 80 x 80 mm, System 55	90400035
NAT 4	Un contact de fermeture et un contact d'ouverture, en applique, 68 x 68 mm encastré	05027031332

Cadres de recouvrement pour boutons et interrupteurs

N° de commande



Standard System 55

FR-S55 1	Cadre simple, blanc, 80,7 x 80,7	56391110
FR-S55 2	Cadre double, blanc, 151,8 x 80,7	56391210
FR-S55 3	Cadre triple, blanc, 223,3 x 80,7	56391310

E2 System 55 (sans illustration)

FR-E2W 1	Cadre simple, E2 55, blanc, 80,8 x 80,8	56392110
FR-E2W 2	Cadre double, E2 55, blanc, 151,9 x 80,8	56392210
FR-E2W 3	Cadre triple, E2 55, blanc, 223,4 x 80,8	56392310
FR-E2S 1	Cadre simple, E2 55, argenté, 80,8 x 80,8	56392101
FR-E2S 2	Cadre double, E2 55, argenté, 151,9 x 80,8	56392201
FR-E2S 3	Cadre triple, E2 55, argenté, 223,4 x 80,8	56392301
FR-E2A 1	Cadre simple, E2 55, anthracite, 80,8 x 80,8	56392115
FR-E2A 2	Cadre double, E2 55, anthracite, 151,9 x 80,8	56392215
FR-E2A 3	Cadre triple, E2 55, anthracite, 223,4 x 80,8	56392315

Détecteurs infrarouges actifs et capteurs combinés

N° de commande



Sensor combiné IXIO-DT1

Capteur combiné avec détecteur de direction radar et rideau de sécurité pour installations hors issues de secours, largeur de 270 mm

IXIO-DT1	noir	86800001
	argenté	86800002
	blanc	86800003

Capteur combiné IXIO-DT3

Capteur combiné avec détecteur de direction radar à surveillance automatique et rideau de sécurité pour installations d'issues de secours, largeur de 270 mm

IXIO-DT3	noir	86800004
	argenté	86800005
	blanc	86800006

Rideau de sécurité IXIO-ST

Rideau de sécurité (testé) IXIO-ST pour la surveillance des bords de fermeture, largeur de 270 mm

IXIO-ST	noir	86800010
	argenté	86800011
	blanc	86800012

Capteur combiné IXIO-D CAN

Capteur combiné avec détecteur de direction radar et rideau de sécurité pour installations d'issues de secours et hors issues de secours en technologie de bus CAN, largeur de 270 mm

IXIO-D CAN	noir	86800053
	argenté	86800057
	blanc	86800056

Rideau de sécurité IXIO-S CAN

Rideau de sécurité (testé) IXIO-S CAN pour la surveillance des bords de fermeture en technologie de bus CAN, largeur de 209 mm

IXIO-S CAN	noir	86800055
	argenté	86800059
	blanc	86800058

Capteur combiné intégré IXIO-D CAN

Capteur combiné (sans cache) avec détecteur de direction radar à surveillance automatique et rideau de sécurité pour les installations d'issues de secours et hors issues de secours, pour l'intégration dans l'habillage des capteurs.

IXIO-D CAN intégré	86800050
--------------------	----------

Rideau de sécurité intégré IXIO-S CAN

Rideau de sécurité (testé, sans cache) IXIO-S CAN pour la surveillance des bords de fermeture en technologie de bus CAN, pour l'intégration dans l'habillage des capteurs.

IXIO-S CAN intégré	86800052
--------------------	----------

Accessoires pour détecteurs infrarouges actifs et capteurs combinés

N° de commande



Kit de montage au plafond

Système de montage au plafond pour IXIO-DT, IXIO-S, IXIO-D-CAN et IXIO-S-CAN avec une largeur de boîtier de 270 mm ou 209 mm

Kit de montage au plafond	noir	86800019
	blanc	86800020

Toit de protection contre les intempéries

Toit de protection contre les intempéries pour IXIO-DT, IXIO-ST, IXIO-D-CAN et IXIO-S-CAN avec une largeur de boîtier de 209 mm ou 270 mm

Toit de protection contre les intempéries	noir	86800021
---	------	----------

Équerre de fixation

Équerre de montage pour détecteur IXIO

Équerre de fixation pour une largeur de boîtier de 270 mm	noir	86800016
Équerre de fixation pour une largeur de boîtier de 209 mm	noir	86800018

Accessoires pour la Suisse

Programmateur

N° de commande



Programmeur EPS CAN EDIZIO blanc

pour montage encastré, pour boîtier d'encastrement GR.I

Symboles de programme : Nuit-Automatique-Hiver-Une voie-Ouverture continue
Affichage de l'état des LED / affichage des défauts codage ou interrupteur à clé supplémentaire

Symboles et logo gris clair (uniquement disponible en blanc)

Programmeur EPS CAN EDIZIO blanc profondeur de montage 25 mm

2021998



Ensemble de programmeurs EPS CAN avec interrupteur à clé EPS CAN EDIZIO blanc

montage encastré, pour boîte d'encastrement côté bâtiment taille 2xl

Symboles pour EPS : Nuit-Automatique-Hiver-Une voie-Ouverture continue

Symboles pour interrupteur à clé : Ouvrir-Fermer et indicateur d'état LED/indicateur de panne pour demi-cylindre profilé KABA côté bâtiment M14/14/32,5

Position de conduite à 270 degrés

Symboles et logo gris clair (uniquement disponible en blanc)

Ensemble de programmeurs EPS CAN avec interrupteur

à clé EPS CAN EDIZIO blanc, profondeur de montage 35 mm

2022041

Bouton

N° de commande



Boutons poussoir d'urgence d'urgence

montage encastré, pour boîte d'encastrement côté bâtiment taille 1xl ou 2xl

Bouton poussoir en rouge

Bouton poussoir d'urgence CAN, EDIZIO blanc, vert, simple, sans pictogramme, profondeur d'encastrement 30 mm

2021996

Bouton d'urgence d'urgence CAN, EDIZIO blanc, vert, double, avec pictogramme, profondeur d'encastrement 30 mm

2021995

Bouton poussoir d'urgence d'urgence EDIZIO blanc, vert, simple, sans pictogramme, profondeur d'encastrement 30 mm

2021896

Bouton d'urgence d'urgence EDIZIO blanc, vert, double, avec pictogramme, profondeur d'encastrement 30 mm

2021895

Impulstaster beleuchtet EDIZIO blanc weiss Not-Auf-Taster

montage encastré, pour boîte d'encastrement côté bâtiment taille I Bouton poussoir en vert

Bouton poussoir illuminé CAN, EDIZIO blanc, blanc, simple, profondeur d'encastrement 30 mm

2021997

Bouton poussoir illuminé EDIZIO blanc, blanc, simple, profondeur d'encastrement 30 mm

2021294

Bouton sans contact CleanSwitch EDIZIO blanc

pour montage encastré, pour boîte d'encastrement sur site GR.I

symboles : double flèche, Largeur de touche 10 - 50 cm

Symboles et logo noir/gris clair

Bouton sans contact CleanSwitch EDIZIO blanc profondeur de montage 38 mm

2021942

Bouton à impulsion EDIZIO blanc

pour montage encastré

pour boîtier d'encastrement côté bâtiment GR.I

Symbole: ouvert, Symbole et logo gris clair (également disponible en noir)

Bouton à impulsion EDIZIO blanc profondeur de montage 25 mm

2021327

Interrupteur à clé

N° de commande



Programmateur à clé EDIZIOdue blanc

pour montage encastré pour boîtier d'encastrement côté bâtiment GR.I
pour KABA cylindre côté bâtiment 1007F
Symboles : Ouvrir-Fermer
Symboles et logo gris clair (également disponible en noir)

Programmateur à clé EDIZIOdue blanc profondeur de montage 58 mm

2021326



Interrupteur à clé anti-effraction à 1 pôle

préparé pour KABA demi-cylindre côté bâtiment M1514/32,5
Symboles et logo argent/gris

encastré profondeur de montage 55 mm

2081338

en applique

2081982



Programmateur CAN à clé EDIZIOdue blanc

pour montage encastré pour boîtier d'encastrement côté bâtiment GR.I
pour KABA demi-cylindre profilé côté bâtiment : M1414/32,5
Position de conduite à 270 degrés
Symboles : Ouvrir-Fermer et indicateur d'état LED
Symboles et logo gris clair (uniquement disponible en blanc)

Programmateur CAN à clé EDIZIOdue blanc
profondeur de montage 35 mm

2021999

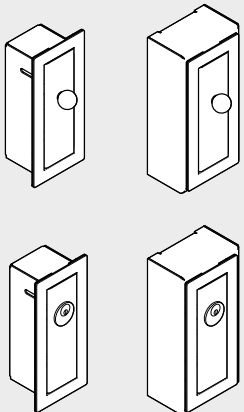

Déverrouillage d'urgence

N° de commande

Déverrouillage d'urgence encastré

2061841

Déverrouillage d'urgence en applique

2061842

Déverrouillage d'urgence encastré

pour cylindre de fermeture KABA M1031 clé non retirable (standard), ou option 1061 clé retirable si ouvert

2061845

Déverrouillage complet en applique

pour cylindre de fermeture KABA M1031 clé non retirable (standard), ou option 1061 clé retirable si ouvert

2061846

Bouton à capteur LED

N° de commande



Bouton à capteur LED

Générateur d'impulsion manuel, avec boîtier en plastique blanc similaire RAL 9016 et gris signalisation similaire RAL 7043

Bouton à capteur LED

16672601170



Bouton à capteur LED, hygiénique

Générateur d'impulsion manuel, modèle en verre trempé, entièrement scellé, surface d'appui en verre, modèle respectant l'hygiène selon EN 1672-1/2

Bouton à capteur LED

16672901170

Engagement en matière de durabilité

Nous sommes engagés à favoriser un développement durable tout le long de notre chaîne de valeur et en harmonie avec nos responsabilités économiques, environnementales et sociales auprès des générations actuelles et futures. La durabilité est un facteur de plus en plus important dans l'industrie de la construction. Afin de fournir des informations quantifiées sur les impacts environnementaux d'un produit tout au long de son cycle de vie, dormakaba fournit des déclarations environnementales de produits (EPD), basées sur des évaluations holistiques du cycle de vie.

www.dormakaba.com/sustainability



Notre offre

Solutions d'accès automatisées (AAS)

Portes automatiques
Solutions d'accès sécurisés



Solutions de contrôle d'accès (ACS)

Contrôle d'accès et gestion des temps
Issues de secours et voies d'évacuation
Contrôle d'accès électronique pour l'hébergement



Solutions d'accès mécaniques (AHS)

Ferme-portes
Quincaillerie de porte
Cylindres et clés mécaniques



Services

Mise à jour et conseils
Montage et mise en service
Entretien et Réparatur



WN 05522551532, FR, 10/2025
Sous réserve de modifications techniques.



dormakaba.com

dormakaba
France S.A.S.
2-4 rue des Sarrazins
FR-94046 Créteil cedex
T +33 1 41 94 24 00
marketing.fr@dormakaba.com
dormakaba.fr

dormakaba
Belgium N.V.
Monnikenwerve 17-19
BE-8000 Brugge
T +32 50 45 15 70
info.be@dormakaba.com
dormakaba.be

dormakaba
Suisse SA
Chemin de Budron A5
CH-1052 Le Mont-sur-Lausanne
T +41 848 85 86 87
info.ch@dormakaba.com
dormakaba.ch