

# PHA 2500

## Hardware antipanico per porte a pannello pieno

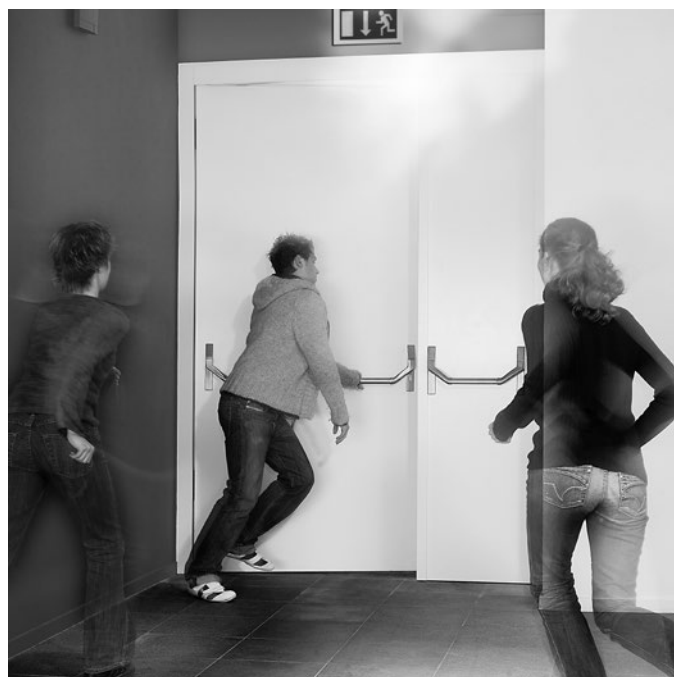

PHA 2500 combinata con serratura da infilare antipanico per porte a 1 e 2 ante

PHA 2500 combinata con la serratura motorizzata antipanico autobloccante SVP 2000 per porte a 1 anta

# Sistema hardware antipanico PHA 2500

## Sistema di ferramenta innovativo e all'avanguardia per porte vie di fuga

Con il sistema PHA 2500, dormakaba offre per porte a pannello pieno a una o due ante nelle vie di fuga, dove sicurezza, affidabilità ed estetica sono requisiti indispensabili, una serratura per porte antipanico di alta qualità con sporgenza piatta e serratura antipanico integrata come sistema certificato secondo la norma EN 1125 e l'identificativo CE.

Questo sistema di ferramenta hardware antipanico è un ulteriore componente del portfolio di prodotti dormakaba per la sicurezza delle vie di fuga e copre quindi le esigenze ferramenta per strutture pubbliche come ospedali, università e scuole, sale da concerto, centri commerciali, hotel ed edifici amministrativi.

Con questa serie, le maniglie della serie di ferramenta Premium possono essere utilizzate per la guarnizione esterna secondo le norme EN 1906, EN 1634-1 e DIN 18273.



### F Attestazione di idoneità

I prodotti Panic Hardware della serie PHA 2500 sono testati e certificati secondo la norma EN 1125. Tutti i prodotti sono conformi all'allegato ZA della norma EN 1125 e possono quindi portare la marcatura di conformità (marchio CE). È necessaria l'attestazione di idoneità con la rispettiva porta tagliafuoco e tagliafumo.

### Sommario

PHA 2500 per porte a pannello pieno	Caratteristiche e funzioni	4
Dimensioni	Porte a 1 anta con serratura da infilare antipanico	6
	Porte a 1 anta con serratura motorizzata autobloccante antipanico	8
	Porte a 2 ante con serratura da infilare antipanico	10
Applicazione e montaggio	Porte a 1 anta con serratura da infilare antipanico	12
	Porte a 1 anta con serratura motorizzata autobloccante antipanico	13
	Porte a 2 ante con serratura da infilare antipanico	14
Componenti	Porte a 1 anta con serratura da infilare antipanico	16
	Porte a 1 anta con serratura motorizzata autobloccante antipanico	17
	Porte a 2 ante con serratura da infilare antipanico	18
Funzioni di serratura		20
Istruzioni di applicazione		22
Maniglie		23

## Supporto hardware antipanico orientato alla pratica per porte a pannello pieno

Con la serie PHA 2500 (maniglione a leva), la serie di ferramenta Premium e i rispettivi accessori, dormakaba offre un sistema hardware antipanico efficiente impiegabile su porte a pannello pieno per interni. L'integrazione della serratura antipanico da infilare integrata permette la chiusura tramite scrocco e chiave.

### Vantaggi punto per punto

#### Per il commercio

- Sistema certificato in un pacchetto completo.
- Un maniglione a leva per tutte le larghezze porta.
- Utilizzo delle maniglie della serie di ferramenta Premium disponibili a magazzino.
- Ulteriore gamma di accessori.

#### Per l'addetto ai lavori

- Servizi di consulenza da un'unica azienda.
- Facile montaggio.
- Facile adattamento a diverse larghezze ed altezze porta.
- Gamma di accessori corrispondente.

#### Per il progettista

- Estetica di pregio grazie all'assenza di viti di fissaggio visibili.
- Sporgenza piatta secondo la norma EN 1125.
- Sistema a norma e certificato.
- Possono essere utilizzate tutte le maniglie della serie di ferramenta Premium secondo EN 1906, EN 1634-1 e DIN 18273.

#### Per l'utente/l'operatore

- Sicurezza ottimale perché la porta può essere aperta su tutta la larghezza, anche sotto precario.
- Nell'ambito del servizio clienti, una persona di contatto.

Dati e caratteristiche		PHA Serie 2500		
		Ad un'anta	A 2 ante	Autobloccante ad 1 anta
Porte in genere nelle vie di fuga		●	●	●
Porte tagliafuoco e tagliafumo		●	●	●
Larghezza porta <sup>1)</sup>	≤ 1300 mm	●	–	●
	≤ 2600 mm	–	●	–
Altezza porta <sup>1)</sup>	≤ 2500 mm	●	●	●
Peso max. del manto porta in kg <sup>1)</sup>		200	200	200
Esecuzione	DIN a destra	●	●	●
	DIN a sinistra	●	●	●
Sporgenza piatta ≤ 100 mm		●	●	●
Serratura da infilare antipanico		●	●	–
Serratura motorizzata antipanico autobloccante SVP 2000		–	–	●
Entrate		65/80	65/80	55/60/65/80
Distanza PZ (mm)		72	72	72
Cilindro profilato europeo secondo DIN 18252		●	●	●
Possibilità d'impiego di un cilindro elettronico a manopola, PZ		○	○	○
Funzione di blocco cambio (E)/commutazione (B)/passaggio (D)		●/●/●	●/●/●	●/–/–
Larghezza frontale (mm)		20/24	20/24	20/24
Asta di trazione con serratura a scatto (anta fissa)		–	●	–
Superficie verniciata a polvere color argento		●	●	●
Esecuzione superficie con design in acciaio		●	●	●
Guarnizione esterna (serie di ferramenta Premium)		○	○	○
Testata e certificata secondo EN 1125		●	●	●
CE Marchio per prodotti per l'edilizia		●	●	●
ISO 9000		●	●	●

● = sì – = no ○ = Opzione <sup>1)</sup> I dati corrispondono al campo d'impiego massimo della norma EN 1125.

PHA 2500 per porte a pannello pieno

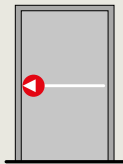

PHA 2500 per porte a pannello pieno

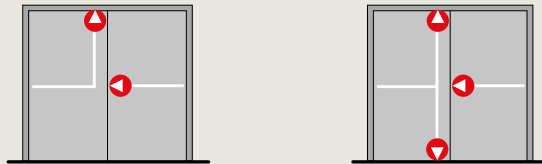

Il sistema hardware antipanico PHA 2500 per porte a pannello pieno

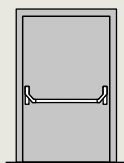

Blocco a 1 punto

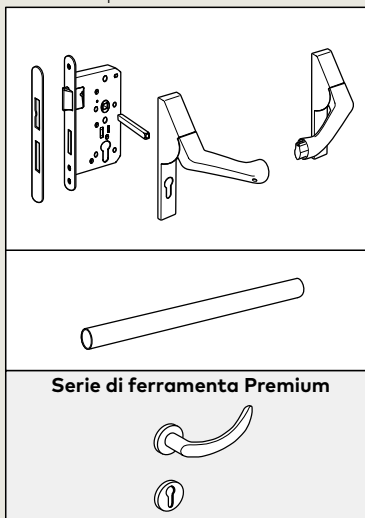

Blocco a 1 punto con SVP 2000

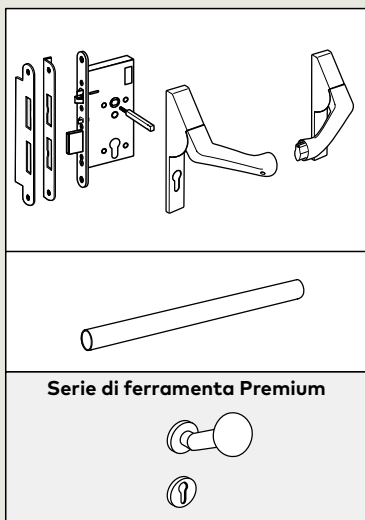

Anta fissa



Anta pedonale



Blocco a 1 punto

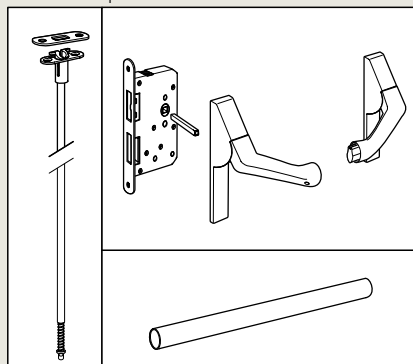

Blocco a 1 punto

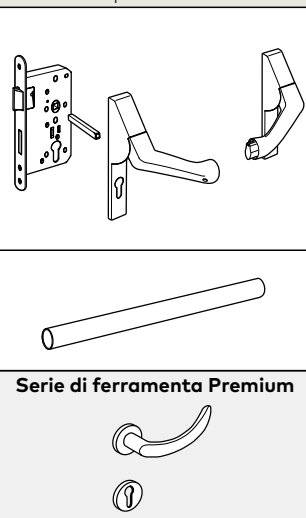

Blocco a 2 punti

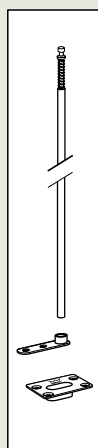

## Porte a 1 anta con serratura da infilare antipanico

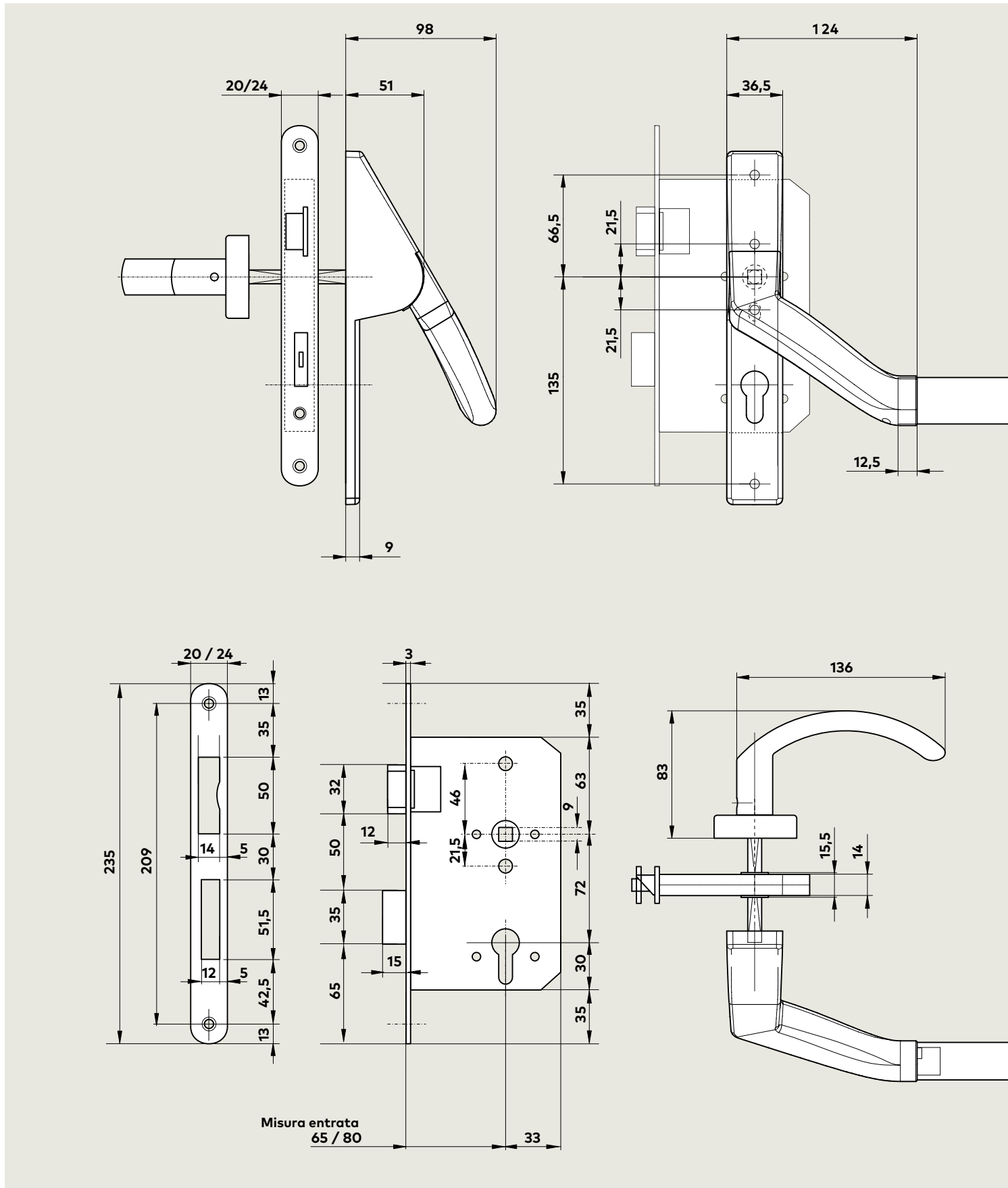

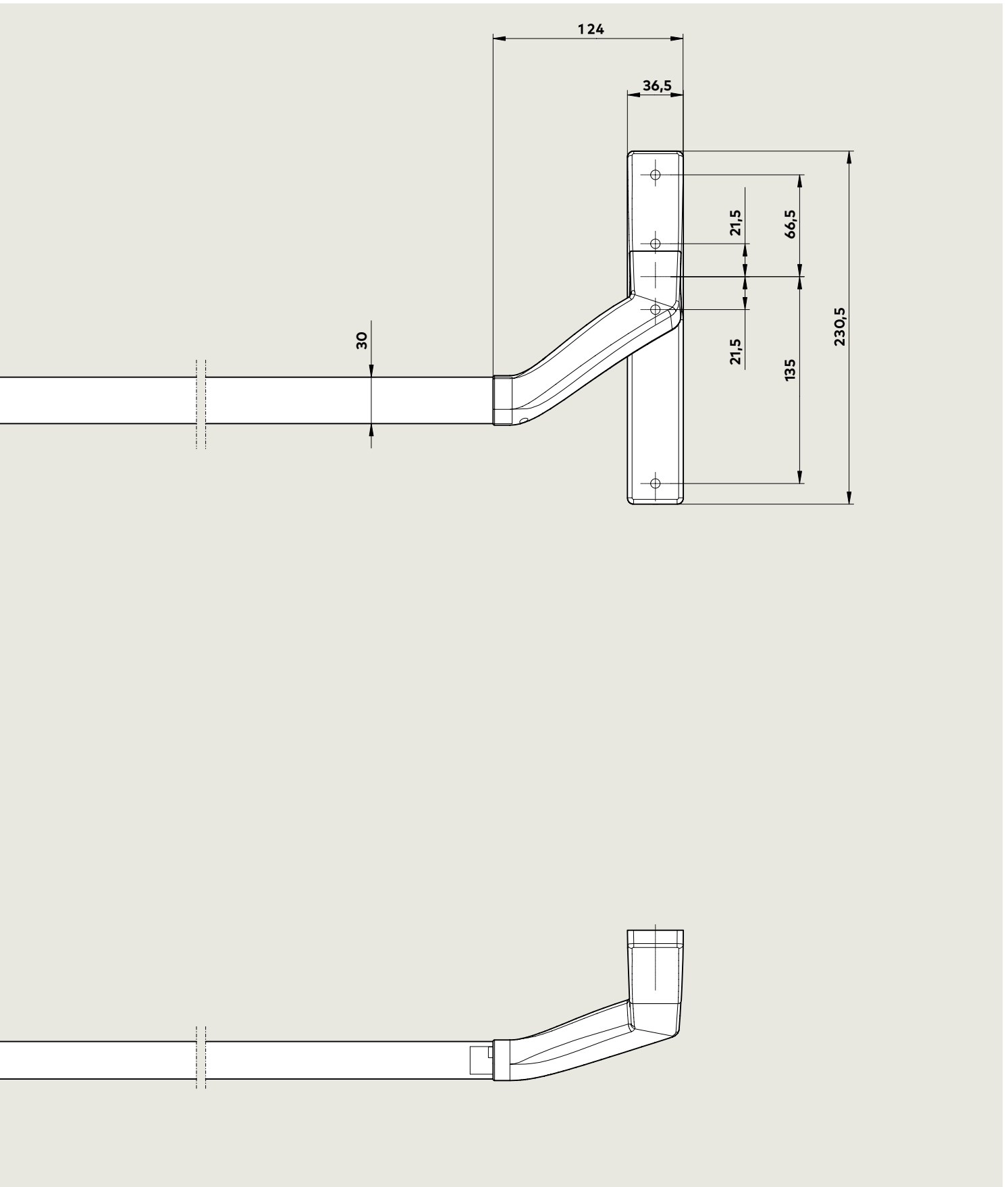





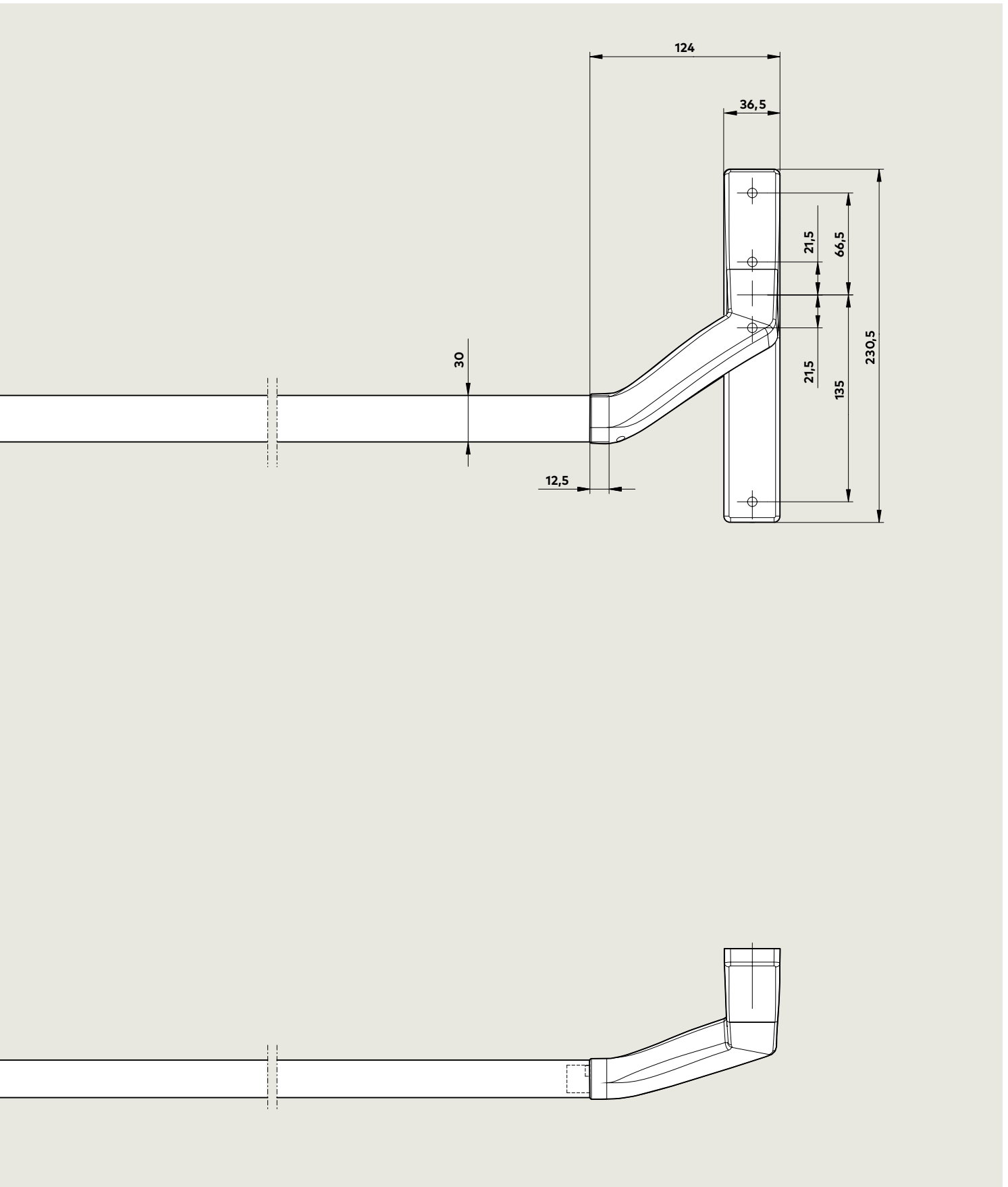

## Porte a 2 anta con serratura da infilare antipanico

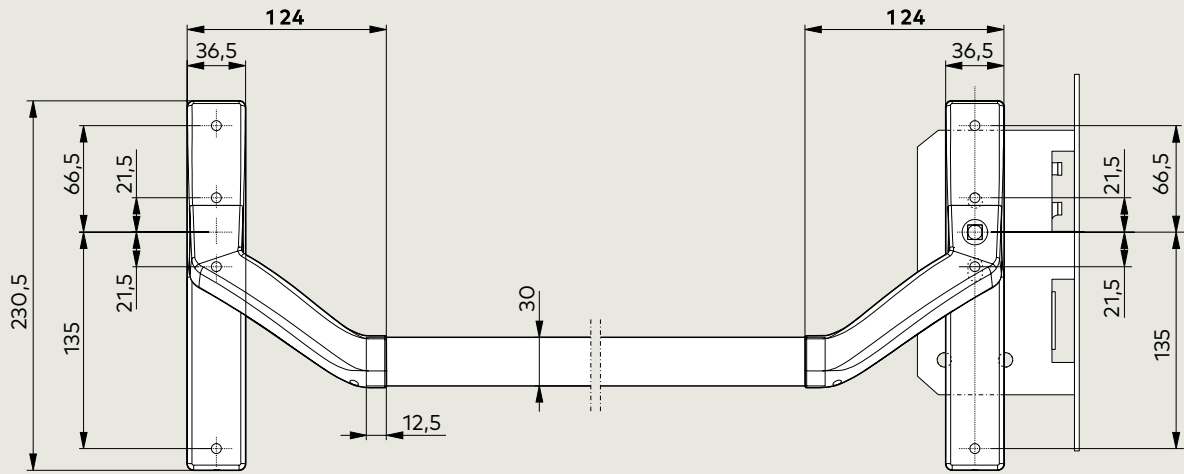

Anta fissa

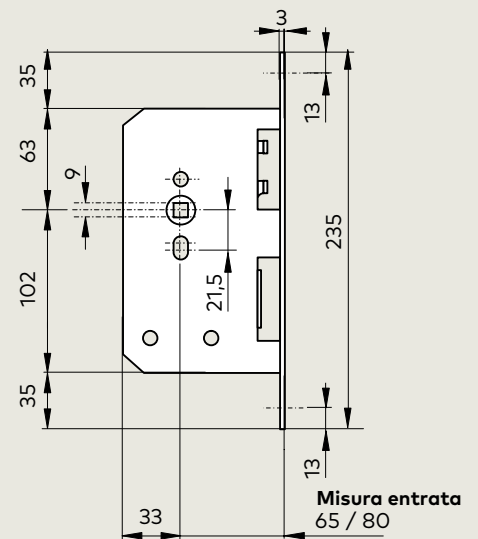
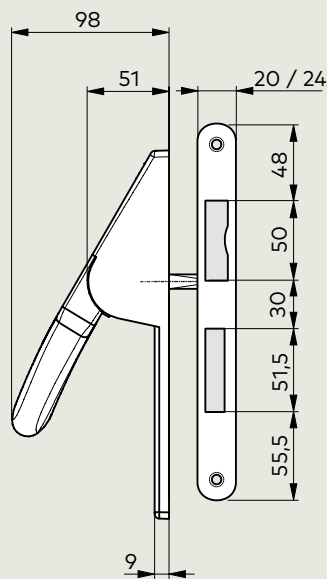

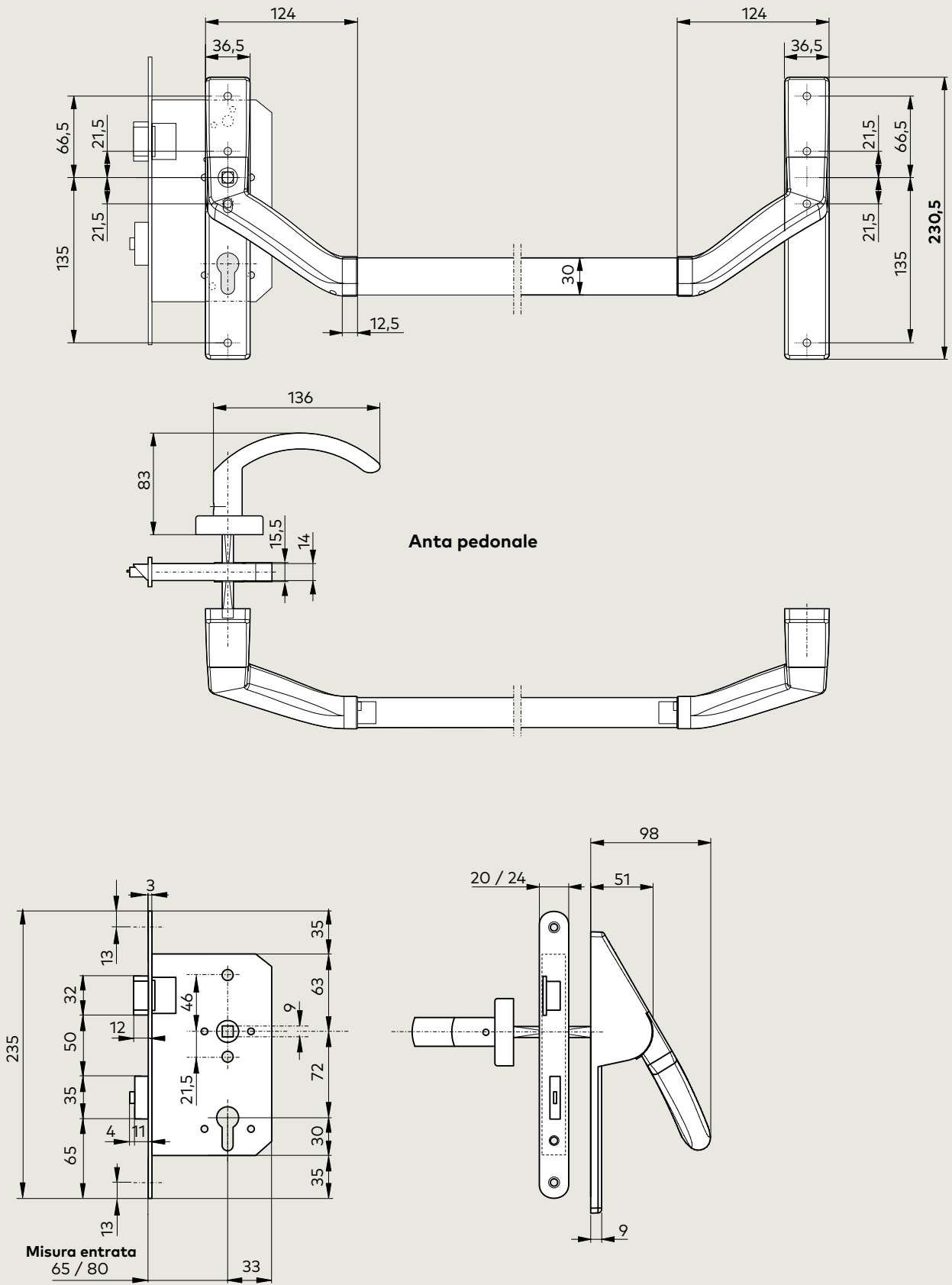

## Porte a 1 anta con serratura da infilare antipanico

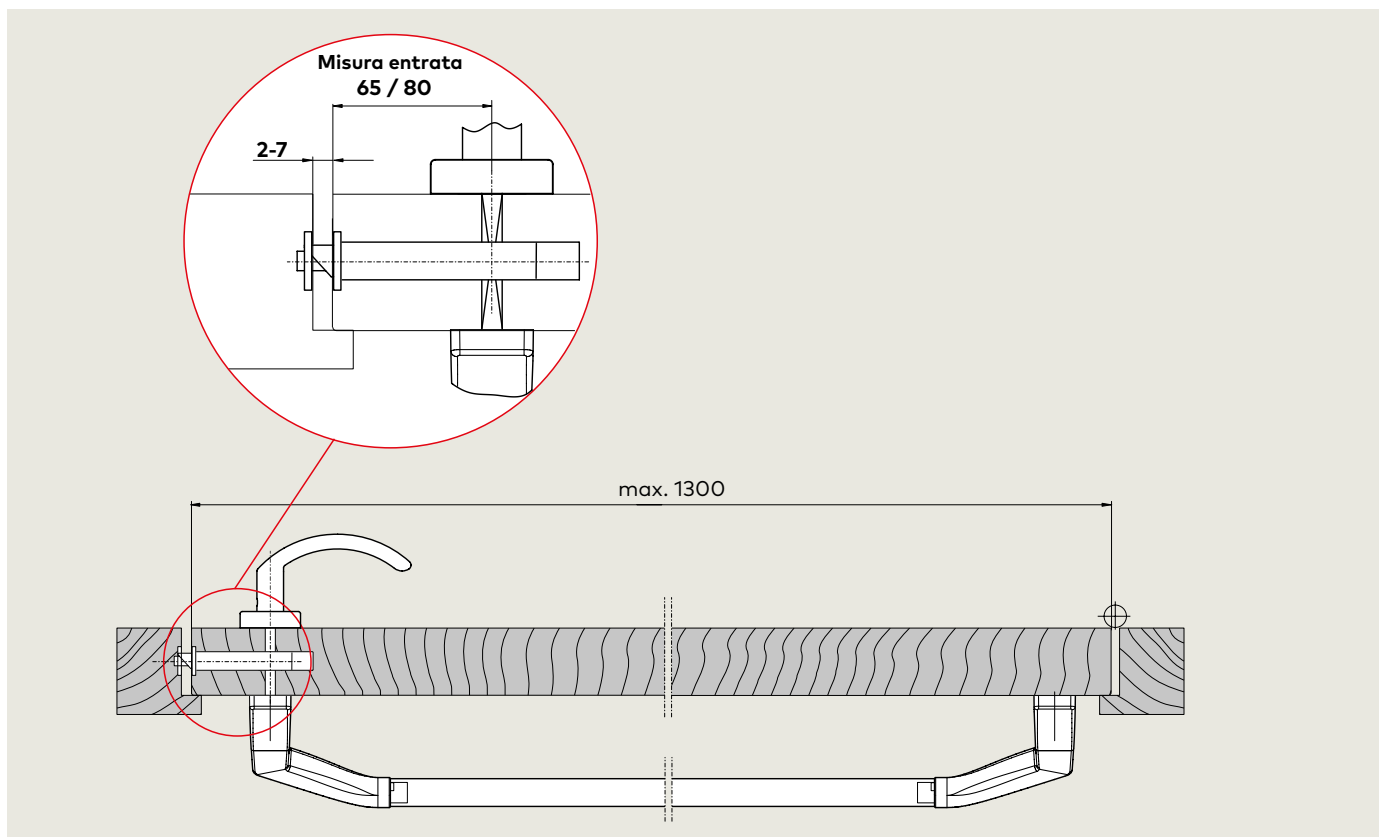

**Blocco orizzontale su una porta di legno** (osservare le istruzioni di applicazione a pagina 22)

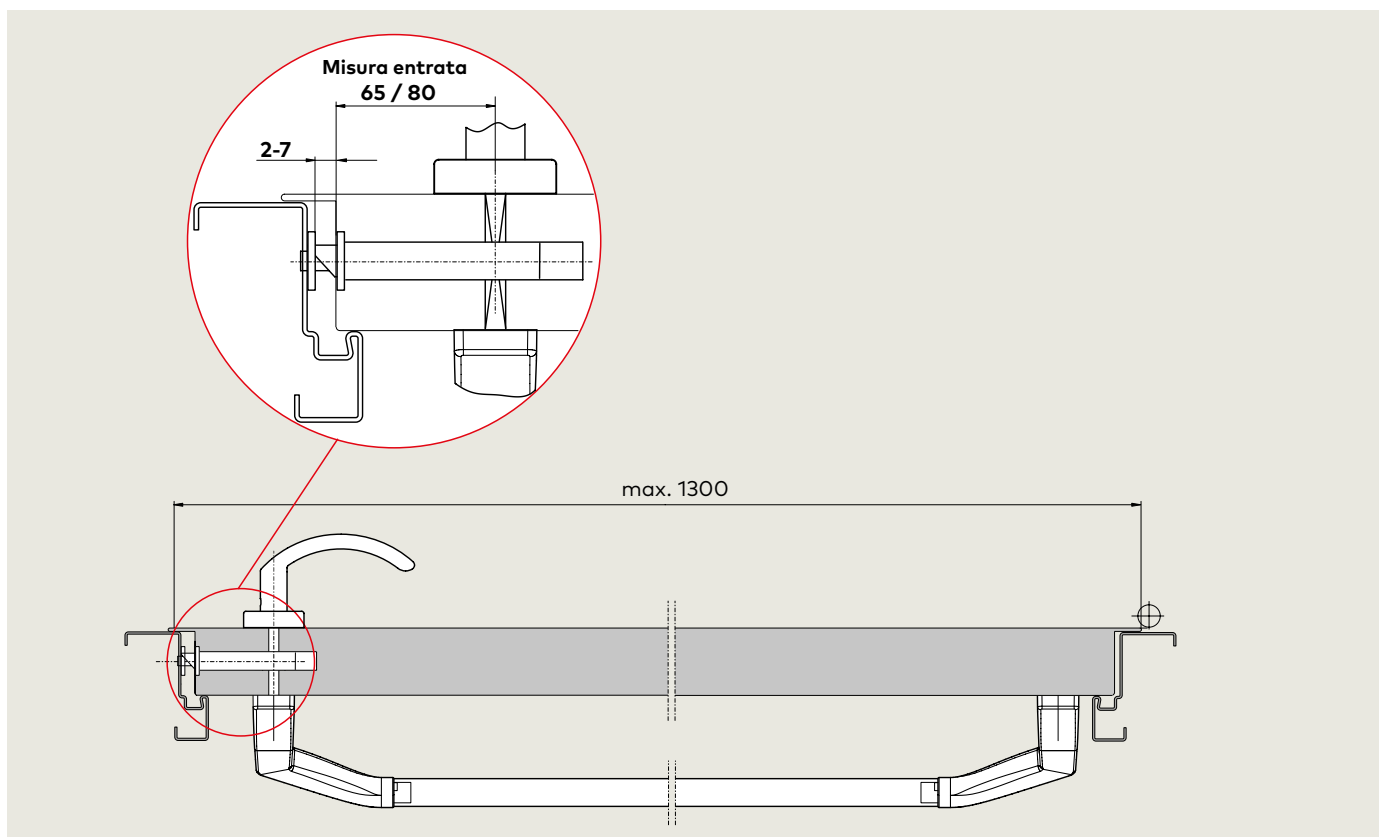

**Blocco orizzontale su una porta in lamiera d'acciaio** (osservare le istruzioni di applicazione a pagina 22)

## Porte a 1 anta con SVP 2000

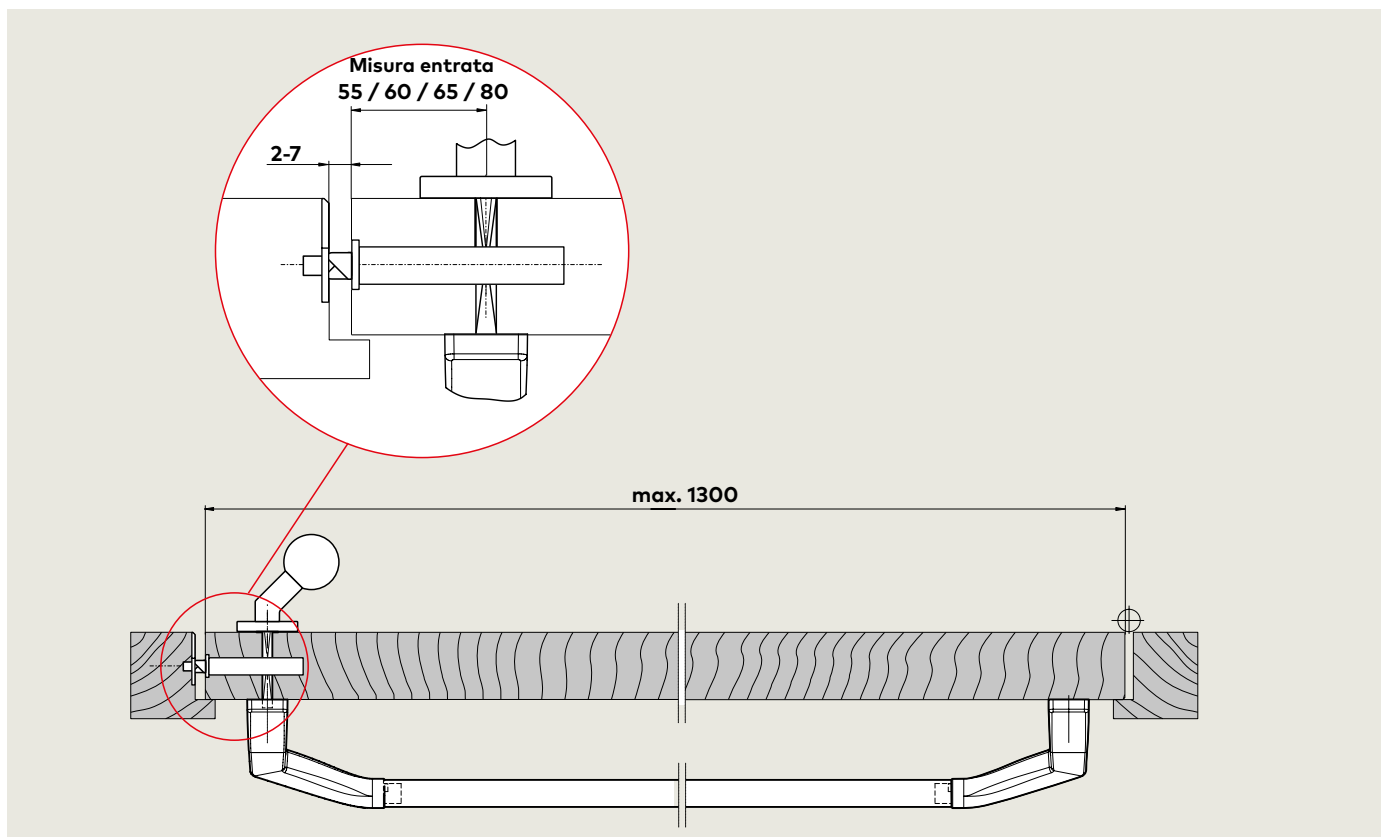

**Blocco orizzontale su una porta di legno** (osservare le istruzioni di applicazione a pagina 22)

## Porte a 2 anta con serratura da infilare antipanico

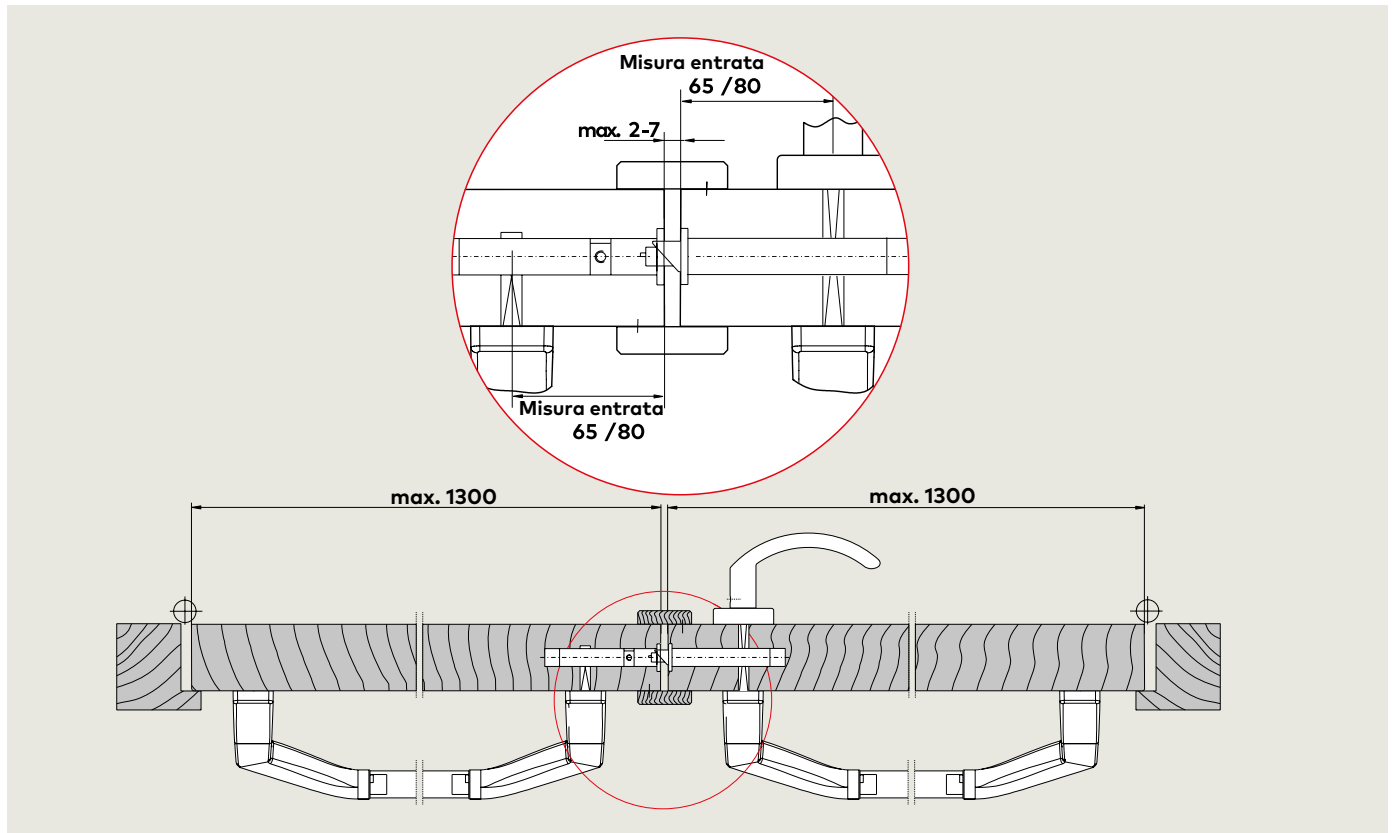

**Blocco orizzontale su una porta di legno** (osservare le istruzioni di applicazione a pagina 22)

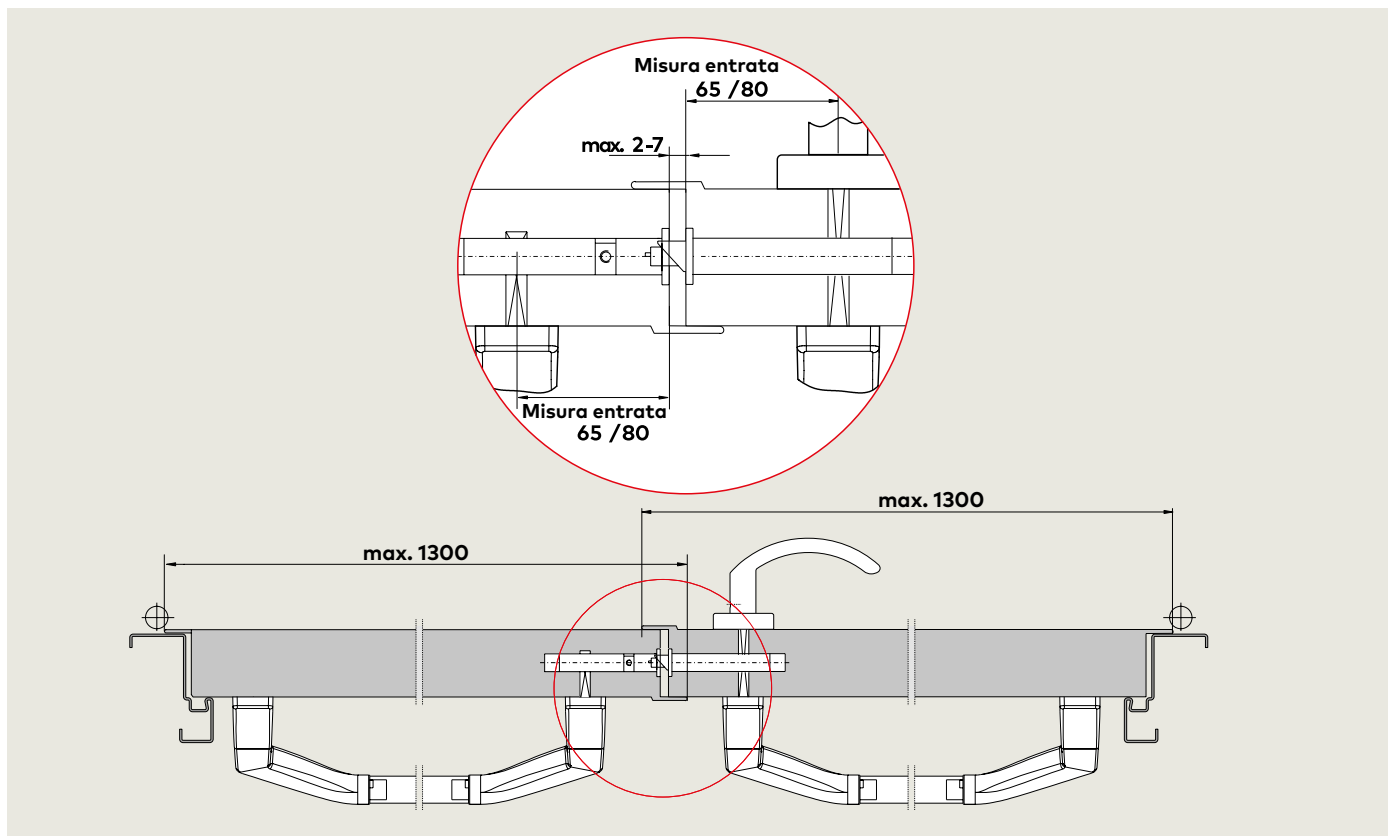

**Blocco orizzontale su una porta in lamiera d'acciaio** (osservare le istruzioni di applicazione a pagina 22)

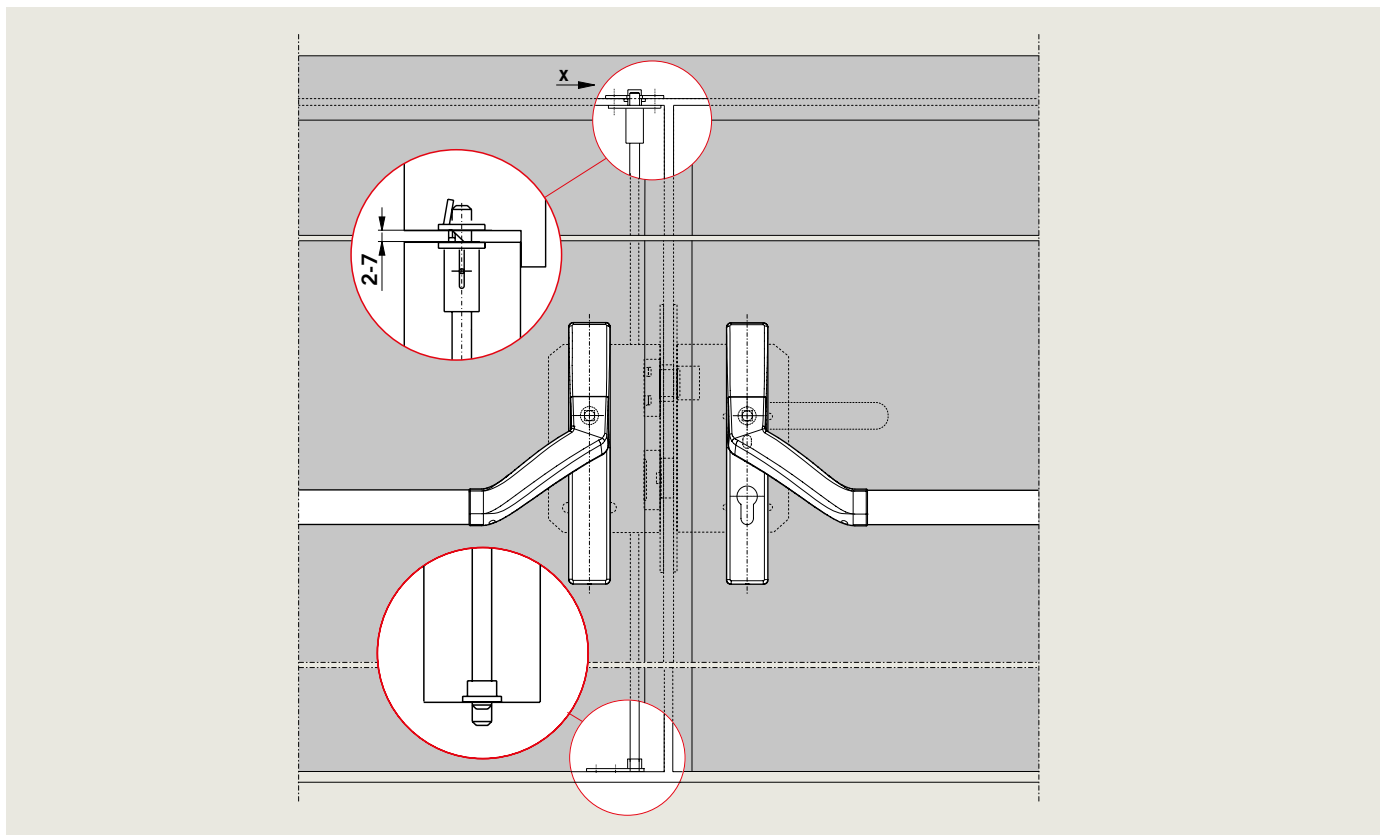

**Blocco verticale su una porta di legno** – Boccola a pavimento necessaria per le serrature antipanico secondo EN 1125 (vedi pagina 19)

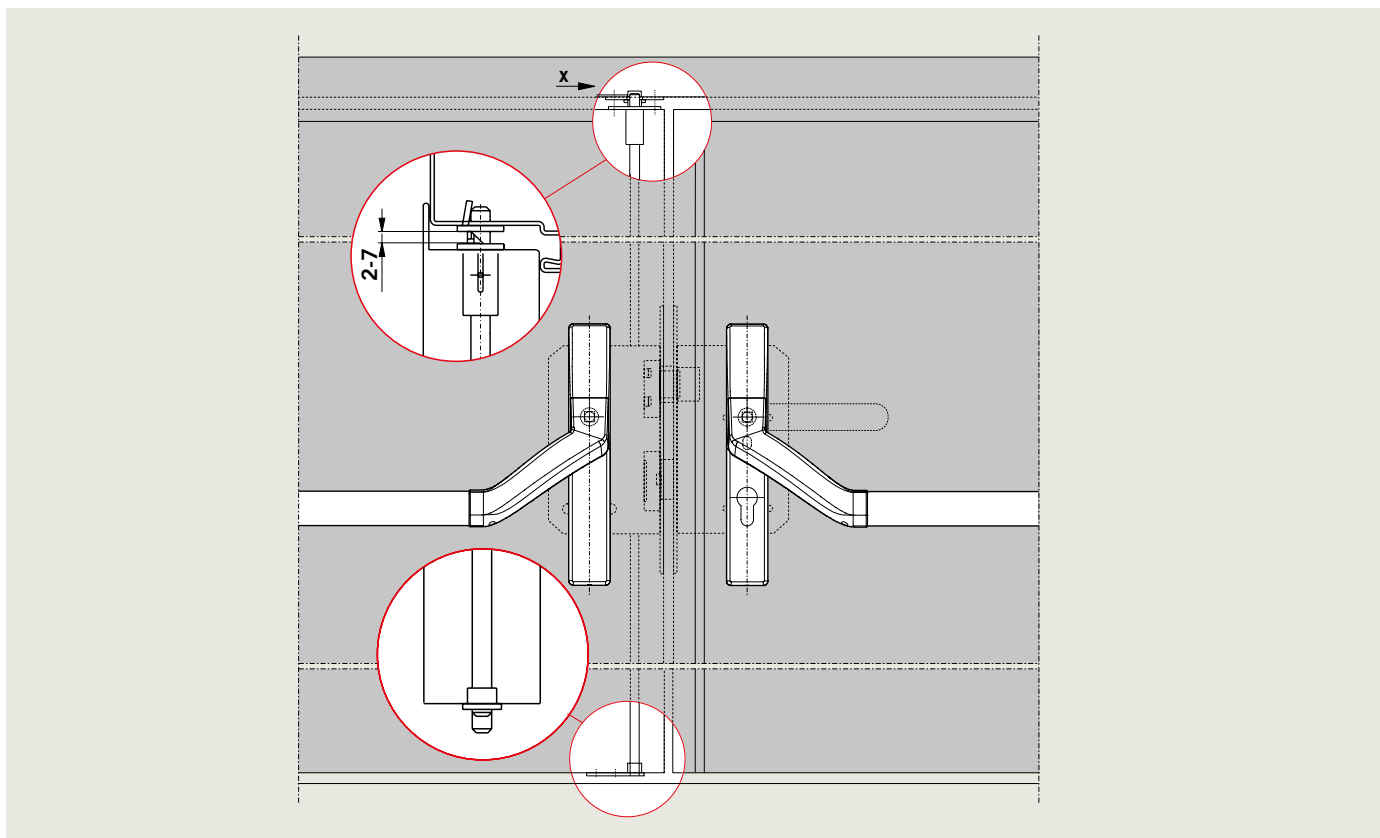

**Blocco verticale su una porta in lamiera d'acciaio** – Boccola a pavimento necessaria per le serrature antipanico secondo EN 1125 (vedi pagina 19)

## Porte a 1 anta con serratura da infilare antipanico

### Testi di capitolato

### N° ordine

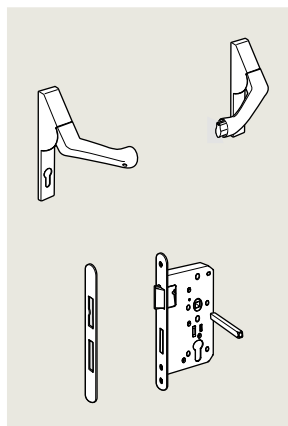

#### PHA 2500 VB, a 1 anta

Serratura per porte antipanico testata secondo EN 1125, con maniglione a leva "Crossbar", per porte a pannello pieno a 1 anta, larghezza porta fino a 1300 mm/peso della porta fino a 200 kg, sporgenza piatta ≤ 100 mm secondo la classificazione 2, utilizzabile per DIN a sinistra e DIN a destra, senza inceppamenti, senza viti di fissaggio visibili.

Con serratura da infilare antipanico con funzione di passaggio, cambio o commutazione, misura entrata 65/80 mm, predisposta per l'uso di un cilindro a pomolo elettronico (PZ).

Omologati per l'utilizzo con porte tagliafuoco e tagliafumo.

Attestazione di idoneità richiesta a seconda della rispettiva porta tagliafuoco e tagliafumo.

Tutti i prodotti della serie PHA 2500 portano l'identificativo **CE**.

- Color argento  
 Design in acciaio inox

35014 2621**xx**01

35014 2621**xx**04

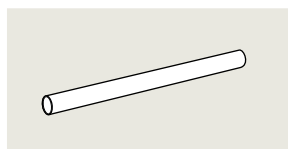

#### PHA 2105 Asta di collegamento

per PHA 2500, larghezza porta fino a 1300 mm

- Color argento  
 Design in acciaio inox

35014 21050001

35014 21050004

**xx** = variante funzione di serratura

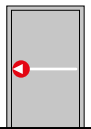
Prodotto	DIN	Misura entrata	Funzione di serratura	Larghezza frontale 24 N° ordine	Larghezza frontale 20 N° ordine
<b>PHA 2500 für Vollblattdüren</b> 1-flügelig, 1-Punkt-Verriegelung 	L	65	<b>D</b> Punto di accesso	35014 2621 <b>04</b> xx	35014 2621 <b>13</b> xx
			<b>E</b> Cambio	35014 2621 <b>05</b> xx	35014 2621 <b>14</b> xx
			<b>B</b> Commutazione	35014 2621 <b>06</b> xx	35014 2621 <b>15</b> xx
		80	<b>D</b> Punto di accesso	35014 2621 <b>07</b> xx	35014 2621 <b>16</b> xx
			<b>E</b> Cambio	35014 2621 <b>08</b> xx	35014 2621 <b>17</b> xx
			<b>B</b> Commutazione	35014 2621 <b>09</b> xx	35014 2621 <b>18</b> xx
	R	65	<b>D</b> Punto di accesso	35014 2621 <b>22</b> xx	35014 2621 <b>31</b> xx
			<b>E</b> Cambio	35014 2621 <b>23</b> xx	35014 2621 <b>32</b> xx
			<b>B</b> Commutazione	35014 2621 <b>24</b> xx	35014 2621 <b>33</b> xx
		80	<b>D</b> Punto di accesso	35014 2621 <b>25</b> xx	35014 2621 <b>34</b> xx
			<b>E</b> Cambio	35014 2621 <b>26</b> xx	35014 2621 <b>35</b> xx
			<b>B</b> Commutazione	35014 2621 <b>27</b> xx	35014 2621 <b>36</b> xx

Descrizione delle funzioni di serratura vedi pagina 20, 21

xx = colore

**01** = fcolor argento

**04** = Design in acciaio inossidabile

**Si prega di osservare le istruzioni di applicazione per i pistoncini delle maniglie delle porte a pagina 22**



## Porte a 1 anta con SVP 2000

### Testi di capitolato

### N° ordine

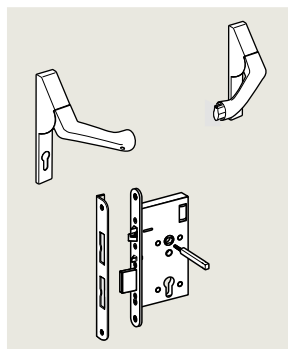

#### PHA 2500 VB con SVP 2000, a 1 anta

Serratura per porte antipanico testata secondo EN 1125, con maniglione a leva "Crossbar", per porte a pannello pieno ad un'anta, larghezza porta fino a 1300 mm/peso della porta fino a 200 kg, sporgenza piatta ≤ 100 mm secondo la classificazione 2, utilizzabile per DIN a sinistra e DIN a destra, senza inceppamenti, senza viti di fissaggio visibili.

Con serratura motorizzata antipanico autobloccante SVP 2000 con funzione di cambio, misura entrata 55/60/65/80 mm, predisposta per l'uso di un cilindro a pomolo elettronico (PZ).

Omologati per l'utilizzo con porte tagliafuoco e tagliafumo.

Necessaria l'attestazione di idoneità in combinazione con la relativa porta tagliafuoco e tagliafumo.

Tutti i prodotti della serie PHA 2500 portano l'identificativo **CE**.

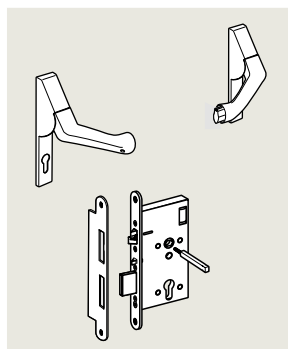

Larghezza frontale 20 mm con contropiastra a bordo quadro

Color argento

35014 2721**xx**01

Design in acciaio inox

35014 2721**xx**04

Larghezza frontale 24 mm con contropiastra con aletta

Color argento

35014 2721**xx**01

Design in acciaio inox

35014 2721**xx**04

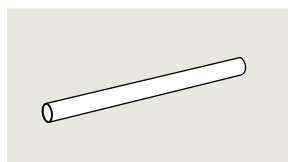

#### PHA 2105 Asta di collegamento

per PHA 2500, larghezza porta fino a 1300 mm

Color argento

35014 21050001

Design in acciaio inox

35014 21050004

**xx** = variante funzione di serratura

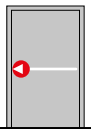
Prodotto	DIN	Misura entrata	Funzione di serratura	Larghezza frontale 24 N° ordine	Larghezza frontale 20 N° ordine
<b>PHA 2500 mit SVP</b> 1-flügelig, 1-Punkt-Verriegelung  	L/R	55	<b>E</b> Cambio	35014 2721 <b>13</b> xx	
	L/R	60	<b>E</b> Cambio	35014 2721 <b>14</b> xx	
	L/R	65	<b>E</b> Cambio	35014 2721 <b>15</b> xx	
	L/R	80	<b>E</b> Cambio	35014 2721 <b>16</b> xx	
	L	55	<b>E</b> Cambio		35014 2721 <b>01</b> xx
	L	60	<b>E</b> Cambio		35014 2721 <b>02</b> xx
	L	65	<b>E</b> Cambio		35014 2721 <b>03</b> xx
	L	80	<b>E</b> Cambio		35014 2721 <b>04</b> xx
	R	55	<b>E</b> Cambio		35014 2721 <b>05</b> xx
	R	60	<b>E</b> Cambio		35014 2721 <b>06</b> xx
	R	65	<b>E</b> Cambio		35014 2721 <b>07</b> xx
	R	80	<b>E</b> Cambio		35014 2721 <b>08</b> xx

Descrizione delle funzioni di serratura vedi pagina 20, 21

xx = colore

**01** = fcolor argento

**04** = Design in acciaio inossidabile

**Si prega di osservare le istruzioni di applicazione per i pistoncini delle maniglie delle porte a pagina 22**

## 2-flügelige Türen mit Antipanik-Einsteckschloss

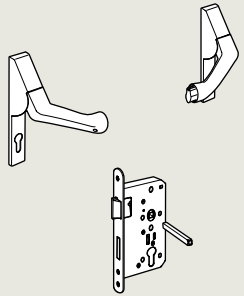
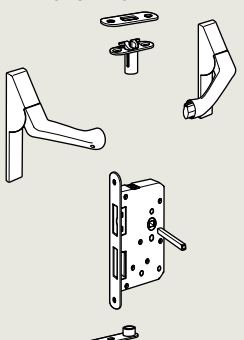
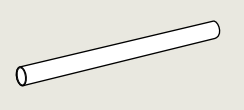
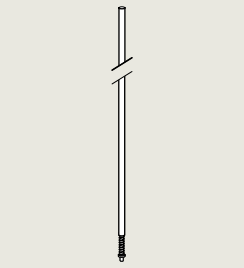
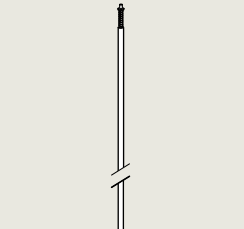
Testi di capitolato	N° ordine
<p><b>PHA 2560</b></p> 	<p><b>PHA 2500 VB TRS (asta di trazione), 2 ante</b>            Anta fissa con asta di trazione TRS in alto e TRB in basso.            Serratura per porte antipanico testata secondo EN 1125, con maniglione a leva "Crossbar", per porte a pannello pieno a due ante, larghezza anta fino a 1300 mm/altezza porta fino a 2500 mm/peso della porta fino a 200 kg, sporgenza piatta ≤ 100 mm secondo la classificazione 2, utilizzabile per DIN a sinistra e DIN a destra, senza inceppamenti, senza viti di fissaggio visibili.            Anta pedonale con serratura da infilare antipanico con funzione di passaggio, cambio o commutazione, misura entrata 65/80 mm, predisposta per l'uso di un cilindro a pomolo elettronico (PZ). Anta fissa con controcassa della serratura, misura entrata 65/80 mm, incl. serratura a scatto e guida asta.            Omologati per l'utilizzo con porte tagliafuoco e tagliafumo.            Necessaria l'attestazione di idoneità in combinazione con la relativa porta tagliafuoco e tagliafumo.            Tutti i prodotti della serie PHA 2500 portano l'identificativo <b>CE</b>.</p>
<p><b>PHA 2570 TRS</b></p> 	<p><b>PHA 2560, anta pedonale</b></p> <p><input type="checkbox"/> Color argento</p> <p><input type="checkbox"/> Design in acciaio inox</p> <p style="text-align: right;">35014 2622<b>xx</b>01 35014 2622<b>xx</b>04</p> <p><b>PHA 2570 TRS, anta fissa</b></p> <p><input type="checkbox"/> Color argento</p> <p><input type="checkbox"/> Design in acciaio inox</p> <p style="text-align: right;">35014 2624<b>xx</b>01 35014 2624<b>xx</b>04</p>
	<p><b>PHA 2105 Asta di collegamento</b>            per PHA 2560 e PHA 2570 TRS, larghezza porta fino a 1300 mm</p> <p><input type="checkbox"/> Color argento</p> <p><input type="checkbox"/> Design in acciaio inox</p> <p style="text-align: right;">35014 21050001 35014 21050004</p>
	<p><b>PHA 2160 Asta di trazione superiore TRS</b>            per PHA 2570 TRS (anta fissa),            Tubo Ø 10 mm, altezza porta fino a 2500 mm</p> <p style="text-align: right;">35014 21600000</p>
	<p><b>PHA 2161 Asta di trazione inferiore TRB</b>            per PHA 2570 TRS (anta fissa),            Tubo Ø 10 mm, per altezza maniglia 1050 mm</p> <p style="text-align: right;">35014 21610000</p>

**xx** = Variante Schlossfunktion

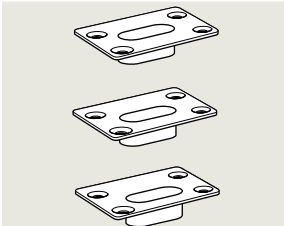
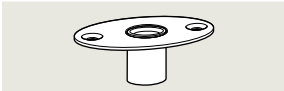
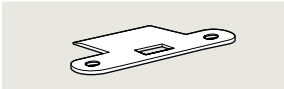
	Testi di capitolato	N° ordine
	<p><b>PHA 2122 Boccola a pavimento</b> per il blocco dell'asta inferiore sull'anta fissa. Necessaria per le serrature antipanico conformi alla norma EN 1125.</p> <p>Esecuzione:  <b>PHA 2122-0</b> (0 mm)  <b>PHA 2122-2</b> (-2 mm)  <b>PHA 2122-4</b> (-4 mm)</p>	<p>35014 2122<b>0</b>000                      35014 2122<b>2</b>000                      35014 2122<b>4</b>000</p>
	<p><b>PHA 2121 Boccola a pavimento regolabile</b> per il blocco dell'asta di trazione inferiore sull'anta fissa. Richiesto per le serrature delle porte antipanico secondo la norma EN 1125.</p>	35014 2121 <b>0</b> 000
	<p><b>PHA 7380 contropiastra (opzione)</b> per PHA 2160 asta di trazione superiore TRS</p>	35014 7380 <b>0</b> 000

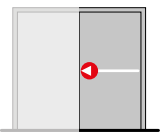
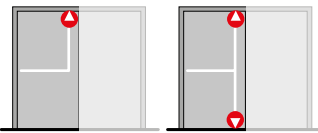
Prodotto	DIN	Misura entrata	Funzione di serratura	Larghezza frontale 24 N° ordine 35014	Larghezza frontale 20 N° ordine 35014
<p><b>PHA 2560</b> a 2 ante, anta pedonale blocco a 1 punto</p> 	L	65	D Punto di accesso	35014 2622 <b>04</b> xx	35014 2622 <b>13</b> xx
			E Cambio	35014 2622 <b>05</b> xx	35014 2622 <b>14</b> xx
			B Commutazione	35014 2622 <b>06</b> xx	35014 2622 <b>15</b> xx
		80	D Punto di accesso	35014 2622 <b>07</b> xx	35014 2622 <b>16</b> xx
			E Cambio	35014 2622 <b>08</b> xx	35014 2622 <b>17</b> xx
			B Commutazione	35014 2622 <b>09</b> xx	35014 2622 <b>18</b> xx
	R	65	D Punto di accesso	35014 2622 <b>22</b> xx	35014 2622 <b>31</b> xx
			E Cambio	35014 2622 <b>23</b> xx	35014 2622 <b>32</b> xx
			B Commutazione	35014 2622 <b>24</b> xx	35014 2622 <b>33</b> xx
		80	D Punto di accesso	35014 2622 <b>25</b> xx	35014 2622 <b>34</b> xx
			E Cambio	35014 2622 <b>26</b> xx	35014 2622 <b>35</b> xx
			B Commutazione	35014 2622 <b>27</b> xx	35014 2622 <b>36</b> xx
<p><b>PHA 2570 TRS</b> 2 ante, anta fissa 1/2 blocco a 1/2 punti</p> 	L	65	-	35014 2624 <b>01</b> xx	35014 2624 <b>03</b> xx
		80	-	35014 2624 <b>02</b> xx	35014 2624 <b>04</b> xx
	R	65	-	35014 2624 <b>05</b> xx	35014 2624 <b>07</b> xx
		80	-	35014 2624 <b>06</b> xx	35014 2624 <b>08</b> xx

Descrizione delle funzioni di serratura vedi pagina 20, 21

xx = colore  
**01** = fcolor argento  
**04** = Design in acciaio inossidabile

Si prega di osservare le istruzioni di applicazione per i pistoncini delle maniglie delle porte a pagina 22

# Funzioni di serratura

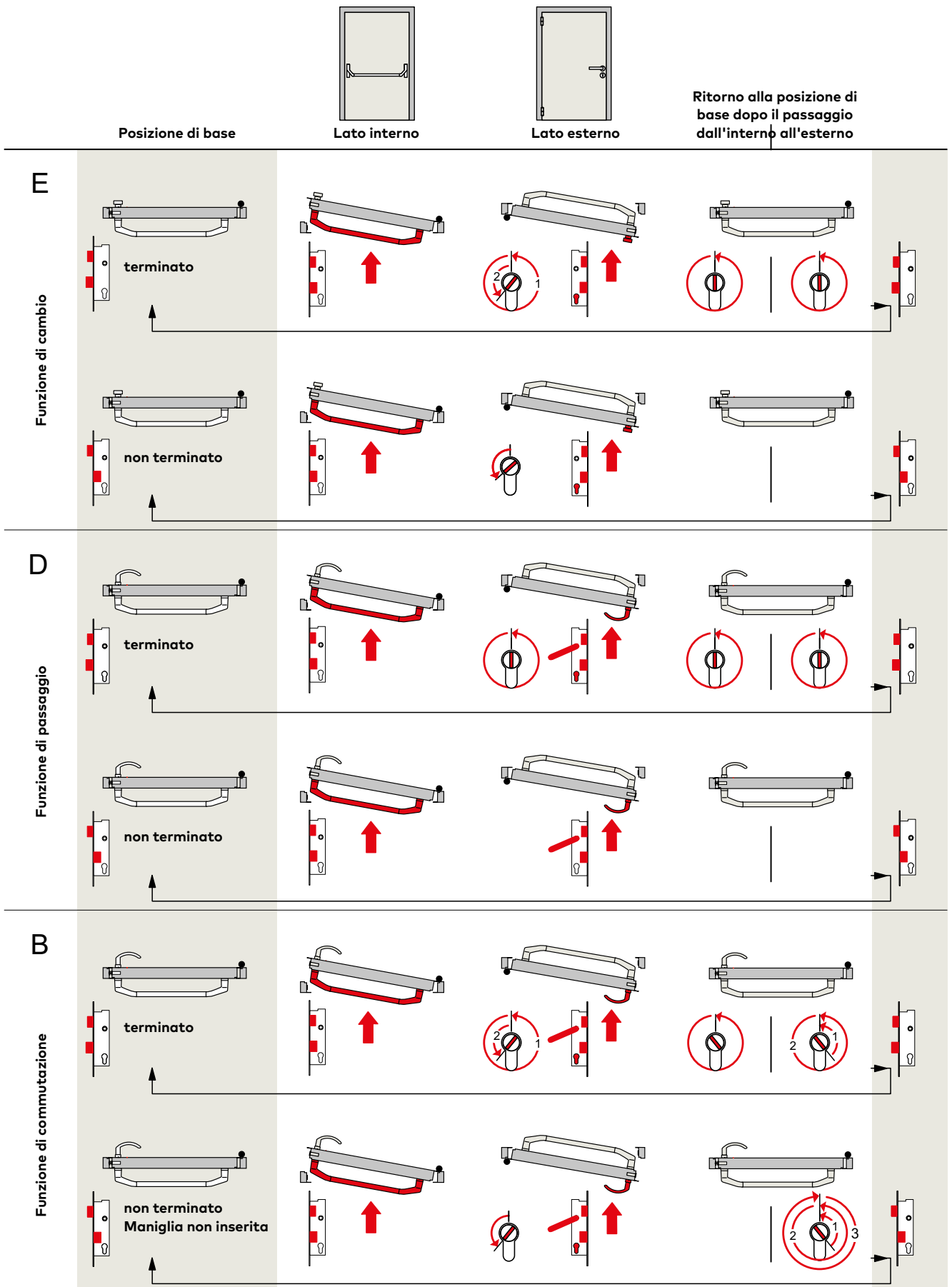

---

**Funzione di cambio E**

Per le porte di cui si deve fondamentalmente impedire l'apertura non autorizzata dall'esterno. L'apertura della porta dall'interno (lato pericolo) è sempre possibile.

All'interno, in caso di panico, lo scrocco e il chiavistello prebloccato vengono retratti simultaneamente tramite la serratura della porta antipanico. Il chiavistello rimane retratto e può essere bloccato di nuovo con la chiave.

All'esterno c'è un pomello fisso. Con la chiave è possibile sbloccare la serratura e ritirare lo scrocco. Il blocco avviene di nuovo con la chiave.

---

**Funzione di passaggio D**

Per porte in cui il passaggio dall'esterno è temporaneamente richiesto. L'apertura della porta dall'interno (lato pericolo) è sempre possibile. Dopo un azionamento antipanico, anche l'accesso dall'esterno è possibile automaticamente.

All'interno, in caso di panico, lo scrocco e il chiavistello prebloccato vengono retratti simultaneamente tramite la serratura della porta antipanico. Successivamente a uno sblocco antipanico, il chiavistello rimane retratto e può essere bloccato di nuovo con la chiave.

All'esterno c'è una maniglia. La serratura può essere sbloccata con la chiave e lo scrocco retratto con la maniglia.

---

**Funzione di commutazione B**

Per porte in cui il passaggio dall'esterno è temporaneamente richiesto. La maniglia può essere inserita/disinserita. L'apertura della porta dall'interno (lato pericolo) è sempre possibile.

All'interno, in caso di panico, lo scrocco e il chiavistello prebloccato vengono retratti simultaneamente tramite la serratura della porta antipanico. Successivamente a uno sblocco antipanico, il chiavistello rimane retratto e può essere bloccato di nuovo con la chiave.

All'esterno c'è una maniglia. Con la chiave è possibile sbloccare la serratura, innestare la maniglia e poi tirare indietro il chiavistello attraverso la maniglia. La maniglia rimane inserita fino a quando non viene bloccata di nuovo tramite la chiave.

## Istruzioni di applicazione

### Pistoncini della maniglia

I pistoncini della maniglia inclusi nella fornitura del sistema PHA 2500 sono adatti per uno spessore manto di 40–70 mm. Per le serrature con funzioni D e B (quadro maniglia sdoppiato), è necessaria una sede centrale della serratura per questi pistoncini della maniglia sdoppiata. In caso di spessore manto diverso e/o sede della serratura asimmetrica, il pistoncino della maniglia corrispondente deve essere ordinato a parte. Si prega di indicare tutte le dimensioni secondo il disegno.

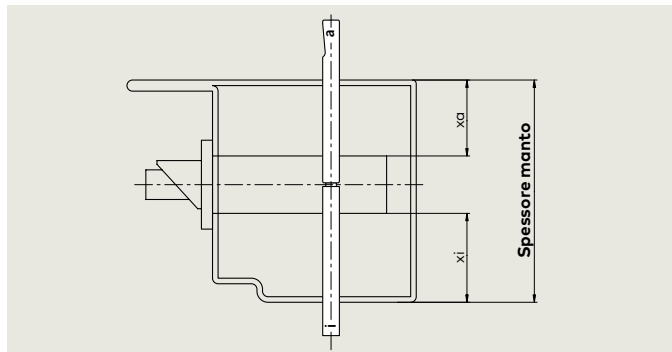

### PHA 2500 con piastre corte

Le viti attraverso la porta aumentano ulteriormente la stabilità della combinazione di ferramenta PHA 2500 con piastre corte.

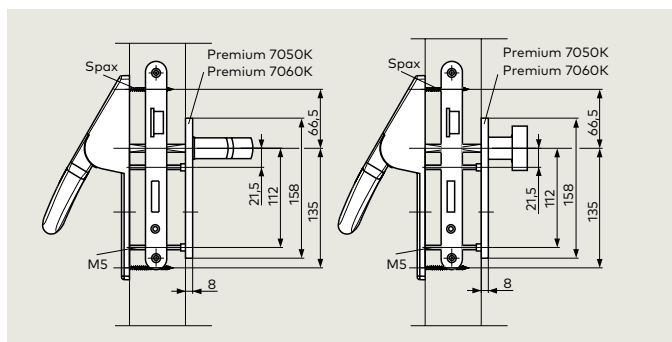

### PHA 2500 con ferramento di protezione

Le ferramenta di protezione SI 1720 (con manopola fissa) e SI 1721 (con maniglia) sono progettate appositamente per la combinazione con il sistema hardware antipanico PHA 2500. Per la massima stabilità, le ferramenta antipanico e di protezione sono avvitate insieme attraverso la porta.

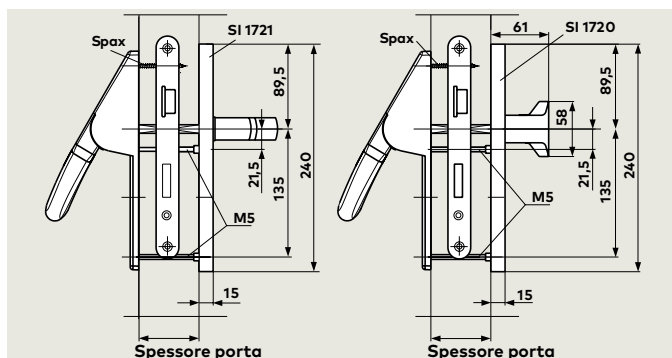

### PHA 2500 con cilindro a pomolo elettronico

Utilizzo di un cilindro a pomolo elettronico secondo il certificato di conformità O432-BPR-0066 PHA 2500.

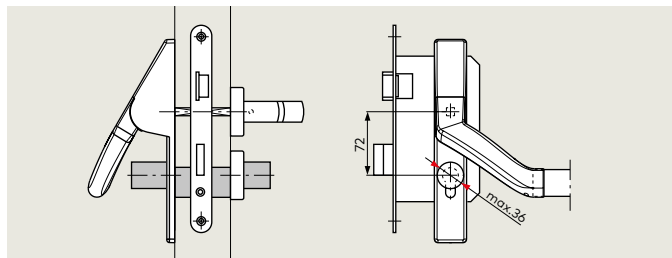

### Situazioni della porta

In situazioni estreme con una larghezza porta  $X < 1000$  mm in relazione alla distanza della cerniera  $Y > 90$  mm, il ferramento antipanico potrebbe non essere installabile secondo le dimensioni standard. I suggerimenti per l'installazione sono messi a disposizione su richiesta da dormakaba.

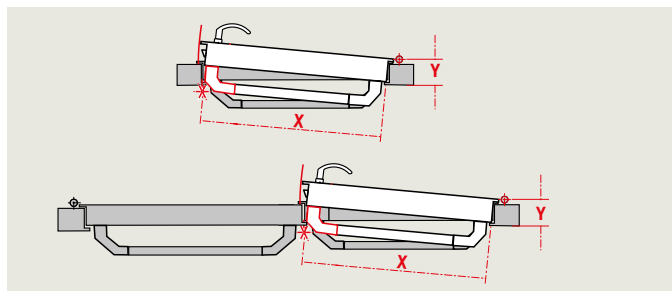

# Maniglie

## Maniglie per porte a pannello pieno (selezione)

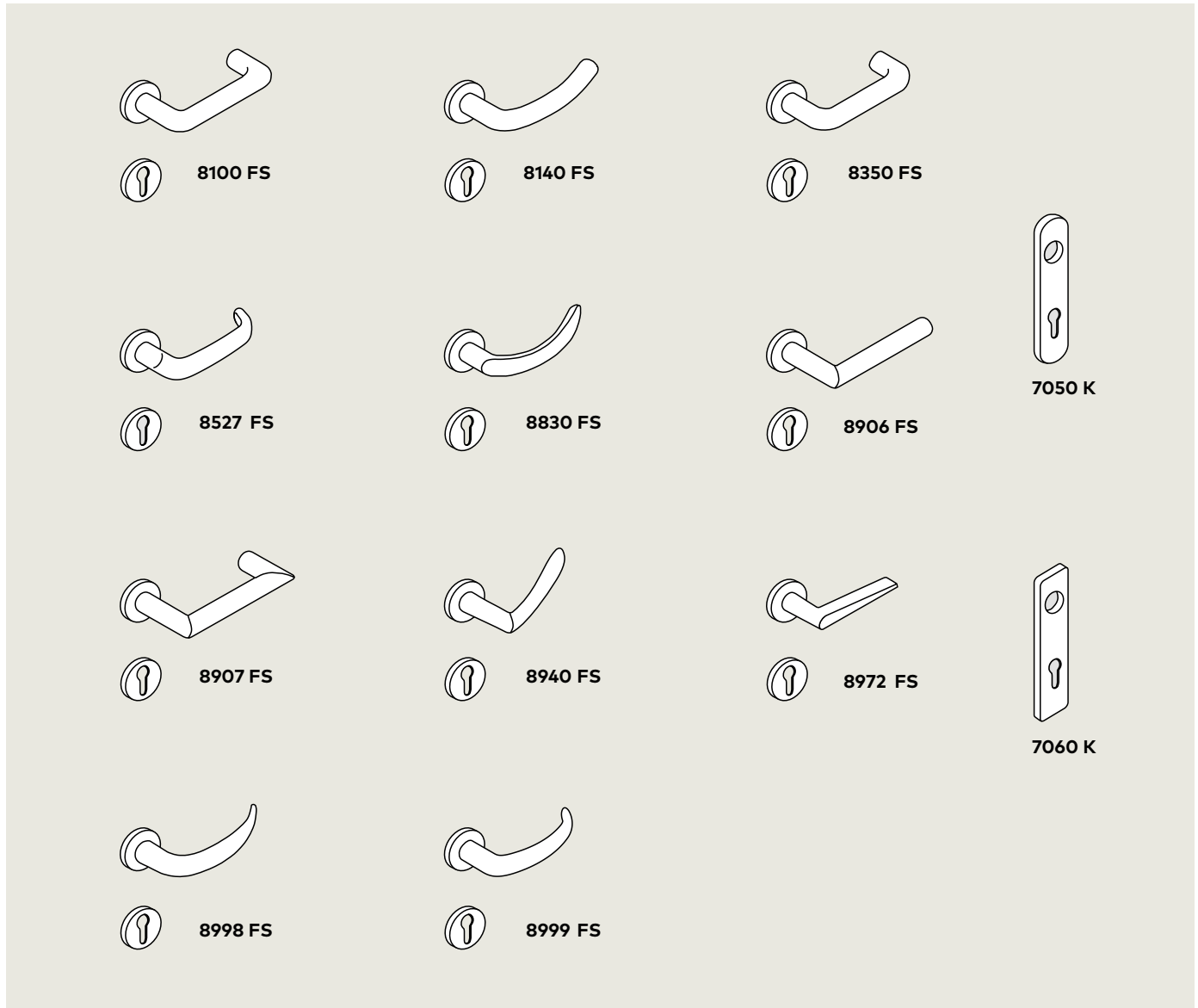

## Manopole fisse per porte a pannello pieno

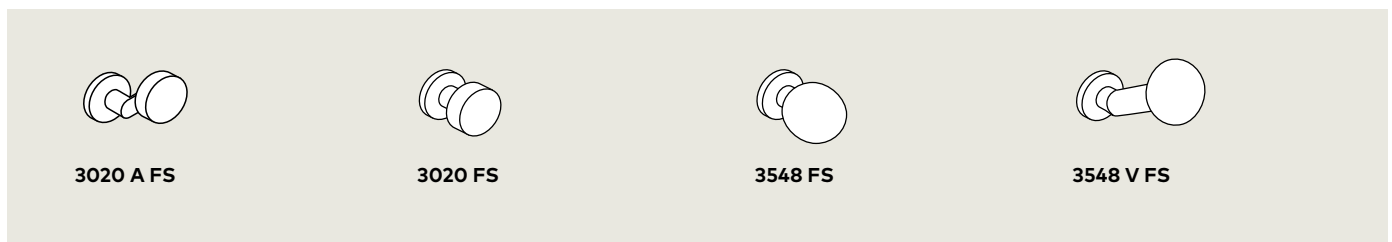

Per altre varianti di maniglie, consultare la brochure Premium.

Ferramenta per porte con rosette rotonde su porte a pannello pieno secondo EN 1906, DIN 18273 e EN 1634-1 (per porte tagliafuoco e tagliafumo).

Per la combinazione con il sistema PHA 2500, deve essere impiegata la maniglia nella versione da 9 mm.

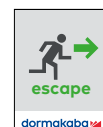



**Accessori e prodotti  
per porte**



**Controllo accessi  
e raccolta dati**



**Cilindri di sicurezza e  
piani di chiusura**



**Prodotti e soluzioni  
per Hotel**



**Porte e varchi  
automatici**



**Prodotti per  
vetro**



**Serrature di  
sicurezza**



**Servizi**

**dormakaba Italia S.r.l.**  
IT-Milano (MI)  
T +39 02 494842

IT-Castel Maggiore (BO)  
T +39 051 4178311

[info.it@dormakaba.com](mailto:info.it@dormakaba.com)  
[www.dormakaba.it](http://www.dormakaba.it)

**dormakaba Schweiz AG**  
Hofwisenstrasse 24  
CH-8153 Rümlang  
T +41 848 85 86 87  
[info.ch@dormakaba.com](mailto:info.ch@dormakaba.com)  
[www.dormakaba.ch](http://www.dormakaba.ch)